

Thinking of you

 **Electrolux**



ESPRESSO MAKER CREMAPRESSO MODEL EEA2xx

EN • DE • FR • NL • IT • ES • PT • TR • SV • DA • FI • NB • CS • SK • RU • UK • PL • HU • HR • SR • RO • BG • SL • ET • LV • LT

EN Instruction book 3 Before using the machine for the first time, please read the safety advice on page 4.	FI Käyttöohjeet 27 Lue turvallisuuohjeet sivulta 29, ennen kuin käytät laitetta ensimmäistä kertaa.	RO Manual de instrucțiuni 63 Înainte de prima utilizare a aparatului, citiți cu atenție sfaturile de siguranță de la pagina 64.
DE Anleitung 3 Bitte lesen Sie vor dem erstmaligen Betrieb der Maschine die Sicherheitshinweise auf Seite 4.	NB Bruksanvisning 27 Les sikkerhetsrådene på side 29 før du bruker maskinen for første gang.	BG Книжка с инструкции 63 Преди да пуснете кафе машината за първи път, моля, прочетете указанията за безопасност на страница 64.
FR Mode d'emploi 3 Avant d'utiliser l'appareil pour la première fois, veuillez lire attentivement les consignes de sécurité en page 5.	CS Návod k použití 39 Před prvním použitím přístroje si, prosím, přečtěte bezpečnostní pokyny na straně 40.	SL Navodila 63 Pred prvo uporabo naprave preberite varnostne nasvete na strani 65.
NL Gebruiksaanwijzing 3 Lees het veiligheidsadvies op pagina 5 voordat u het apparaat voor de eerste keer in gebruik neemt.	SK Návod na používanie 39 Pred prvým použitím prístroja si dôkladne prečítajte bezpečnostné informácie na strane 40.	ET Juhisteraamat 63 Enne seadme esmakordset kasutamist lugege hoolikalt ohutusnõuandeid lk 65.
IT Libretto di istruzioni 15 Prima di utilizzare la macchina per la prima volta, leggere le norme di sicurezza a pagina 16.	RU Инструкция 39 Перед первым применением машины прочтите раздел о мерах предосторожности на стр. 41.	LV Rokasgrāmata 75 Pirms ierīces lietošanas, lūdzu, izlasiet ieteikumus drošībai, kas minēti 76. lappusē.
ES Folleto de instrucciones 15 Antes de utilizar la máquina por primera vez, lea detenidamente las recomendaciones de seguridad de la página 16.	UK Інструкція з експлуатації... 39 Перед першим використанням приладу уважно прочитайте поради щодо техніки безпеки на сторінці 41.	LT Instrukcijų knyga 75 Prieš naudodami aparatą pirmą kartą, perskaitykite 77 puslapyje esančius saugos patarimus.
PT Manual de instruções 15 Antes de utilizar a máquina pela primeira vez, leia com atenção o aviso de segurança na página 17.	PL Instrukcja obsługi 51 Przed pierwszym użyciem urządzenia należy przeczytać uwagi dotyczące bezpieczeństwa na stronie 52.	
TR Talimat kitabı 15 Makineyi ilk kez kullanmadan önce lütfen 17. sayfadaki emniyet tavsiyesini dikkatle okuyun.	HU Használati útmutató 51 A készülék első használatá előtt olvassa el figyelmesen a biztonsági előírásokat. Lásd: 52. oldal.	
SV Bruksanvisning 27 Läs säkerhetsanvisningarna på sidan 28 innan du använder maskinen för första gången.	HR Knjižica s uputama 51 Prije prve upotrebe uređaja pročitajte sigurnosne savjete na 53. stranici.	
DA Brugervejledning 27 Læs sikkerhedsrådene på side 28, inden du bruger apparatet første gang.	SR Uputstvo za upotrebu 51 Pre prve upotrebe aparata pročitajte bezbednosne savete na strani 53.	

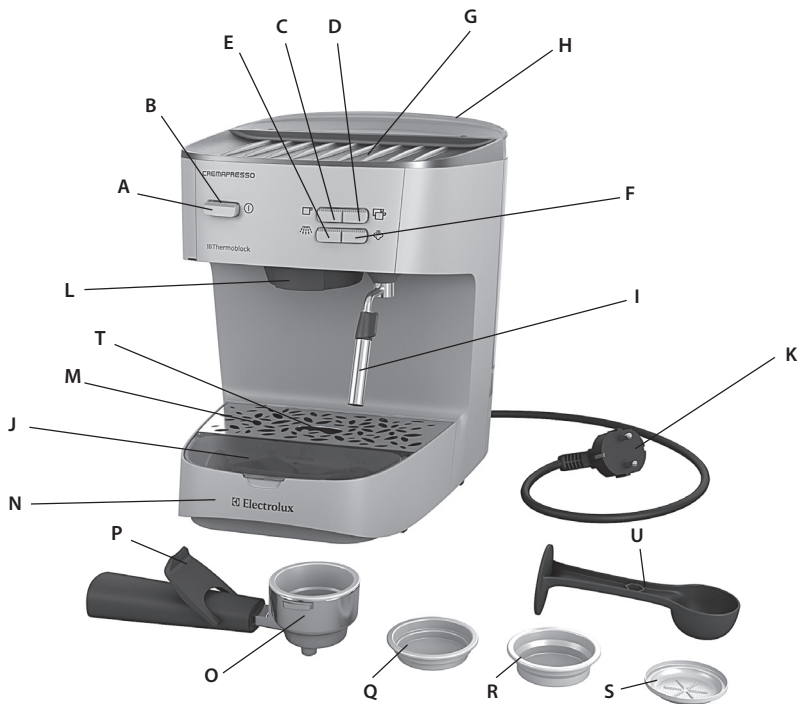

EN

Components

- A. ON/OFF button
- B. Power indicator light
- C. One cup button
- D. Two cup button
- E. Hot water button
- F. Steam button
- G. Cup rest
- H. Water tank
- I. Steam/hot water nozzle
- J. Filter box
- K. Power cord & plug
- L. Brewing head
- M. Drip grid
- N. Drip tray
- O. Filter holder
- P. Finger protector
- Q. 1 cup filter
- R. 2 cup filter
- S. Filter for prepacked portions
- T. Level indicator
- U. Measuring spoon / tamper

DE

Teile

- A. Ein-/Aus-Schalter
- B. Betriebsanzeige
- C. Taste für 1 Tasse
- D. Taste für 2 Tassen
- E. Heißwasser-Taste
- F. Dampftaste
- G. Tassenablage
- H. Wassertank
- I. Düse für Dampf/Heißwasser
- J. Filterbox
- K. Netzkabel und Stecker
- L. Brühkopf
- M. Abtropfgitter
- N. Tropfwanne
- O. Filterhalter
- P. Fingerschutz
- Q. Filter für 1 Tasse
- R. Filter für 2 Tassen
- S. Filter für vorgepackte Portionen
- T. Füllanzeige
- U. Messlöffel/Stampfer

FR

Éléments

- A. Bouton ON/OFF (marche/arrêt)
- B. Voyant d'alimentation
- C. Bouton une tasse
- D. Bouton deux tasses
- E. Bouton eau chaude
- F. Bouton vapeur
- G. Repose tasse
- H. Réservoir d'eau
- I. Buse vapeur/eau chaude
- J. Compartiment à filtres
- K. Cordon d'alimentation et fiche
- L. Percolateur
- M. Grille égouttoir
- N. Bac de récupération des liquides
- O. Porte-filtre
- P. Élément de protection pour les doigts
- Q. Filtre pour 1 tasse
- R. Filtre pour 2 tasses
- S. Filtre pour portions préemballées
- T. Indicateur de niveau
- U. Cuillère doseuse / tampon

NL

Onderdelen

- A. Aan/uit-knop
- B. Aan/uit-indicatielampje
- C. Knop voor één kopje
- D. Knop voor twee kopjes
- E. Heetwaterknop
- F. Stoomknop
- G. Kopjesplateau
- H. Waterreservoir
- I. Stoom-/heetwaterpijp
- J. Filtervak
- K. Netsnoer & stekker
- L. Koffie-uitloop
- M. Druppelrooster
- N. Opvangbak
- O. Filterhouder
- P. Vingerbescherming
- Q. 1-kopsfilter
- R. 2-kopsfilter
- S. Filter voor voorverpakte porties
- T. Niveau-indicatie
- U. Maatschepje/aanstamper

EN
DE
FR
NL

IT
ES
PT
TR

SV
DA
FI
NB

CS
SK
RU
UK

PL
HU
HR
SR

RO
BG
SL
ET

LV
LT

Safety advice / Sicherheitshinweise

EN

Read the following instruction carefully before using machine for the first time.

- This appliance is not intended for use by persons (including children) with reduced physical, sensory or mental capabilities, or lack of experience and knowledge, unless they have been given supervision or instruction concerning use of the appliance by a person responsible for their safety.
- Children should be supervised to ensure that they do not play with the appliance.
- The appliance may only be connected to a power supply whose voltage and frequency comply with the specifications on the rating plate!
- Never use or pick up the appliance if
 - the supply cord is damaged,
 - the housing is damaged.
- The appliance must only be connected to an earthed socket. If necessary an extension cable suitable for 10 A can be used.
- If the appliance or the supply cord is damaged, it must be replaced by the manufacturer, its service agent or similarly qualified person, in order to avoid hazard.

- Always place the appliance on a flat, level surface.
- Never leave the appliance unattended while connected to the supply mains.
- The appliance must be switched off and the mains plug withdrawn each time after use, before cleaning and care.
- The appliance and accessories become hot during operation. Use only designated handles and knobs. Allow to cool down before cleaning or storage.
- The mains cable must not come into contact with any hot parts of the appliance.
- Do not remove the filter holder during the brewing process as the appliance is pressurised. **The risk of burns exists.**
- When the steam function is used there can be some hot water dripping from the brewing head. **DANGER! The water is hot, there is a risk for scalding.**
- When opening the steam valve there is a shot of hot water coming out. Be careful and open the steam valve slowly. **DANGER! The water is hot, there is a risk for scalding.**
- Do not immerse the appliance in water or any other liquid.

- Do not exceed the maximum filling volume as indicated on the appliances.
- Fill the water tank only with cold water, never with milk or other liquids.
- Do not use the appliance if the water tank has not been filled.
- Do not use the appliance without the drip tray or the drip grid.
- This appliance is intended for domestic use only. The manufacturer cannot accept any liability for possible damage caused by improper or incorrect use.

DE

Lesen Sie die nachfolgenden Anweisungen sorgfältig durch, bevor Sie das Gerät zum ersten Mal in Betrieb nehmen.

- Personen (einschließlich Kindern) mit eingeschränkten körperlichen, sensorischen oder geistigen Fähigkeiten oder mit fehlender Erfahrung und Kenntnissen dürfen dieses Gerät nur unter Aufsicht oder nach Anleitung durch eine für ihre Sicherheit verantwortliche Person benutzen.
- Kinder müssen beaufsichtigt werden, um zu gewährleisten, dass diese mit dem Gerät nicht spielen.
- Das Gerät darf nur an Stromquellen angeschlossen werden, deren Spannung und Frequenz mit den Angaben auf dem Typenschild übereinstimmen!
- Das Gerät niemals benutzen oder handhaben, wenn
 - das Netzkabel beschädigt ist,
 - das Gehäuse beschädigt ist.
- Das Gerät darf nur an eine geerdete Steckdose angeschlossen werden. Bei Bedarf kann ein Verlängerungskabel verwendet werden, das mit 10 A belastbar ist.

- Ein beschädigtes Gerät oder Netzkabel muss vom Hersteller, von seinem Service-Vertreter oder einer entsprechend qualifizierten Person instandgesetzt werden, um Gefahren zu vermeiden
- Stellen Sie das Gerät immer auf eine ebene, waagrechte Fläche.
- Lassen Sie das Gerät niemals unbeaufsichtigt, wenn es an die Netzspannung angeschlossen ist.
- Nach der Benutzung sowie vor dem Reinigen und Pflegen ist das Gerät auszuschalten und der Netzstecker zu ziehen.
- Das Gerät und seine Zubehörteile werden im Betrieb heiß. Bedienen Sie es nur an den vorgesehenen Griffen und Knöpfen. Lassen Sie es vor dem Reinigen oder Aufbewahren abkühlen.
- Das Netzkabel darf nicht mit heißen Teilen des Geräts in Berührung kommen.
- Nehmen Sie den Filterhalter während des Brühvorgangs nicht heraus, weil das Gerät unter Druck steht. **Es besteht Verbrennungsgefahr.**
- Bei der Nutzung der Dampffunktion kann heißes Wasser vom Brühkopf tropfen. **GEFAHR! Das Wasser ist heiß und es besteht Verbrühungsgefahr.**

- Beim Öffnen des Dampfventils spritzt etwas heißes Wasser heraus. Seien Sie vorsichtig und öffnen Sie das Dampfventil langsam. **GEFAHR! Das Wasser ist heiß und es besteht Verbrühungsgefahr.**
- Tauchen Sie das Gerät nicht in Wasser oder andere Flüssigkeit.
- Überschreiten Sie die am Gerät angezeigte maximale Füllmenge nicht.
- Füllen Sie den Wassertank nur mit kaltem Wasser, niemals mit Milch oder anderen Flüssigkeiten.
- Verwenden Sie das Gerät nicht, wenn kein Wasser in den Tank eingefüllt ist.
- Betreiben Sie das Gerät nicht ohne Tropfwanne oder Abtropfgitter.
- Das Gerät ist nur für den Gebrauch im Haushalt bestimmt. Der Hersteller übernimmt keine Haftung für mögliche Schäden, die durch unsachgemäße oder fehlerhafte Benutzung verursacht wurden.

Consignes de sécurité / Veiligheidsadvies

FR

Avant d'utiliser l'appareil pour la première fois, il est impératif de lire attentivement les instructions suivantes.

- Cet appareil n'est pas destiné à être utilisé par des personnes (y compris des enfants) dont les capacités physiques, sensorielles ou mentales sont diminuées, ou qui ne disposent pas des connaissances ou de l'expérience nécessaires, à moins qu'elles n'aient été formées ou encadrées pour l'utilisation de cet appareil par une personne responsable de leur sécurité.
- Les enfants doivent être surveillés, pour éviter qu'ils ne jouent avec cet appareil.
- L'appareil doit être branché sur un réseau électrique correspondant à la tension et à la fréquence d'alimentation indiquées sur la plaque signalétique.
- Ne jamais utiliser ou prendre l'appareil si
 - le cordon d'alimentation est endommagé,
 - le boîtier est endommagé.
- L'appareil doit être raccordé à la terre. Si nécessaire, il est possible d'utiliser une rallonge compatible 10 A.

- Si l'appareil ou le cordon d'alimentation est endommagé, il doit être remplacé par le fabricant, l'un de ses réparateurs ou toute autre personne dûment qualifiée, afin d'éviter tout danger.
- Toujours placer l'appareil sur une surface plane et horizontale.
- Ne jamais laisser l'appareil sans surveillance lorsqu'il est raccordé à l'alimentation électrique.
- Lorsqu'il n'est plus utilisé, éteindre et débrancher l'appareil avant de le nettoyer.
- Pendant le fonctionnement, l'appareil et les accessoires sont chauds. Utiliser exclusivement les poignées et les boutons indiqués. Laisser l'appareil refroidir avant de le nettoyer ou de le ranger.
- Le cordon d'alimentation ne doit jamais entrer en contact avec les parties chaudes de l'appareil.
- Ne pas retirer le porte-filtre pendant la percolation car l'appareil est sous pression. **Il existe un réel risque de brûlure.**

- Lors de l'utilisation de la fonction vapeur, il se peut que de la vapeur goutte du percolateur. **DANGER ! L'eau est chaude, il existe un réel risque de s'ébouillanter.**
- Lors de l'ouverture du robinet de vapeur, de l'eau chaude est projetée. Procéder prudemment et ouvrir le robinet de vapeur lentement. **DANGER ! L'eau est chaude, il existe un réel risque de s'ébouillanter.**
- Ne pas plonger l'appareil dans l'eau ni dans aucun autre liquide.
- Ne pas dépasser le niveau maximum de remplissage indiqué sur l'appareil.
- Remplir le réservoir uniquement avec de l'eau froide, jamais avec du lait ou un autre liquide.
- Ne pas utiliser l'appareil si le réservoir d'eau n'a pas été préalablement rempli.
- Ne pas utiliser l'appareil sans que le bac de récupération ou la grille égouttoir ne soit en place.
- Cet appareil est exclusivement destiné à un usage domestique. Le fabricant décline toute responsabilité en cas de dommages résultant d'une utilisation incorrecte de l'appareil.

NL

Lees de volgende instructies aandachtig door voordat u het apparaat voor de eerste keer in gebruik neemt.

- Dit apparaat mag niet worden gebruikt door personen (met inbegrip van kinderen) met beperkte lichamelijke, zintuiglijke of geestelijke vermogens, of personen zonder ervaring of kennis, tenzij zij worden begeleid bij of zijn geïnstrueerd over het gebruik van het apparaat door iemand die de verantwoordelijkheid draagt voor hun veiligheid.
- Let op dat kinderen niet met het apparaat spelen.
- Het apparaat mag alleen worden aangesloten op een stroomtoevoer waarvan de spanning en frequentie voldoen aan de specificaties op het classificatieplaatje!
- U mag het apparaat nooit gebruiken of oppakken als
 - het netsnoer beschadigd is,
 - de behuizing beschadigd is.
- Het apparaat mag alleen worden aangesloten op een geaard stopcontact. Indien nodig kan een verlengsnoer worden gebruikt dat geschikt is voor 10 A.

- Als het apparaat of de voedingskabel is beschadigd, moet het apparaat door de fabrikant, de servicevertegenwoordiger of een andere gekwalificeerde persoon worden vervangen om risico's te vermijden.
- Plaats het apparaat altijd op een plat, horizontaal oppervlak.
- Laat het apparaat nooit onbeheerd achter wanneer het is aangesloten op het elektriciteitsnet.
- Het apparaat moet worden uitgeschakeld en de stekker moet altijd na gebruik uit het stopcontact worden gehaald voordat het apparaat wordt gereinigd.
- Het apparaat en de toebehoren worden heet tijdens de bediening. Gebruik alleen de voor gebruik bestemde hendels en knoppen. Laat het apparaat eerst even afkoelen voordat u het reinigt of opbergt.
- Het netsnoer mag niet in contact komen met een van de hete onderdelen van het apparaat.
- Verwijder de filterhouder niet tijdens het koffiezetten want het apparaat staat onder druk. **Er bestaat een gevaar voor brandwonden.**

- Wanneer de stoomfunctie wordt gebruikt, kan er heet water uit de koffieuitloop druppelen. **GEVAAR! Het water is heet, pas op dat u zich niet brandt.**
- Wanneer u de stoomklep opent, komt er een scheut heet water naar buiten. Open de stoomklep daarom voorzichtig. **GEVAAR! Het water is heet, pas op dat u zich niet brandt.**
- Dompel het apparaat niet onder in water of een andere vloeistof.
- Vul het apparaat niet met meer water dan de maximaal toegestane hoeveelheid zoals op het apparaat is aangegeven.
- Vul het waterreservoir alleen met koud water, gebruik nooit melk of andere vloeistoffen.
- Gebruik het apparaat niet als het waterreservoir niet is gevuld.
- Gebruik het apparaat niet zonder de opvangbak of het druppelrooster.
- Dit apparaat is alleen bestemd voor huishoudelijk gebruik. De fabrikant aanvaardt geen enkele aansprakelijkheid voor mogelijke schade als gevolg van onbehoorlijk of onjuist gebruik.

EN
DE
FR
NL

IT
ES
PT
TR

SV
DA
FI
NB

CS
SK
RU
UK

PL
HU
HR
SR

RO
BG
SL
ET

LV
LT



EN

1. Place the machine on a flat surface and fill the tank with cold water. (The machine must not be used with empty tank!) Plug the power cord into the mains and press the ON button .

DE

1. Stellen Sie die Maschine auf eine ebene Fläche und befüllen Sie den Tank mit kaltem Wasser. (Die Maschine darf nicht mit leerem Tank betrieben werden!) Stecken Sie den Netzstecker in eine Netzsteckdose und schalten Sie das Gerät mit dem Ein-/Aus-Schalter ein.

FR

1. Placez la machine sur une surface plane et remplissez le réservoir d'eau froide. (Ne pas utiliser l'appareil lorsque le réservoir est vide !) Branchez le cordon d'alimentation sur le secteur et appuyez sur le bouton ON.

NL

1. Plaats het apparaat op een plat oppervlak en vul het reservoir met koud water. (Het apparaat mag niet worden gebruikt met een leeg reservoir!) Steek de stekker in het stopcontact en druk op de aan-knop.



2. When starting the machine for the first time, place a bowl on the drip grid. Wait until the power indicator light is steady. Without inserting the filter holder, let a full tank of water pass through the machine to rinse out the heating system.

2. Stellen Sie bei der erstmaligen Inbetriebnahme eine Schüssel auf das Abtropfgitter. Warten Sie, bis die Betriebsanzeige ständig leuchtet. Lassen Sie ohne eingesetzten Filterhalter einen vollen Wassertank durch die Maschine laufen, um das Heizungssystem zu spülen.

2. Lors de la première utilisation de l'appareil, placez un bol sur la grille égouttoir. Attendez que le voyant d'alimentation soit allumé en continu. Sans mettre le porte-filtre en place, laissez passer un plein réservoir d'eau dans l'appareil afin de rincer le système de chauffe.

2. Wanneer u het apparaat voor de eerste keer aanzet, zet u een kom op het druppelrooster. Wacht totdat het aan/uit-indicatielampje constant brandt. Laat zonder de filterhouder te plaatsen een vol reservoir met water door het apparaat lopen om het verwarmingssysteem door te spoelen.



3. Making an espresso: The machine is ready to use when the power indicator light is steady. Then follow the instructions in step 4-6.

3. Espresso-Herstellung: Die Maschine ist betriebsbereit, wenn die Betriebsanzeige ständig leuchtet. Folgen Sie dann den Anleitungen in Schritt 4-6.

3. Préparation d'un expresso : L'appareil est prêt à fonctionner lorsque le voyant d'alimentation est allumé en continu. Suivez alors les instructions des étapes 4 à 6.

3. Een espresso maken: Het apparaat is klaar voor gebruik als het aan/uit-indicatielampje constant brandt. Volg daarna de instructies in stap 4-6.



4. Choose filter for one or two cups, fold back the finger protector and put the filter in the filter holder. Fill the filter with ground coffee (one scoop for single espresso, two scoops for double). Use the tamper to press ground coffee lightly.

4. Wählen Sie den Filter für eine oder zwei Tassen, klappen Sie den Fingerschutz zurück und setzen Sie den Filter in den Filterhalter ein. Füllen Sie den Filter mit gemahlenem Kaffee (je einen Löffel pro Espresso-Tasse). Drücken Sie das Kaffeepulver mit dem Stampfer leicht fest.

4. Choisissez un filtre pour une ou deux tasses, repliez l'élément de protection pour les doigts et placez le filtre sur le porte-filtre. Remplissez le filtre de café moulu (une cuillère pour un espresso, deux cuillères pour un double). Pressez légèrement le café moulu à l'aide du tampon.

4. Kies het filter voor een of twee kopjes, vouw de vingerbescherming terug en plaats het filter in de filterhouder. Vul het filter met gemalen koffie (één schepje voor een enkele espresso, twee schepjes voor een dubbele). Gebruik de aanstamp-er om de gemalen koffie zachtjes aan te drukken.



5. Insert the filter holder into position. When the heating is finished, place one or two cups on the drip grid and push the one cup or two cup button. Espresso begins to flow through the coffee outlet.

5. Setzen Sie den Filterhalter ein. Wenn der Aufheizvorgang abgeschlossen ist, stellen Sie eine oder zwei Tassen auf das Abtropfgitter und drücken Sie die Taste für eine oder zwei Tassen. Der Espresso beginnt durch den Kaffeeauslass zu fließen.

5. Mettez le porte-filtre en place. Lorsque le chauffage est terminé, placez une ou deux tasses sur la grille égouttoir et appuyez sur le bouton une tasse ou deux tasses. L'espresso commence à s'écouler par la sortie café.

5. Plaats de filterhouder op de juiste plaats. Als het apparaat is opgewarmd, plaatst u een of twee kopjes op het druppelrooster en drukt u op de knop voor een kopje of twee kopjes. De espresso begint uit de koffie-uitloop te lopen.

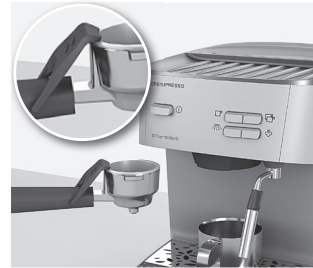

6. After brewing, remove the filter holder. Twist it to the left and take it out of the retainer. Fold finger protector forwards and remove used coffee grounds from the filter. Then take it out of the holder and clean it with water. Dry with a cloth before putting it back into the filter box.

6. Nach dem Brühen nehmen Sie den Filterhalter heraus. Drehen Sie diesen nach links und nehmen Sie diesen aus der Halterung. Klappen Sie den Fingerschutz nach vorn und nehmen Sie das verbrauchte Kaffeepulver aus dem Filter. Nehmen Sie diesen aus dem Halter und reinigen Sie diesen mit Wasser. Trocknen Sie diesen mit einem Tuch und setzen Sie diesen wieder in die Filterbox ein.

6. Une fois la percolation terminée, retirez le porte-filtre. Tournez-le vers la gauche et dégagez-le du dispositif de maintien. Dépliez l'élément de protection pour les doigts vers l'avant et retirez le marc du filtre. Sortez ensuite le filtre du porte-filtre et nettoyez-le à l'eau. Séchez-le à l'aide d'un chiffon avant de le ranger dans le compartiment à filtres.

6. Verwijder de filterhouder nadat de koffie is gezet. Draai de houder naar links en neem deze uit het apparaat. Vouw de vingerbescherming naar voren en verwijder het gebruikte koffiedik uit het filter. Neem het filter uit de houder en maak het schoon met water. Droog het met een doek voordat u het terug in het filtervak plaatst.

EN
DE
FR
NL

IT
ES
PT
TR

SV
DA
FI
NB

CS
SK
RU
UK

PL
HU
HR
SR

RO
BG
SL
ET

LV
LT

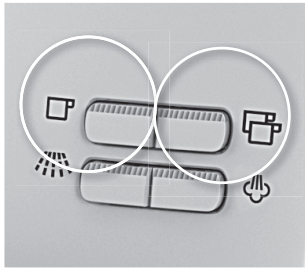

EN

7. Programming coffee amount.

Press and hold the one or two cup button. When the light starts flashing, release the button. When the desired coffee amount is reached, press the button again to stop. To get the programmed amount next time, just press the button once.

DE

7. Programmieren der Kaffeemenge.

Halten Sie die Taste für eine oder zwei Tassen gedrückt. Wenn die Anzeige zu blinken beginnt, lassen Sie die Taste wieder los. Wenn die gewünschte Kaffeemenge erreicht ist, drücken Sie zum Beenden die Taste erneut. Um nächstes Mal die programmierte Menge zu erhalten, genügt ein einmaliges Drücken der Taste.

FR

7. Programmation de la quantité de café.

Maintenez enfoncé le bouton une tasse ou deux tasses. Relâchez le bouton lorsque le voyant se met à clignoter. Lorsque la quantité de café souhaitée est atteinte, appuyez à nouveau sur le bouton pour arrêter l'écoulement. Pour obtenir la quantité programmée, il suffit ensuite d'appuyer une seule fois sur le bouton.

NL

7. Hoeveelheid koffie programmeren.

Druk op de knop voor een kopje of twee kopjes en houd de knop ingedrukt. Laat de knop los als het lampje begint te knipperen. Als de gewenste hoeveelheid koffie is bereikt, drukt u nogmaals op de knop om het apparaat te stoppen. Als u de geprogrammeerde hoeveelheid de volgende keer wilt gebruiken, drukt u eenmaal op de knop.

Additional features / Zusatzfunktionen

Fonctions supplémentaires / Extra functies



1. Steam can be used to froth milk or to heat liquids. Push the steam button and wait for the steam temperature indicator light to stop flashing and go to constant light. Immerse the steam nozzle in a heatproof container of milk or the liquid you want to heat up.

1. Die Verwendung von Dampf eignet sich zum Aufschäumen von Milch und zum Erhitzen von Flüssigkeiten. Drücken Sie die Dampftaste und warten Sie, bis die Dampftemperaturanzeige nicht mehr blinkt, sondern ständig leuchtet. Tauchen Sie die Dampfdüse in ein hitzebeständiges Gefäß mit Milch oder der Flüssigkeit, die Sie erhitzen möchten.

1. Il est possible d'utiliser de la vapeur pour former une mousse de lait ou pour chauffer des liquides. Appuyez sur le bouton vapeur et attendez que le voyant de température de vapeur cesse de clignoter et soit allumé en continu. Immergez la buse vapeur dans un récipient ne craignant pas la chaleur rempli de lait ou de liquide à chauffer.

1. Stoom kan worden gebruikt om melk op te schuimen of om vloeistoffen te verwarmen. Druk op de stoomknop en wacht totdat het indicatielampje voor de stoomtemperatuur niet meer knippert en constant brandt. Dompel het stoommondstuk onder in een hittebestendige kan met melk of andere vloeistof die u wilt verwarmen.



2. The nozzle should not touch the bottom of the container. (Turn container in circular movements). Push the steam button again to activate the steam function, and once more to stop it. **Caution: the steam pipe is hot!** The machine will automatically return to coffee mode after steam use.

2. Die Düse sollte den Gefäßboden nicht berühren (Bewegen Sie den Behälter kreisförmig.) Schalten Sie die Dampffunktion durch erneutes Drücken der Dampftaste ein und durch nochmaliges Drücken wieder aus. **Vorsicht: Das Dampfrohr ist heiß!** Die Maschine wechselt nach der Dampfbenutzung automatisch wieder in die Betriebsart zur Kaffeezubereitung.

2. Le bec ne doit pas venir au contact du fond du récipient. (Déplacez le récipient selon un mouvement circulaire). Appuyez sur le bouton vapeur pour activer la fonction vapeur, puis à nouveau pour l'arrêter. **Attention : le tuyau de vapeur est très chaud !** L'appareil retourne automatiquement en mode café après utilisation de la vapeur.

2. Het mondstuk mag de bodem van de kan niet raken. (Maak ronddraaiende bewegingen met de kan). Druk opnieuw op de stoomknop om de stoomfunctie te activeren en druk nogmaals op de knop om de stoomfunctie te stoppen. **Waarschuwing: het stoompijpje is heet!** Nadat u stoom hebt gebruikt, keert het apparaat automatisch terug in de koffiestand.



3. For hot water, place a container under the steam nozzle and push the hot water button. Hot water comes out of the nozzle. Push the hot water button again to stop the water.

3. Für heißes Wasser stellen Sie ein Gefäß unter die Dampfdüse und drücken Sie die Heißwassertaste. Heißes Wasser tritt aus der Düse aus. Drücken Sie die Heißwassertaste erneut, um den Wasserfluss zu beenden.

3. Pour obtenir de l'eau chaude, placez un récipient sous la buse vapeur et appuyez sur le bouton eau chaude. De l'eau chaude s'écoule par la buse. Appuyez à nouveau sur le bouton eau chaude pour arrêter l'écoulement.

3. Voor heet water plaatst u een kan onder het stoommondstuk en drukt u op de heetwaterknop. Er komt heet water uit het mondstuk. Druk nogmaals op de heetwaterknop om het water te stoppen.

EN
DE
FR
NL

IT
ES
PT
TR

SV
DA
FI
NB

CS
SK
RU
UK

PL
HU
HR
SR

RO
BG
SL
ET

LV
LT

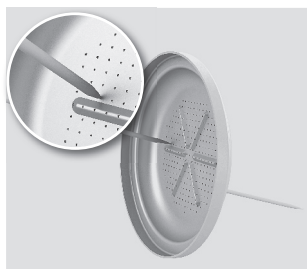

EN

1. Turn the machine off and let it cool down. Wipe all outer surfaces with a damp cloth. Clean clogged holes in the filter and filter holder with a pin or small brush.

DE

1. Schalten Sie die Maschine aus und lassen Sie sie abkühlen. Wischen Sie alle äußeren Flächen mit einem feuchten Tuch ab. Reinigen Sie verstopfte Öffnungen des Filters und den Filterhalter mit einem Nadel oder einer kleinen Bürste.

FR

1. Éteignez l'appareil et laissez-le refroidir. Essayez toutes les surfaces externes avec un chiffon humide. Nettoyez les trous bouchés du filtre et du porte-filtre à l'aide d'une aiguille ou d'une petite brosse.

NL

1. Zet het apparaat uit en laat het afkoelen. Veeg alle oppervlakken aan de buitenkant schoon met een vochtige doek. Reinig verstopte openingen in het filter en de filterhouder met een pennetje of borsteltje.

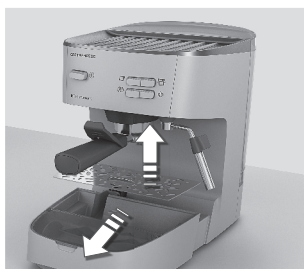

2. When the level indicator is visible above the drip grid, the drip tray must be emptied. Lift out the drip grid, empty, rinse and dry the grid and tray. For hygienic reasons we recommend to do this regularly even if the level indicator is not visible above the drip grid.

2. Wenn die Füllanzeige über dem Abtropfgitter sichtbar ist, muss die Abtropfgitter geleert werden. Heben Sie das Abtropfgitter ab, und leeren Sie die Wanne. Spülen und trocknen Sie anschließend das Gitter und die Wanne. Aus hygienischen Gründen wird empfohlen, dies regelmäßig zu tun, auch wenn die Füllanzeige nicht auf dem Abtropfgitter sichtbar ist.

2. Lorsque l'indicateur de niveau est visible au-dessus de la grille égouttoir, le bac de récupération des liquides doit être vidé. Soulevez la grille égouttoir, videz, rincez et séchez la grille et le bac. Pour des raisons d'hygiène, nous recommandons de réaliser cette procédure régulièrement, même si l'indicateur de niveau n'est pas visible au-dessus de la grille égouttoir.

2. Als de niveau-indicatie zichtbaar is boven het druppelrooster, moet de opvangbak worden geleegd. Til het druppelrooster uit het apparaat, leeg de opvangbak, spoel deze om en droog deze af. Om redenen van hygiëne raden we aan om dit regelmatig te doen, zelfs als de niveau-indicatie niet zichtbaar is boven het druppelrooster.



3. Loosen the steam nozzle and wash it under running water. Clean the small pipe with a cloth. Lift out the water tank and rinse it under running water.

3. Lösen Sie die Dampfdüse und waschen Sie diesen unter fließendem Wasser. Reinigen Sie das kleine Rohr mit einem Tuch. Nehmen Sie den Wassertank heraus und spülen Sie ihn unter fließendem Wasser.

3. Ôtez la buse vapeur et lavez-la à l'eau courante. Nettoyez le tuyau avec un chiffon. Sortez le réservoir d'eau et rincez-le à l'eau courante.

3. Maak het stoommondstuk los en was het af onder stromend water. Reinig de smalle pijp met een doek. Til het waterreservoir uit het apparaat en spoel het af onder stromend water.



4. Decalcifying is recommended regularly, depending on water hardness. Remove the brewing head (keep components together) before filling the tank with water and decalcifyer according to product instructions.

4. Entkalken wird regelmäßig abhängig von der Wasserhärte empfohlen. Nehmen Sie den Brühkopf ab (dabei Teile zusammen lassen) und füllen Sie dann den Tank mit Wasser und Entkalkungsmittel gemäß der Anleitung des betreffenden Produkts.

4. Il est recommandé de procéder régulièrement à un détartrage, en fonction de la dureté de l'eau. Retirez le percolateur (ne pas séparer les éléments) avant de remplir le réservoir avec de l'eau et du détartrant selon les instructions portées sur l'emballage du produit.

4. Regelmatig ontkalken wordt aanbevolen, afhankelijk van de hardheid van het water. Verwijder de koffie-uitloop (houd de onderdelen bij elkaar) en vul vervolgens het reservoir met water en een ontkalkingsproduct volgens de instructies bij het product.



5. Switch the machine on and let it heat up. Place the filter holder in position, without any filter. Place a bowl on the drip grid. Push the two cup button a few times and let 1/4 of the water pass through. Turn the machine off and wait for 10 minutes. Repeat this procedure with another 1/4 of decalcifying solution.

5. Schalten Sie die Maschine ein und warten Sie, bis sie sich aufgeheizt hat. Setzen Sie den Filterhalter ohne Filter ein. Stellen Sie eine Schüssel auf das Abtropfgitter. Drücken Sie die Taste für zwei Tassen einige Male und lassen Sie 1/4 des Wassers durchlaufen. Schalten Sie die Maschine aus und warten Sie 10 Minuten. Wiederholen Sie den Vorgang mit einem weiteren Viertel der Entkalkungslösung.

5. Allumez la machine et laissez-la chauffer. Mettez le porte-filtre en place sans filtre. Placez un bol sur la grille égouttoir. Appuyez sur le bouton deux tasses à plusieurs reprises et laissez 1/4 de la quantité d'eau s'écouler. Éteignez l'appareil et attendez 10 minutes. Répétez la procédure pour un autre quart de solution détartrante.

5. Schakel het apparaat in en wacht tot het is opgewarmd. Plaats de filterhouder op zijn plaats zonder filter. Plaats een kommetje op het druppelrooster. Druk een paar keer op de knop voor twee kopjes en laat 1/4 van het water doorlopen. Schakel het apparaat uit en wacht tien minuten. Herhaal deze procedure met nog een 1/4 ontkalkingsproduct.



6. Push the hot water button and let the remaining solution flow through the steam nozzle. Fill the water tank with fresh water and run the machine until the tank is empty. Repeat twice, with fresh water. **Re-install components and fix filter properly.**

6. Drücken Sie die Heißwasser-Taste und lassen Sie die restliche Lösung durch die Dampfdüse strömen. Füllen Sie den Wassertank mit frischem Wasser und lassen Sie die Maschine laufen, bis der Tank leer ist. Wiederholen Sie den Vorgang zweimal mit frischem Wasser. **Setzen Sie die Teile wieder ein und befestigen Sie den Filter ordnungsgemäß.**

6. Appuyez sur le bouton eau chaude et laissez le reste de la solution s'écouler par la buse vapeur. Remplissez le réservoir d'eau froide et faites fonctionner l'appareil jusqu'à ce que le réservoir soit vide. Répétez l'opération deux fois avec de l'eau froide. **Remontez les éléments et mettez le filtre correctement en place.**

6. Druk op de heetwaterknop en laat het resterende product door het stoommondstuk stromen. Vul het waterreservoir met schoon water en laat het apparaat lopen totdat het reservoir leeg is. Herhaal dit tweemaal met schoon water. **Plaats de onderdelen terug en bevestig het filter op de juiste wijze.**

EN
DE
FR
NL

IT
ES
PT
TR

SV
DA
FI
NB

CS
SK
RU
UK

PL
HU
HR
SR

RO
BG
SL
ET

LV
LT

Troubleshooting / Fehlersuche

EN

A) Both indicator lights for 1 and 2 cups are flashing:

- The water tank is empty.

B) All indicator lights are flashing:

- If steam/hot water has been used for too long, make a pause for 30 seconds.
- Switch the machine off for 5 minutes and restart it. If the lights are still flashing, contact customer support.

C) The espresso temperature is too low:

- Carry out the brewing procedure without using espresso grounds, but using the filter and filter holder, in order to preheat the system.
- Preheat the cups.
- Decalcify the appliance.

D) The flow speed decreases noticeably:

- Do not press the espresso grounds too firmly into the filter.
- Do not grind the espresso grounds too finely ("medium" fineness).
- Decalcify the appliance.

E) The espresso is flowing out of the side of the filter holder:

- Ensure that the filter holder has been placed correctly.
- Twist the filter holder a little more firmly into the retainer.
- Clean any espresso grounds away from the rim of the filter holder.

F) No espresso is coming out:

- If there is a loud noise from the machine, this means air is in the system. Let hot water flow through the nozzle until there is a steady flow. Then try brewing coffee again.
- Ensure that the water tank has been filled and is correctly in place.
- Ensure that the filter holder has been placed correctly.
- Ensure that the selector dial has been turned right to the position.
- Do not press the espresso grounds too firmly into the filter.
- Clean the brew filter.
- Decalcify the appliance.

G) The crema is no longer being produced as it should:

- Ensure that there are enough espresso grounds in the filter.
- Press the espresso grounds lightly.
- Clean the filter.

H) Too little milk froth is created when steaming milk:

- Always use cool, fresh, low-fat milk.
- Clean the steam nozzle.

I) The flow increases:

- The espresso grounds have been ground too rough.
- Ensure that there are enough espresso grounds in the filter.

J) The coffee machine switches itself off while operating:

- The appliance pump is equipped with a temperature fuse that protects it from overheating. The temperature fuse interrupts the machine's operation, if the machine is operated for too long or if the pump is run without water.
- Set the selector dial to "0" and remove the plug from the mains socket.
- Leave the machine to cool for at least 20 minutes. Fill up with water.
- Plug the appliance into the mains again and switch it on. If the appliance still does not work, please contact our Customer Care Department.

DE

A) Die LEDs für 1 und 2 Tassen blinken beide:

- Der Wassertank ist leer.

B) Alle Anzeigen blinken:

- Wenn zu lange Dampf/Wasser erzeugt wurde, legen Sie eine Pause von 30 Sekunden ein.
- Schalten Sie die Maschine aus und nach 5 Minuten wieder ein. Wenn die Anzeigen immer noch blinken, kontaktieren Sie den Kundendienst.

C) Espresso-Temperatur ist zu niedrig:

- Führen Sie den Brühvorgang ohne Verwendung von espressopulver, jedoch mit Filter und Filterhalter durch, um das System vorzuheizen.
- Wärmen Sie die Tassen vor.
- Entkalken Sie das Gerät.

D) Die Durchflussgeschwindigkeit lässt merklich nach:

- Pressen Sie das espressopulver nicht zu fest in den Filter.
- Mahlen Sie das espressopulver nicht zu fein (Mahlgrad „mittel“).
- Entkalken Sie das Gerät.

E) Espresso tritt an der Seite des Filterhalters aus:

- Prüfen Sie den richtigen Sitz des Filterhalters.
- Drehen Sie den Filterhalter etwas fester in die Halterung.
- Reinigen Sie den Rand des Filterhalters von espressopulver.

F) Kein Espresso fließt heraus:

- Bei lauten Geräuschen der Maschine befindet sich Luft im System. Lassen Sie heißes Wasser durch die Düse austreten, bis es stetig fließt. Wiederholen Sie anschließend den Brühvorgang.
- Vergewissern Sie sich, dass der Wassertank gefüllt und richtig eingesetzt ist.
- Prüfen Sie den richtigen Sitz des Filterhalters.
- Vergewissern Sie sich, dass der Wahlschalter in die richtige Stellung gebracht wurde.
- Pressen Sie das espressopulver nicht zu fest in den Filter.
- Reinigen Sie den Brühfilter.
- Entkalken Sie das Gerät.

G) Die Crema ist nicht mehr so, wie sie sein sollte:

- Vergewissern Sie sich, dass sich genügend espressopulver im Filter befindet.
- Pressen Sie das espressopulver leicht.
- Reinigen Sie den Filter.

H) Beim Aufschäumen entsteht zu wenig Milchschaum:

- Verwenden Sie immer kühle, frische und fettarme Milch.
- Reinigen Sie die Dampfdüse.

I) Der Durchfluss nimmt zu:

- Das espressopulver wurde zu grob gemahlen.
- Vergewissern Sie sich, dass sich genügend espressopulver im Filter befindet.

J) Die Kaffeemaschine schaltet sich im laufenden Betrieb ab:

- Die Gerätepumpe besitzt eine Temperatursicherung als Überhitzungsschutz. Die Temperatursicherung unterbricht die Maschine, wenn diese zu lange in Betrieb ist oder die Pumpe ohne Wasser läuft.
- Drehen Sie den Wahlschalter in die Stellung „0“ und ziehen Sie den Netzstecker.
- Lassen Sie die Maschine mindestens 20 Minuten abkühlen. Füllen Sie Wasser ein.
- Stecken Sie den Netzstecker wieder ein und schalten Sie die Maschine ein. Falls das Gerät auch dann nicht funktioniert, wenden Sie sich bitte an die Kundenbetreuung.

Gestion des pannes / Problemen oplossen

FR

A) Les voyants 1 tasse et 2 tasses clignotent toutes les deux :

- Le réservoir d'eau est vide.

B) Tous les voyants clignotent :

- Si la fonction vapeur/eau chaude a été utilisée trop longtemps, faites une pause de trente secondes.
- Éteignez l'appareil, attendez 5 minutes puis rallumez-le. Si les voyants clignotent toujours, contactez le service client.

C) La température de l'expresso est trop basse :

- Lancez la percolation sans utiliser de café moulu, mais en utilisant le filtre et le porte-filtre, afin de préchauffer le système.
- Préchauffez les tasses.
- Détartrez l'appareil.

D) La vitesse de l'écoulement diminue de manière significative :

- Ne pressez pas le café moulu dans le filtre trop fortement.
- Ne broyez pas le café moulu trop fin (finesse « intermédiaire »).
- Détartrez l'appareil.

E) L'expresso déborde par les côtés du porte-filtre :

- Vérifiez que le porte-filtre a été correctement installé.
- Tournez le porte-filtre un peu plus fort dans le support.
- Éliminez toutes traces de café coincé dans la monture du porte-filtre.

F) Aucun expresso ne sort :

- Si l'appareil produit un bruit important, cela signifie que le système contient de l'air. Laissez de l'eau chaude s'écouler par la buse jusqu'à l'obtention d'un débit régulier. Essayez de préparer du café à nouveau.
- Vérifiez que le réservoir a bien été rempli et qu'il est correctement installé.
- Vérifiez que le porte-filtre a été correctement installé.
- Vérifiez que le bouton de sélection a été positionné correctement.
- Ne pressez pas le café moulu dans le filtre trop fortement.
- Nettoyez le filtre du percolateur.
- Détartrez l'appareil.

G) La crème ne se forme pas comme elle le devrait :

- Vérifiez que le filtre contient suffisamment de café moulu.

- Pressez légèrement le café moulu.
- Nettoyez le filtre.

H) Le passage de la vapeur dans le lait ne génère pas assez de mousse :

- Utilisez toujours du lait écrémé, frais et froid.
- Nettoyez la buse vapeur.

I) Le débit augmente :

- Le café a été moulu trop grossièrement.
- Vérifiez que le filtre contient suffisamment de café moulu.

J) La cafetière s'éteint spontanément en cours de fonctionnement :

- La pompe de l'appareil est pourvue d'un fusible de protection contre les surchauffes. Le fusible interrompt le fonctionnement de l'appareil s'il fonctionne trop longtemps ou si la pompe vient à manquer d'eau.
- Placez le bouton de sélection sur « 0 » puis débranchez la fiche de la prise.
- Laissez refroidir la machine pendant au moins 20 minutes. Remplissez le réservoir d'eau.
- Branchez l'appareil, puis rallumez-le. Si l'appareil ne fonctionne toujours pas, veuillez contacter notre service client.

NL

A) Beide LED's voor 1 kopje en voor 2 kopjes knipperen:

- Het waterreservoir is leeg.

B) Alle indicatielampjes knipperen:

- Als stoom/heet water te lang achter elkaar is gebruikt, last u een pauze van 30 seconden in.
- Schakel het apparaat 5 minuten uit en zet het daarna weer aan. Neem contact op met de klantenservice als de lampjes blijven knipperen.

C) De espressotemperatuur is te laag:

- Voer de procedure voor het zetten van koffie uit met het filter en de filterhouder maar dan zonder koffie te gebruiken, om het systeem voor te verwarmen.
- Verwarm de kopjes voor.
- Ontkalk het apparaat.

D) De stroomsnelheid neemt aanzienlijk af:

- Druk de espressomaling niet te stevig aan in het filter.
- Maal de espressokoffie niet te fijn (gemiddelde maalgraad).
- Ontkalk het apparaat.

E) De espresso stroomt langs de zijkant van de filterhouder:

- Let erop dat de filterhouder correct is geplaatst.
- Draai de filterhouder iets steviger aan in het apparaat.
- Zorg dat er geen koffie op de rand van de filterhouder ligt.

F) Er komt geen espresso uit het apparaat:

- Als er lawaai uit het apparaat komt, betekent dit dat er lucht in het systeem is. Laat heet water door het mondstuk stromen totdat er een gelijkmatige stroom is. Probeer daarna opnieuw koffie te zetten.
- Controleer of het waterreservoir is gevuld en goed is geplaatst.
- Let erop dat de filterhouder correct is geplaatst.
- Zorg dat de keuzeknop in de juiste stand is gedraaid.
- Druk de espressomaling niet te stevig aan in het filter.
- Maak het filter schoon.
- Ontkalk het apparaat.

G) Het crêmelaagje ziet er niet meer uit zoals het hoort:

- Zorg dat het filter is gevuld met voldoende espressomaling.

- Druk de espressomaling licht aan.
- Maak het filter schoon

H) Er wordt te weinig schuim gemaakt bij het opschuimen van de melk:

- Gebruik altijd koude, verse, magere melk.
- Maak het stoommondstuk schoon.

I) De stroomsnelheid neemt toe:

- De espresso is te grof gemalen.
- Zorg dat het filter is gevuld met voldoende espressomaling.

J) Het koffieapparaat schakelt zichzelf tijdens de werking uit:

- De pomp is uitgerust met een temperatuurzekering die het apparaat beschermt tegen oververhitting. De temperatuurzekering onderbreekt de werking van het apparaat als het apparaat te lang achtereenvolgens wordt gebruikt of als de pomp zonder water komt te staan.
- Stel de keuzeknop in op "0" en haal de stekker uit het stopcontact.
- Laat het apparaat minstens 20 minuten afkoelen. Vul het apparaat met water.
- Sluit het apparaat aan op de netstroom en zet het aan. Als het apparaat nog steeds niet werkt, neemt u contact op met onze klantenserviceafdeling.

EN
DE
FR
NL

IT
ES
PT
TR

SV
DA
FI
NB









CS
SK
RU
UK

PL
HU
HR
SR

RO
BG
SL
ET

LV
LT

Disposal / Entsorgung
 Mise au rebut / Verwijdering

<p>EN</p>	<p>Disposal Packaging materials The packaging materials are environmentally friendly and can be recycled. The plastic components are identified by markings, e.g. >PE<, >PS<, etc. Please dispose of the packaging materials in the appropriate container at the community waste disposal facilities.</p>	<p>Old appliance  The symbol  on the product or on its packaging indicates that this product may not be treated as household waste. Instead it shall be handed over to the applicable collection point for the recycling of electrical and electronic equipment. By ensuring this product is disposed of correctly, you</p>	<p>will help prevent potential negative consequences for the environment and human health, which could otherwise be caused by inappropriate waste handling of this product. For more detailed information about recycling of this product, please contact your local city office, your household waste disposal service or the shop where you purchased the product.</p>
<p>DE</p>	<p>Entsorgung Verpackungsmaterialien Die Verpackungsmaterialien sind umweltfreundlich und wiederverwertbar. Die Kunststoffteile tragen Kennzeichnungen, z.B. >PE<, >PS< usw. Entsorgen Sie die Verpackungsmaterialien entsprechend ihrer Kennzeichnung bei den kommunalen Entsorgungsstellen in den dafür vorgesehenen Sammelbehältern.</p>	<p>Altgerät  Das Symbol  an Produkt oder Verpackung weist darauf hin, dass das Produkt nicht mit dem normalen Hausmüll entsorgt werden darf. Es muss stattdessen bei der entsprechenden Sammelstelle für Recycling von Elektro- und Elektronikschrott abgegeben werden. Durch die ordnungsgemäße Entsorgung des Produkts können</p>	<p>negative Folgen für Umwelt und Gesundheit vermieden werden. Detaillierte Informationen zum Recyceln des Produkts bietet die Gemeinde, die Müllentsorgung oder der Händler, bei dem das Produkt gekauft wurde.</p>
<p>FR</p>	<p>Mise au rebut Matériaux d'emballage Les matériaux d'emballage sont sans danger pour l'environnement et recyclables. Les éléments en plastique sont identifiés par des marquages comme >PE<, >PS<, etc. Veuillez jeter les emballages dans les conteneurs appropriés de votre centre local de traitement des déchets.</p>	<p>Appareils usagés  Le symbole  sur le produit ou sur son emballage indique qu'il ne doit pas être jeté avec les ordures ménagères. Il doit de préférence être confié à un centre de recyclage adapté au traitement des équipements électriques et électroniques. En vous assurant que ce produit est recyclé correctement, vous contribuerez à éviter les consé-</p>	<p>quences néfastes pour l'environnement et la santé que pourrait avoir une mauvaise gestion de ce produit en fin de vie. Pour plus d'informations sur le recyclage de ce produit, contactez votre commune, votre service de traitement des ordures ménagères, ou le magasin qui vous a vendu ce produit.</p>
<p>NL</p>	<p>Verwijdering Verpakkingsmateriaal Het verpakkingsmateriaal is milieuvriendelijk en geschikt voor recycling. De kunststof onderdelen worden aangeduid door markeringen, bijvoorbeeld >PE<, >PS<, enzovoort. Gooi het verpakkingsmateriaal weg in de daarvoor bestemde afvalcontainer.</p>	<p>Oude apparaten  Het symbool  op het product of de verpakking geeft aan dat dit product niet als gewoon huisvuil mag worden behandeld. Het moet naar een inzamelpunt voor de recycling van elektrische en elektronische apparatuur worden gebracht. Als u ervoor zorgt dat u dit product op de juiste wijze</p>	<p>weggooit, helpt u om mogelijk negatieve gevolgen voor het milieu en de volksgezondheid, die kunnen worden veroorzaakt door het onjuist verwijderen van dit product, te voorkomen. Neem voor meer informatie over de recycling van dit product contact op met uw gemeente, het afvalbedrijf of de winkel waar u het product hebt aangeschaft.</p>

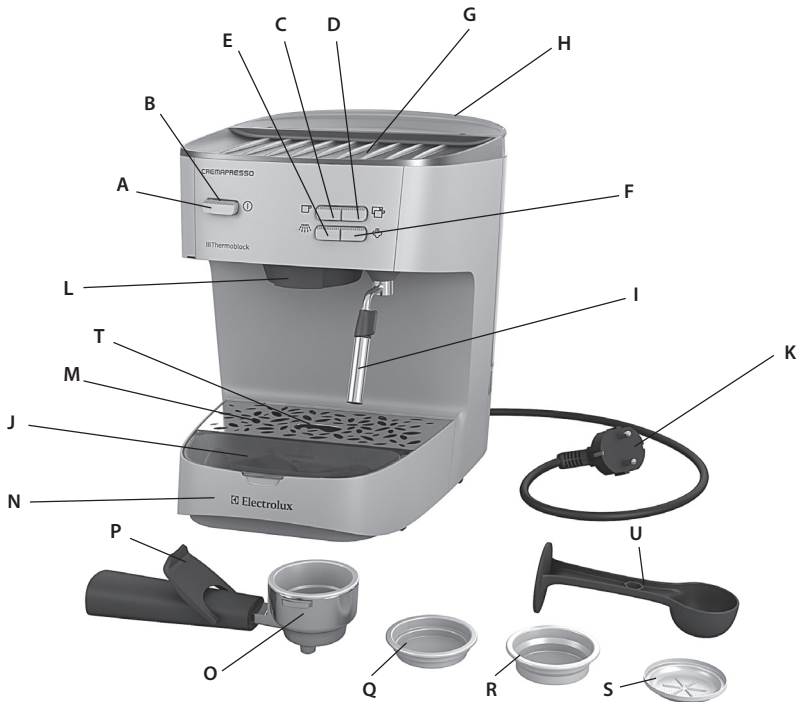

IT

Componenti

- A. Pulsante ON/OFF
- B. Spia dell'alimentazione
- C. Pulsante per una tazzina
- D. Pulsante per due tazzine
- E. Pulsante dell'acqua bollente
- F. Pulsante del vapore
- G. Poggiatazze
- H. Serbatoio dell'acqua
- I. Beccuccio del vapore/acqua bollente
- J. Contenitore del filtro
- K. Cavo di alimentazione a spina
- L. Caldaietta
- M. Griglia raccogli gocce
- N. Vassoio raccogli gocce
- O. Braccetto portafiltro
- P. Protezione per le dita
- Q. Filtro da 1 tazzina
- R. Filtro da 2 tazzine
- S. Filtro per porzioni preconfezionate
- T. Indicatore del livello
- U. Misurino/pressino

ES

Componentes

- A. Botón ON-OFF (encendido/apagado)
- B. Indicador luminoso de encendido
- C. Botón para una taza
- D. Botón para dos tazas
- E. Botón de agua caliente
- F. Botón de vapor
- G. Bandeja de tazas
- H. Depósito de agua
- I. Boquilla de vapor/agua caliente
- J. Receptáculo del filtro
- K. Cable eléctrico y enchufe
- L. Cabezal infusorador
- M. Rejilla de goteo
- N. Bandeja de goteo
- O. Soporte del filtro
- P. Protector de dedos
- Q. Filtro para 1 taza
- R. Filtro para 2 tazas
- S. Filtro para dosis preparadas
- T. Indicador de nivel
- U. Cucharilla de medición / compactador

PT

Componentes

- A. Botão LIGAR/DESLIGAR (ON/OFF)
- B. Luz indicadora de alimentação
- C. Botão de uma chávena
- D. Botão de duas chávenas
- E. Botão de água quente
- F. Botão de vapor
- G. Suporte de contentor
- H. Depósito de água
- I. Bocal de vapor/água quente
- J. Caixa de filtros
- K. Cabo e ficha de alimentação
- L. Cabeça de infusão
- M. Grelha de goteamento
- N. Tabuleiro de goteamento
- O. Suporte do filtro
- P. Protector de dedos
- Q. Filtro de 1 chávena
- R. Filtro de 2 chávenas
- S. Filtro para porções pré-embaladas
- T. Indicador do nível
- U. Colher de medição/calcadeira

TR

Bileşenler

- A. ON/OFF (AÇMA/KAPAMA) düğmesi
- B. Güç göstere ışığı
- C. Bir fincan düğmesi
- D. İki fincan düğmesi
- E. Sıcak su düğmesi
- F. Buhar düğmesi
- G. Bardak kaidesi
- H. Su haznesi
- I. Buhar/sıcak su ağız
- J. Filtre kutusu
- K. Elektrik kablosu ve fişi
- L. Demleme başlığı
- M. Damlama ızgarası
- N. Damlama tepsi
- O. Filtre tutucu
- P. Parmak koruyucusu
- Q. 1 fincan filtresi
- R. 2 fincan filtresi
- S. Önceden paketlenmiş miktarlar için filtre
- T. Seviye göstergesi
- U. Ölçme kaşığı / sıkıştırıcı

EN
DE
FR
NL

IT
ES
PT
TR

SV
DA
FI
NB

CS
SK
RU
UK

PL
HU
HR
SR

RO
BG
SL
ET

LV
LT

Norme di sicurezza / Consejos de seguridad

IT

Prima di utilizzare la macchina per la prima volta, leggere attentamente le seguenti istruzioni.

- L'apparecchio non è destinato ad essere utilizzato da persone, compresi i bambini, con ridotte capacità fisiche, mentali o sensoriali o con esperienza e/o competenze insufficienti, a meno che non siano sotto la supervisione di una persona responsabile della loro sicurezza o non vengano da essa istruite sull'utilizzo dell'apparecchio.
- Sorvegliare i bambini per evitare che giochino con l'apparecchio.
- Collegare l'apparecchio solo a una fonte di alimentazione con tensione e frequenza conformi alle specifiche riportate sulla targhetta delle caratteristiche.
- Non utilizzare né afferrare l'apparecchio se:
 - il cavo di alimentazione è danneggiato,
 - il rivestimento esterno è danneggiato.
- L'apparecchio deve essere collegato solo a una presa con messa a terra. Se necessario, è possibile utilizzare una prolunga adatta per 10/A.

- In caso di danneggiamento dell'apparecchio o del cavo di alimentazione, ottenerne la sostituzione rivolgendosi al produttore, a un suo agente dell'assistenza o a una persona egualmente qualificata, in modo da evitare rischi.
- Posizionare sempre l'apparecchio su una superficie piana e regolare.
- Non lasciare mai l'apparecchio incustodito quando è collegato alla rete elettrica.
- Dopo ogni uso, spegnere l'apparecchio e scollegarlo dalla rete elettrica prima di effettuare operazioni di pulizia e manutenzione.
- L'apparecchio e gli accessori possono surriscaldarsi durante il funzionamento. Utilizzare solo le maniglie e le manopole designate. Lasciar raffreddare l'apparecchio prima di pulirlo o riporlo.
- Evitare che il cavo di alimentazione entri in contatto con le parti calde dell'apparecchio.
- Non rimuovere il braccetto portafiltro durante l'erogazione, poiché l'apparecchio è sotto pressione. **Rischio di ustioni.**

- Quando si utilizza la funzione vapore, può verificarsi il gocciolamento di acqua bollente dalla caldaia. **ATTENZIONE! L'acqua è bollente, fare attenzione a non scottarsi.**
- Quando si apre la valvola del vapore, esce uno spruzzo di acqua bollente. Aprire la valvola lentamente e con cautela. **ATTENZIONE! L'acqua è bollente, fare attenzione a non scottarsi.**
- Non immergere l'apparecchio in acqua o in altri liquidi.
- Non superare il volume massimo di riempimento indicato sull'apparecchio.
- Riempire il serbatoio dell'acqua solo con acqua fredda, mai con latte o altri liquidi.
- Non utilizzare l'apparecchio se il serbatoio dell'acqua non è stato riempito.
- Non utilizzare l'apparecchio senza la griglia o il vassoio raccogli gocce.
- Questo apparecchio è progettato esclusivamente per uso domestico. Il produttore declina qualsiasi responsabilità per eventuali danni causati dall'uso improprio o errato.

ES

Lea detenidamente las siguientes instrucciones antes de utilizar la máquina por primera vez.

- Este electrodoméstico no está indicado para que lo utilicen personas (incluidos niños) con discapacidades físicas, sensoriales o mentales o que no cuenten con experiencia o conocimientos, a menos que lo hagan bajo supervisión o según las instrucciones de una persona responsable de su seguridad.
- Se deberá controlar que los niños no jueguen con este electrodoméstico.
- Este electrodoméstico debe conectarse exclusivamente a una fuente de alimentación eléctrica cuya tensión y frecuencia se ajusten a las especificaciones de la placa de características.
- Nunca utilice ni manipule el electrodoméstico si
 - el cable de alimentación está dañado
 - el alojamiento está dañado.
- El electrodoméstico solamente deberá conectarse a una toma de alimentación eléctrica puesta a tierra. De ser necesario, puede utilizarse un cable de extensión compatible para 10 A.

- Si el electrodoméstico o el cable de alimentación no están en perfectas condiciones, deben ser sustituidos por el fabricante, por su servicio de asistencia técnica o por personal debidamente calificado, para evitar cualquier peligro.
- Coloque siempre el electrodoméstico sobre una superficie plana y nivelada.
- Nunca deje el electrodoméstico sin vigilancia mientras esté conectado a la red eléctrica.
- Debe apagar el electrodoméstico y desconectarlo de la red eléctrica después de cada uso, así como antes de limpiarlo y realizar el mantenimiento.
- Este electrodoméstico y sus accesorios se calientan durante el funcionamiento. Utilice solamente las asas y mandos especificados. Espere a que se enfríe antes de limpiarlo o guardarlo.
- El cable de alimentación eléctrica no debe entrar en contacto con piezas calientes del electrodoméstico.
- No extraiga el soporte del filtro durante el proceso de preparación de la infusión, ya que la cafetera está presurizada. **Existe el riesgo de quemaduras.**

- Cuando se utiliza la función de vapor, puede gotear agua caliente desde el cabezal infusor. **¡PELIGRO! El agua caliente supone un riesgo de quemaduras.**
- Al abrir la válvula de vapor sale un chorro de agua caliente. Tenga cuidado y abra la válvula lentamente. **¡PELIGRO! El agua caliente supone un riesgo de quemaduras.**
- No sumerja el electrodoméstico en agua u otro líquido.
- No supere el volumen máximo de llenado indicado en la cafetera.
- Llene el depósito solamente con agua fría: nunca con leche u otros líquidos.
- No utilice el electrodoméstico si no ha llenado el depósito de agua.
- No utilice el electrodoméstico sin la bandeja o rejilla de goteo.
- Este electrodoméstico está previsto exclusivamente para uso doméstico. El fabricante declina toda responsabilidad por los posibles daños que pudiesen producirse como consecuencia de su uso inadecuado o incorrecto.

Avisos de segurança / Emniyet tavsiyesi

PT

Leia as seguintes instruções atentamente antes de utilizar a máquina pela primeira vez.

- Este aparelho não se destina a ser utilizado por pessoas (incluindo crianças) com deficiências físicas, sensitivas ou mentais, nem com falta de experiência e conhecimentos, a menos que sejam supervisionadas ou instruídas no que se refere à utilização do aparelho por uma pessoa responsável pela sua segurança.
- As crianças deverão ser supervisionadas de modo a garantir que não brinquem com o aparelho.
- O aparelho apenas poderá ser ligado a uma tomada com uma tensão e frequência em conformidade com as especificações na placa de classificação!
- Nunca utilize nem pegue no aparelho se
 - o cabo de alimentação estiver danificado,
 - a caixa estiver danificada.
- O aparelho apenas deve ser ligado a uma tomada ligada à terra. Se necessário, é possível utilizar um cabo de extensão adequado a 10 A.

- Se o aparelho ou o cabo de alimentação estiver danificado, terá de ser substituído pelo fabricante, pelo representante da assistência técnica ou por uma pessoa com habilitações semelhantes, de modo a evitar possíveis riscos.
- Coloque sempre o aparelho numa superfície plana.
- Nunca deixe o aparelho sem assistência enquanto estiver ligado à alimentação da rede pública.
- O aparelho deve ser desligado e a ficha de alimentação retirada após cada utilização, antes de ser limpo arrumado.
- O aparelho e os acessórios aquecem durante o funcionamento. Utilize apenas os cabos e botões designados. Deixe arrefecer antes de limpar e arrumar.
- O cabo de alimentação não deve entrar em contacto com nenhuma peça quente do aparelho.
- Não remova o suporte do filtro durante o processo de infusão, uma vez que o aparelho está sob pressão. **Existe o risco de queimaduras.**

- Quando a função de vapor estiver a ser utilizada poderá ocorrer o gotejamento de água quente a partir da cabeça de infusão. **PERIGO! A água está quente, existe o risco de escaldar.**
- Quando a válvula de vapor é aberta, sai um esguicho de água quente. Tenha cuidado e abra a válvula de vapor lentamente. **PERIGO! A água está quente, existe o risco de escaldar.**
- Não mergulhe o aparelho em água ou em nenhum outro líquido.
- Não ultrapasse o volume máximo de enchimento como é indicado nos aparelhos.
- Encha o depósito de água apenas com água fria, nunca com leite ou outros líquidos.
- Não utilize o aparelho se o depósito de água não estiver cheio.
- Não utilize o aparelho sem o tabuleiro de gotejamento ou a grelha de gotejamento.
- Este aparelho destina-se apenas à utilização doméstica. O fabricante não aceita qualquer responsabilidade por possíveis danos causados por uma utilização inadequada ou incorrecta.

EN
DE
FR
NL

IT
ES
PT
TR

SV
DA
FI
NB

CS
SK
RU
UK

TR

Makineyi ilk kez kullanmadan önce aşağıdaki talimatları dikkatle okuyun.

- Güvenlikleriyle ilgili olarak kendilerinden sorumlu bir kişi tarafından cihazın kullanımıyla ilgili olarak gereken eğitim verilmeden veya kontrol/gözetim altında tutulmadan, çocuklar da dahil olmak üzere fiziksel, duyuşsal veya zihinsel yeterlilikleri sınırlı olan ya da deneyimi ve bilgisi olmayan kişilerin bu cihazı kullanması uygun değildir.
- Çocukların, gerekli uyarılar yapılarak cihazla kesinlikle oynamaması sağlanmalıdır.
- Cihaz yalnızca, voltaj ve frekansı anma değerleri plakasındaki özelliklere uyan bir güç kaynağına bağlanmalıdır.
- Cihazı, aşağıdaki şartlarda kesinlikle kullanmayın veya elinize almayın:
 - elektrik kablosu hasar görmüşse,
 - dış gövdesi/kasası hasar görmüşse asla elinize almayın.
- Cihaz yalnızca topraklı bir prize bağlanmalıdır. Gerekliğinde 10 A'ya uygun bir uzatma kablosu kullanılabilir.

- Cihaz veya elektrik kablosu hasar görürse, bir tehlike olasılığını ortadan kaldırmak amacıyla söz konusu kablo; üretici, servis temsilcisi veya benzer niteliklere sahip bir kişi tarafından değiştirilmelidir.
- Cihazı daima düz ve dengeli yüzeye yerleştirin.
- Cihazı asla prize bağlıyken çalışır halde bırakmayın.
- Üzerinde herhangi bir temizlik veya bakım işi yapılmadan önce cihaz kapatılmalı ve her kullanım sonrasında fişten çekilmelidir.
- Cihazın çalışması sırasında cihaz ve aksesuarlar ısınır. Yalnızca belirtilen tutamakları ve düğmeleri kullanın. Temizleme veya saklama öncesinde soğumasını bekleyin.
- Elektrik kablosu, cihazın sıcak parçalarıyla temas etmemelidir.
- Cihazda basınç olduğu için demleme işlemi esnasında filtre tutucuyu çıkartmayın. **Yanma riski mevcuttur.**
- Buhar fonksiyonu kullanıldığında, demleme başlığında bir miktar sıcak su damlayabilir. **TEHLİKE! Su sıcaktır, haşlanma riski mevcuttur.**

- Buhar valfini açarken sıcak su çıkması riski vardır. Dikkatli olun ve buhar valfini yavaşça açın. **TEHLİKE! Su sıcaktır, haşlanma riski mevcuttur.**
- Cihazı suya veya diğer sıvılara daldırmayın.
- Cihaz üzerinde gösterilen maksimum doldurma hacmini aşmayın.
- Su haznesini yalnızca soğuk su ile doldurun, kesinlikle süt veya diğer sıvılarla doldurmayın.
- Su haznesini doldurmadığınız sürece cihazı kullanmayın.
- Damlama tepsiyi veya damlama ızgarasını olmaksızın cihazı kullanmayın.
- Bu cihaz, yalnızca ev kullanımı amacıyla tasarlanmıştır. Cihaz üreticisi, cihazın uygun olmayan veya yanlış biçimde kullanılmasından kaynaklanan herhangi bir olası zarardan sorumlu değildir.

PL
HU
HR
SR

RO
BG
SL
ET

LV
LT



IT

1. Posizionare la macchina su una superficie piana e riempire il serbatoio con acqua fredda. (Non utilizzare la macchina con il serbatoio vuoto!) Collegare il cavo di alimentazione alla rete elettrica e premere il pulsante ON.

ES

1. Coloque la máquina sobre una superficie plana y llene el depósito con agua fría. (¡Nunca utilice la máquina con el depósito vacío!) Enchufe el cable de alimentación en la toma de red y pulse el botón ON.

PT

1. Coloque a máquina sobre uma superfície plana e encha o depósito com água fria. (A máquina não deve ser utilizada com um depósito vazio!) Ligue o cabo à tomada e prima o botão LIGAR.

TR

1. Makineyi düz bir yüzey üzerine yerleştirin ve hazneyi soğuk suyla doldurun. (Hazne boşken makine kullanılmamalıdır!) Güç kablosunu prize takın ve ON (AÇMA) düğmesine basın.



2. Al primo avvio della macchina, posizionare un recipiente sulla griglia raccogliogocce. Attendere che la spia dell'alimentazione diventi fissa. Senza inserire il braccetto portafiltro, lasciar passare un intero serbatoio di acqua attraverso la macchina per sciacquare il sistema di riscaldamento.

2. Al utilizar la máquina por primera vez, coloque un recipiente sobre la rejilla de goteo. Espere a que el indicador luminoso de encendido se mantenga iluminado de manera continua. Sin insertar el soporte del filtro, deje que el agua de un depósito lleno pase por la máquina para limpiar el sistema de calentamiento.

2. Quando iniciar a máquina pela primeira vez, coloque um recipiente sobre a grelha de gotejamento. Aguarde até a luz indicadora de alimentação ficar constante. Sem inserir o suporte do filtro, deixe passar o conteúdo de um depósito de água cheio através da máquina para lavar o sistema de aquecimento.

2. Makineyi ilk kez çalıştırırken, damlama ızgarası üzerine bir kap yerleştirin. Güç gösterge lambası sürekli yanmaya başlayıncaya kadar bekleyin. Filtreyi tutucuya yerleştirmeden, ısıtma sistemini durulamak için bir hazne dolusu suyun makineden geçmesini sağlayın.



3. Preparazione di un caffè espresso: La macchina è pronta per l'uso quando la spia dell'alimentazione smette di lampeggiare e resta accesa. Quindi seguire le istruzioni nei passaggi da 4 a 6.

3. Preparación de un espresso: La cafetera estará preparada para ser utilizada cuando el indicador luminoso de encendido se mantenga iluminado de manera continua. A continuación, siga las instrucciones de los pasos 4 a 6.

3. Fazer um espresso: A máquina está pronta para a usar assim que a luz indicadora de alimentação ficar constante. Em seguida, siga as instruções nos passos 4-6.

3. Espresso yapımı: Güç gösterge lambası sürekli yanmaya başladığında, makine kullanılmaya hazırdır. Ardından adım 4-6'daki talimatları uygulayın.



4. Scegliere il filtro per una o due tazze, piegare all'indietro la protezione per le dita e inserire il filtro nel braccetto portafiltro. Riempire il filtro con la miscela di caffè (un misurino per un espresso normale, due per un doppio espresso). Utilizzare il pressino per premere leggermente la miscela di caffè.

4. Seleccione el filtro para una o dos tazas, repliegue el protector de dedos y coloque el filtro en el soporte del filtro. Llene el filtro con café molido (una cucharilla para un espresso, dos cucharillas para un espresso doble). Utilice el compactador para compactar ligeramente el café molido.

4. Escolha o filtro para uma ou duas chávenas, empurre o protector de dedos para trás e coloque o filtro no suporte do filtro. Encha o filtro com café moído (uma colher para um espresso simples, duas colheres para um duplo). Utilize a calcadeira para comprimir ligeiramente o café moído.

4. Bir veya iki fincana göre filtreyi seçin, parmak koruyucusunu kaldırın ve filtreyi filtre tutucuya yerleştirin. Filtreyi öğütülmüş kahveyle (tek espresso için bir kepeç, iki tane için iki kepeç) doldurun. Öğütülmüş kahveyi hafifçe sıkıştırmak için sıkıştırıcıyı kullanın.



5. Inserire il braccetto portafiltro in posizione. Al termine del riscaldamento, posizionare una o due tazze sulla griglia raccogliogocce e premere il pulsante per una o per due tazzine. L'espresso inizia a uscire dall'apposito beccuccio.

5. Inserte el soporte del filtro en su posición. Cuando el agua haya terminado de calentarse, coloque una o dos tazas sobre la rejilla de goteo, y pulse el botón para una o dos tazas. El café comenzará a salir por la salida de infusión.

5. Introduza o suporte do filtro na posição correcta. Quando o aquecimento terminar, coloque uma ou duas chávenas na grelha de gotejamento e prima o botão de uma chávena ou de duas chávenas. O café espresso começa a fluir através da saída de café.

5. Filtre tutucuyu yerine takın. Isıtma tamamlandığında damlama ızgarası üzerine bir veya iki fincan yerleştirin ve bir fincan veya iki fincan düğmesine basın. Espresso, kahve çıkışından akmaya başlar.

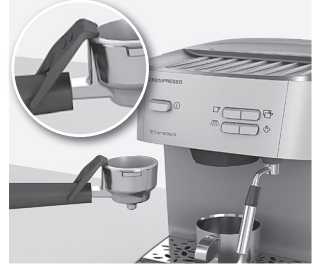

6. Dopo l'erogazione, rimuovere il braccetto portafiltro. Ruotarlo verso sinistra ed estrarlo dall'alloggiamento. Piegare in avanti la protezione per le dita e rimuovere i residui di polvere di caffè dal filtro. Rimuovere il filtro dal supporto e pulirlo con acqua. Asciugarlo con un panno prima di reinserirlo nel contenitore del filtro.

6. Una vez preparada la bebida podrá retirar el soporte del filtro. Gírelo hacia la izquierda y extráigalo del retén. Pliegue el protector de dedos hacia adelante y retire el café molido del filtro. A continuación, extraiga el soporte y lávelo con agua. Séquelo con un paño antes de volver a guardarlo en el receptáculo del filtro.

6. Depois da infusão pode remover o suporte do filtro. Rode-o para a esquerda e tire-o para fora da retenção. Empurre o protector de dedos para a frente e remova as borras de café usadas do filtro. Em seguida, retire-o do suporte e limpe-o com água. Seque-o com um pano antes de o colocar novamente na caixa de filtros.

6. Demleme sonrasında filtre tutucuyu çıkartın. Sola doğru döndürün ve tutucudan dışarı çıkartın. Parmak koruyucusunu ileri katlayın ve kullanılmış kahve granüllerini filtreden çıkartın. Ardından filtreyi tutucudan çıkartın ve suyla temizleyin. Filtreyi yeniden kutuya koymadan önce bir bezle silin.

EN
DE
FR
NL

IT
ES
PT
TR

SV
DA
FI
NB

CS
SK
RU
UK

PL
HU
HR
SR

RO
BG
SL
ET

LV
LT

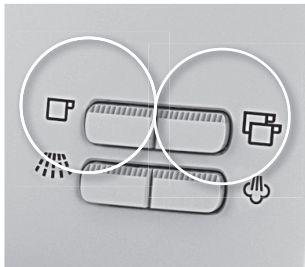

IT

7. Programmazione della quantità di caffè. Tenere premuto il pulsante per una o per due tazzine. Quando la spia luminosa inizia a lampeggiare, rilasciare il pulsante. Una volta raggiunta la quantità di caffè desiderata, premere nuovamente il pulsante per arrestare l'operazione. Per ottenere la quantità programmata la volta successiva, premere il pulsante una volta sola.

ES

7. Programación de la cantidad de café. Pulse, sin soltarlo, el botón para una o dos tazas. Cuando el indicador luminoso comience a parpadear, suelte el botón. Una vez que haya alcanzado la cantidad deseada de café, vuelva a pulsar el botón para terminar la programación. Para conseguir la cantidad programada la próxima vez bastará con pulsar el botón una vez.

PT

7. Programar a quantidade de café. Prima e mantenha premido o botão de uma ou duas chávenas. Quando a luz começar a piscar, deixe de premir o botão. Quando atingir a quantidade de café pretendida, prima novamente o botão para parar. Para obter a quantidade programada da próxima vez, basta premir o botão uma vez.

TR

7. Kahve miktarının programlanması. Bir fincan veya iki fincan düğmesine basın ve basılı tutun. Lamba yanıp sönmeye başladığında, düğmeyi serbest bırakın. İstenen kahve miktarına ulaşıldığında durdurmak için düğmeye bir kez daha basın. Programlanan miktarı sonraki seferde elde etmek için düğmeye sadece bir kez basın.



1. È possibile utilizzare il vapore per ottenere schiuma di latte o per riscaldare altri liquidi. Premere il pulsante del vapore e attendere che la spia della temperatura del vapore smetta di lampeggiare e rimanga accesa. Immergere il beccuccio del vapore in un recipiente resistente al calore contenente latte o il liquido che si desidera riscaldare.

1. El vapor puede utilizarse para espumar leche o calentar líquidos. Pulse el botón de vapor y espere a que el indicador luminoso de temperatura de vapor deje de parpadear y se mantenga iluminado continuamente. Sumerja la boquilla de vapor en un recipiente resistente al vapor con leche u otro líquido que desee calentar.

1. O vapor pode ser utilizado para fazer espuma em leite ou aquecer líquidos. Prima o botão de vapor e aguarde até a luz do indicador de temperatura de vapor parar de piscar e ficar constante. Mergulhe o bocal de vapor num recipiente resistente ao calor, de leite ou do líquido que pretende aquecer.

1. Sütü köpürtmek ve sıvıları ısıtmak için buhar kullanılabilir. Buhar düğmesine basın ve buhar sıcaklığı göstergesi lambası yanıp sönmeye son verip sürekli yanmaya başlanana kadar bekleyin. Buhar ağzını ısıya dayanıklı ve içinde ısıtmak istediğiniz süt veya sıvı bulunan bir kaba daldırın.



2. Il beccuccio non deve toccare il fondo del recipiente. (Girare il recipiente con movimenti circolari). Premere una seconda volta il pulsante del vapore per attivare la funzione del vapore e nuovamente per arrestarla. **Avvertenza: il tubo del vapore è caldo.** Dopo l'utilizzo del vapore, la macchina tornerà automaticamente alla modalità di preparazione del caffè.

2. La boquilla no debe tocar el fondo del recipiente. (Mueva el recipiente en movimientos circulares.) Vuelva a pulsar el botón de vapor para activar la función de vapor, y una vez más para desactivarla. **Precaución: ¡el conducto de vapor está caliente!** La cafetera volverá automáticamente al modo de preparación de café después del uso del vapor.

2. O bocal não deve tocar no fundo do recipiente. (Vire o recipiente em movimentos circulares). Prima o botão de vapor novamente para ativar a função de vapor, e uma vez mais para a parar. **Atenção: o tubo de vapor está quente!** A máquina volta automaticamente ao modo de café após utilizar o vapor.

2. Ağız, kabın dibine değmemelidir. (Hazneyi dairesel hareketlerle döndürün). Buhar fonksiyonunu etkinleştirmek için buhar düğmesine yeniden basın ve durdurmak için bir kez daha basın. **Dikkat: buhar borusu sıcaktır!** Makine buhar kullanımından sonra otomatik olarak kahve moduna döner.



3. Per l'acqua calda, posizionare un recipiente sotto il beccuccio del vapore e premere il pulsante del vapore e premere il pulsante dell'acqua calda. Dal beccuccio fuoriesce acqua bollente. Per interrompere il flusso d'acqua, premere nuovamente il pulsante dell'acqua bollente.

3. Para agua caliente, coloque un recipiente debajo de la boquilla de vapor y pulse el botón de agua caliente. El agua caliente saldrá de la boquilla. Vuelva a pulsar el botón de agua caliente para terminar.

3. Para água quente, coloque um recipiente por baixo do bocal de vapor e prima o botão de água quente. Sai água quente do bocal. Prima o botão de água quente novamente para parar a água.

3. Sıcak su için, buhar ağzının altına bir kupa yerleştirin ve sıcak su düğmesine basın. Ağızdan sıcak su çıkar. Suyu durdurmak için sıcak su düğmesine bir kez daha basın.

EN
DE
FR
NL

IT
ES
PT
TR

SV
DA
FI
NB

CS
SK
RU
UK

PL
HU
HR
SR

RO
BG
SL
ET

LV
LT

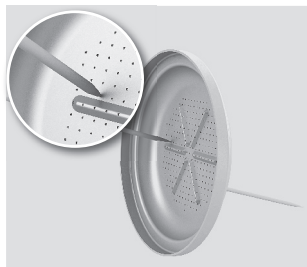

IT

1. Spegner la macchina e lasciarla raffreddare. Pulire tutte le superfici esterne con un panno umido. Con uno spazzolino o uno spillo rimuovere eventuali ostruzioni dai fori del filtro e del braccetto portafiltro.

ES

1. Apague la máquina y espere a que se enfríe. Limpie todas las superficies exteriores con un paño húmedo. Limpie los orificios tapados del filtro y el soporte del filtro con una aguja o un cepillo pequeño.

PT

1. Desligue a máquina e deixe-a arrefecer. Limpe todas as superfícies exteriores com um pano húmido. Limpe os orifícios obstruídos do filtro e o suporte do filtro com um alfinete ou uma escova pequena.

TR

1. Makineyi kapatın ve soğumasını bekleyin. Tüm dış yüzeyleri nemli bir bezle silin. Bir topluğne veya küçük fırça ile filtre ve filtre tutucudaki tıkalı delikleri temizleyin.

2. Quando l'indicatore del livello è visibile al di sopra della griglia raccogliogocce, è necessario svuotare il vassoio raccogliogocce. Sollevare la griglia raccogliogocce, quindi svuotare, sciacquare e asciugare la griglia e il vassoio. Per motivi igienici, si consiglia di eseguire tale operazione regolarmente anche se l'indicatore del livello non è visibile al di sopra della griglia raccogliogocce.

2. Cuando el indicador de nivel es visible por encima de la rejilla de goteo, debe vaciar la bandeja de goteo. Levante la rejilla de goteo y vacíela. Lave y seque la rejilla y la bandeja de goteo. Por motivos higiénicos, recomendamos realizar este procedimiento periódicamente, incluso si el indicador de nivel no es visible por encima de la rejilla de goteo.

2. Quando o indicador de nível estiver visível sobre a grelha de gotejamento, esvazie o tabuleiro de gotejamento. Retire, levantando, a grelha de gotejamento, e esvazie, lave e seque a grelha e o tabuleiro. Por motivos higiénicos, recomendamos que faça isto regularmente, mesmo se o indicador de nível não estiver visível sobre a grelha de gotejamento.

2. Seviye göstergesi damlama ızgarasının üzerinde görünür olduğunda damlama tepsisi boşaltılmalıdır. Damlama ızgarasını kaldırıp çıkartın, boşaltın, durulayın ve tepsisi ile ızgarayı kurutun. Hijyen nedeniyle, seviye göstergesi damlama ızgarasının üzerinde görünür olmadığında bile bu işlemi düzenli olarak yapmanızı öneririz.

3. Svitare il beccuccio del vapore e lavarlo con acqua corrente. Pulire il tubicino con un panno. Sollevare il serbatoio dell'acqua e sciacquarlo con acqua corrente.

3. Afloje la boquilla de vapor y lávela bajo el grifo. Limpie el tubo pequeño con un paño. Levante el depósito de agua y lávelo bajo el grifo.

3. Solte o bocal de vapor e lave-o com água corrente. Limpe o pequeno tubo com um pano. Retire, levantando, o depósito de água e lave-o com água corrente.

3. Buhar ağzını gevşetin ve akan su altında yıkayın. Küçük boruyu bir bezle temizleyin. Su haznesini kaldırıp çıkartın ve akan suyun altında durulayın.



4. Decalcificare la macchina con regolarità, in base alla durezza dell'acqua. Rimuovere la caldaietta, tenendo insieme i componenti, prima di riempire il serbatoio con acqua e decalcificante in base alle istruzioni del prodotto.

4. Se recomienda descalcificar la máquina periódicamente. Los intervalos dependerán de la dureza del agua. Retire el cabezal infusorador (manteniendo juntos sus componentes) antes de cargar el depósito con agua y descalcificador según las instrucciones del producto.

4. É recomendada uma descalcificação regular, dependendo da dureza da água. Remova a cabeça de infusão (não separe os componentes) antes de encher o depósito com água e descalcificador de acordo com as instruções do produto.

4. Su sertliğine bağlı olarak düzenli kireç giderme işlemi yapılması önerilir. Hazneyi su ve kireç giderici ile doldurmadan önce ürün talimatlarına göre demleme başlığını çıkartın (bileşenleri bir arada tutun).



5. Accendere la macchina e aspettare che si riscaldi. Collocare il braccetto portafiltro in posizione senza alcun filtro. Posizionare un recipiente sulla griglia raccogliogocce. Premere il pulsante per due tazze alcune volte e far scorrere 1/4 dell'acqua attraverso la macchina. Spegnerla la macchina e attendere 10 minuti. Ripetere questa procedura con un altro quarto di soluzione decalcificante.

5. Encienda la máquina y deje que se caliente. Coloque el soporte del filtro en su posición, aunque sin el filtro. Coloque un recipiente sobre la bandeja de goteo. Pulse varias veces el botón de dos tazas y deje que circule una cuarta parte del agua. Apague la máquina y espere unos 10 minutos. Repita este procedimiento con otra cuarta parte de solución descalcificadora.

5. Ligue a máquina e deixe-a aquecer. Coloque o suporte do filtro na posição correcta, sem qualquer filtro. Coloque um recipiente sobre a grelha de gotejamento. Prima o botão de duas chávenas algumas vezes e deixe 1/4 da água passar. Desligue a máquina e aguarde 10 minutos. Repita este procedimento com mais 1/4 de solução de descalcificação.

5. Makineyi açın ve ısınmasını bekleyin. Filtre tutucusunu içerisinde herhangi bir filtre olmadan yerine takın. Damlama ızgarası üzerine bir kap yerleştirin. İki fincan düğmesine birkaç kez basın ve suyun 1/4'ünün akmasını bekleyin. Makineyi kapatın ve 10 dakika bekleyin. Bu prosedürü başka bir 1/4 ölçek kireç çözücü çözeltiyle tekrarlayın.



6. Premere il pulsante dell'acqua bollente e far scorrere la soluzione rimanente attraverso il beccuccio del vapore. Riempire il serbatoio dell'acqua con acqua pulita e mettere in funzione la macchina finché il serbatoio non viene svuotato. Ripetere due volte, con acqua pulita. **Reinstallare i componenti e fissare il filtro correttamente.**

6. Pulse el botón de agua caliente y permita que el resto de la solución salga por la boquilla de vapor. Llene el depósito con agua limpia y ponga a funcionar la máquina hasta que el depósito se vacíe. Repita este procedimiento dos veces con agua limpia. **Vuelva a instalar los componentes y ajuste el filtro correctamente.**

6. Prima o botão de água quente e deixe o resto da solução fluir pelo bocal de vapor. Encha o depósito de água com água fresca e deixe a máquina a funcionar até esvaziar o depósito. Repita duas vezes, com água fresca. **Volte a instalar os componentes e coloque o filtro correctamente.**

6. Sıcak su düğmesine basın ve kalan çözeltinin buhar ağzından akıp geçmesini sağlayın. Su haznesine temiz su doldurun ve hazne boşalana kadar makineyi çalıştırın. Bu işlemi temiz suyla 2 kez tekrarlayın. **Bileşenleri yeniden takın ve filtreyi doğru bir şekilde yerleştirin.**

EN
DE
FR
NL

IT
ES
PT
TR

SV
DA
FI
NB

CS
SK
RU
UK

PL
HU
HR
SR

RO
BG
SL
ET

LV
LT

Ricerca ed eliminazione dei guasti / Solución de problemas

IT

A) Entrambi i LED per una o due tazze lampeggiano:

- Il serbatoio dell'acqua è vuoto.

B) Tutte le spie lampeggiano:

- Se il vapore/l'acqua bollente è stato utilizzato troppo a lungo, fare una pausa di 30 secondi.
- Spegnerla la macchina per 5 minuti e riavviarla. Se le spie lampeggiano ancora, contattare l'assistenza clienti.

C) La temperatura del caffè è troppo bassa:

- Eseguire la procedura di preparazione del caffè senza utilizzare la miscela ma solo il filtro e il portafiltro, per preriscaldare il sistema.
- Preriscaldare le tazzine.
- Decalcificare l'apparecchio.

D) La velocità di erogazione diminuisce in modo significativo:

- Non pressare eccessivamente la miscela nel filtro.
- Non utilizzare miscela troppo fine (macinatura media).
- Decalcificare l'apparecchio.

E) Il caffè esce dal lato del braccetto portafiltro:

- Verificare che il braccetto portafiltro sia stato posizionato correttamente.
- Ruotare il braccetto portafiltro fino in fondo nell'alloggiamento.
- Rimuovere ogni residuo di polvere di caffè dal bordo del braccetto portafiltro.

F) Il caffè non esce:

- Se la macchina produce un rumore sonoro, significa che nel sistema è presente dell'aria. Far scorrere l'acqua attraverso il beccuccio finché il flusso non è regolare. Riprovare quindi a erogare il caffè.
- Verificare che il serbatoio dell'acqua sia stato riempito e posizionato correttamente.
- Verificare che il braccetto portafiltro sia stato posizionato correttamente.
- Verificare che il selettore sia stato ruotato nella posizione corretta.
- Non pressare eccessivamente la miscela nel filtro.
- Pulire il filtro.
- Decalcificare l'apparecchio.

G) Non viene più prodotta la crema come dovrebbe:

- Verificare che la quantità di miscela nel filtro sia sufficiente.
- Pressare leggermente la miscela.
- Pulire il filtro.

H) Quando si utilizza il vapore nel latte, viene creata troppo poca schiuma:

- Utilizzare sempre latte fresco scremato freddo.
- Pulire il beccuccio del vapore.

I) L'erogazione aumenta:

- La miscela è grossolana.
- Verificare che la quantità di miscela nel filtro sia sufficiente.

J) La macchina del caffè si spegne da sola durante l'utilizzo:

- La pompa dell'apparecchio è dotata di un fusibile di temperatura che la protegge dal surriscaldamento. Il fusibile di temperatura interrompe il funzionamento in caso di utilizzo eccessivamente prolungato della macchina o di azionamento della pompa in assenza di acqua.
- Impostare il selettore su "0" e scollegare il cavo di alimentazione dalla presa di rete.
- Lasciar raffreddare la macchina per almeno 20 minuti. Riempire il serbatoio di acqua.
- Collegare nuovamente l'apparecchio alla rete elettrica e accenderlo. Se l'apparecchio ancora non funziona, contattare l'assistenza clienti.

ES

A) Los LED de 1 y 2 tazas parpadean:

- El depósito de agua está vacío.

B) Todos los indicadores luminosos parpadean:

- Si ha estado utilizando vapor o agua caliente durante un período prolongado, haga una pausa de 30 segundos.
- Apague la máquina, espere unos 5 minutos y vuelva a encenderla. Si los indicadores luminosos siguen parpadeando, póngase en contacto con nuestro Departamento de atención al cliente.

C) La temperatura del espresso es demasiado baja:

- Efectúe el procedimiento de preparación de infusión sin cargar café molido en el filtro, pero utilizando el filtro y el soporte del mismo, para precalentar el sistema.
- Precaliente las tazas.
- Descalcifique la máquina.

D) La velocidad de salida de líquido disminuye visiblemente:

- No compacte excesivamente el café molido en el filtro.
- No utilice café molido excesivamente (debe molerse a grado "medio").
- Descalcifique la máquina.

E) El café se derrama por los bordes del soporte del filtro:

- Asegúrese de haber insertado correctamente el soporte del filtro.
- Gire el soporte del filtro para ajustarlo más firmemente al retén.
- Limpie los restos de café molido del borde del soporte del filtro.

F) No sale café:

- Si la cafetera genera ruidos, es posible que haya aire dentro del sistema. Deje que salga agua caliente por la boquilla hasta que el flujo de líquido sea uniforme. A continuación, pruebe a preparar un café.
- Asegúrese de haber llenado el depósito de agua y que esté correctamente instalado.
- Asegúrese de haber insertado correctamente el soporte del filtro.
- Asegúrese de haber situado el mando selector en su posición correcta.
- No compacte excesivamente el café molido en el filtro.
- Limpie el filtro.
- Descalcifique la máquina.

G) La cremosidad del espresso no es la normal:

- Asegúrese de que haya suficiente café molido en el filtro.

- No compacte demasiado el café molido.
- Limpie el filtro.

H) Se genera demasiado poca espuma al vaporizar la leche:

- Utilice siempre leche fresca y desnatada.
- Limpie la boquilla de vapor.

I) La velocidad de salida aumenta:

- El molido del café es demasiado grueso.
- Asegúrese de que haya suficiente café molido en el filtro.

J) La cafetera se desconecta automáticamente durante el funcionamiento:

- La bomba de la cafetera está equipada con un fusible térmico que la protege contra el recalentamiento. Este fusible interrumpirá el funcionamiento de la cafetera si se la mantiene funcionando durante demasiado tiempo o si la bomba funciona sin agua.
- Sitúe el mando selector en la posición "0" y desenchufe el cable eléctrico de la toma de red.
- Espere a que la cafetera se enfríe durante al menos 20 minutos. Carguela con agua.
- Vuelva a enchufar la cafetera y enciéndala. Si la máquina sigue sin funcionar, póngase en contacto con nuestro Departamento de atención al cliente.

PT

A) Ambos os LEDs, de 1 e 2 chávenas, estão a piscar:

- O depósito de água está vazio.

B) Todas as luzes indicadoras estão a piscar:

- Se o vapor/água quente foi usado durante demasiado tempo, faça uma pausa durante 30 segundos.
- Desligue a máquina, aguarde 5 minutos e volte a ligá-la. Se as luzes continuam a piscar, contacte o apoio ao cliente.

C) A temperatura do espresso é demasiado baixa:

- Execute o procedimento de infusão sem utilizar pó de café, mas utilizando o filtro e o suporte do filtro, para pré-aquecer o sistema.
- Pré-aqueça as chávenas.
- Descalcifique o aparelho.

D) A velocidade do fluxo diminui consideravelmente:

- Não comprima o pó de café com demasiada firmeza no filtro.
- Não moa demasiado o pó de café (moagem "média").
- Descalcifique o aparelho.

E) O espresso sai pelo lado do suporte do filtro:

- Certifique-se de que o suporte do filtro foi colocado correctamente.
- Rode o suporte do filtro com um pouco mais de firmeza no interior da retenção.
- Limpe qualquer resto de pó de café da borda do suporte do filtro.

F) Não sai nenhum espresso:

- Se a máquina emitir um ruído alto, isto significa que existe ar no sistema. Deixe a água quente sair pelo bocal até haver um fluxo constante. Em seguida, tente efectuar novamente a infusão do café.
- Certifique-se de que o depósito de água está cheio e colocado no lugar.
- Certifique-se de que o suporte do filtro foi colocado correctamente.
- Certifique-se de que o selector foi rodado para a direita para a posição.
- Não comprima o pó de café com demasiada firmeza no filtro.
- Limpe o filtro de infusão.
- Descalcifique o aparelho.

G) A espuma já não é produzida da forma correcta:

- Certifique-se de que o pó de café no filtro é suficiente.

- Comprima ligeiramente o pó de café.
- Limpe o filtro.

H) O vapor no leite cria pouca espuma de leite:

- Utilize sempre leite meio-gordo fresco.
- Limpe o bocal de vapor.

I) O fluxo aumenta:

- O pó de café foi pouco moído.
- Certifique-se de que o pó de café no filtro é suficiente.

J) A máquina de café desliga sozinha durante o funcionamento:

- A bomba do aparelho está equipada com um fusível de temperatura que o protege do sobre-aquecimento. O fusível de temperatura interrompe o funcionamento da máquina, se a máquina estiver em funcionamento muito tempo ou se a bomba ficar sem água.
- Rode o selector para a posição "0" e tire a ficha da tomada.
- Deixe a máquina arrefecer durante, pelo menos, 20 minutos. Encha com água.
- Volte a ligar o aparelho à alimentação e ligue-o. Se o aparelho continuar a não funcionar, contacte o nosso Departamento de Apoio ao Cliente.

EN
DE
FR
NLIT
ES
PT
TRSV
DA
FI
NBCS
SK
RU
UK

TR

A) 1 e 2 kupa LED'lerinin her ikisi de yanıp sönüyor:

- Su haznesi boştur.

B) Tüm gösterge lambaları yanıp sönüyor:

- Buhar/sıcak su uzun süre kullanılmadıysa, 30 saniye süreyle bu konumda bekletin.
- Makineyi 5 dakika süreyle kapatın ve yeniden çalıştırın. Gösterge lambaları halen yanıp sönüyorsa, müşteri hizmetleriyle temas kurun.

C) Espresso sıcaklığı çok düşük:

- Sistemi önceden ısıtmak için, filtre ve filtre tutucu kullanarak ancak espresso granüllerini kullanmayarak demleme prosedürünü gerçekleştirin.
- Fincanları önceden ısıtin.
- Cihazın kirecini giderin.

D) Akış hızı dikkat çekecek derecede düşüyor:

- Espresso granüllerini filtre içinde aşırı düzeyde sıkıştırmayın.
- Espresso granüllerini aşırı düzeyde öğütmeyin ("orta düzeyde" incelik).
- Cihazın kirecini giderin.

E) Espresso, filtre tutucunun yanından akıyor:

- Filtre tutucunun doğru yerleştirildiğinden emin olun.
- Filtre tutucuyu biraz daha döndürerek sıkıştırın.
- Filtre tutucunun kenarındaki espresso granüllerini temizleyin.

F) Espresso gelmiyor:

- Makineden yüksek bir ses geliyorsa, bu sistemde hava olduğu anlamına gelir. Sıcak su buhar ağzından sabit bir şekilde akana kadar bekleyin. Ardından kahve demlemeyi yeniden deneyin.
- Su haznesinin dolu olduğundan ve doğru şekilde yerleştirildiğinden emin olun.
- Filtre tutucunun doğru yerleştirildiğinden emin olun.
- Seçme düğmesinin doğru pozisyona döndürüldüğünden emin olun.
- Espresso granüllerini filtre içinde aşırı düzeyde sıkıştırmayın.
- Demleme filtresini temizleyin.
- Cihazın kirecini giderin.

G) Krema, olması gerektiği gibi üretilmiyor:

- Filtrede yeterli espresso granülü olduğundan emin olun.
- Espresso granüllerini hafifçe bastırın.
- Filtreyi temizleyin.

H) Süte buhar verildiğinde çok az miktarda süt köpüğü oluşuyor:

- Daima soğuk, taze, az yağlı süt kullanın.
- Buhar ağzını temizleyin.

I) Akış artıyor:

- Espresso granülleri, çok iri şekilde öğütülmüştür.
- Filtrede yeterli espresso granülü olduğundan emin olun.

J) Kahve makinesi, çalışırken kendini kapatıyor:

- Cihazın pompasında, aşırı ısınmasını önleyen bir sıcaklık sigortası mevcuttur. Makine çok uzun süreyle kullanılırsa veya pompa susuz çalışıyorsa sıcaklık sigortası makinenin çalışmasını engeller.
- Seçme düğmesini "0" konumuna ayarlayın ve fişi prizden çıkarın.
- Makineyi en az 20 dakika süreyle soğumaya bırakın. Suyula doldurun.
- Cihazı tekrar prize takın ve açın. Cihaz halen çalışmıyorsa, Müşteri Hizmetleri Departmanımız ile iletişim kurun.

PL
HU
HR
SRRO
BG
SL
ETLV
LT

Smaltimento / Cómo desechar el electrodoméstico

Eliminação / Elden çıkarma

<p>IT</p>	<p>Smaltimento Materiali di imballaggio I materiali di imballaggio utilizzati sono ecologici e riciclabili. I componenti in plastica sono contrassegnati dalle indicazioni >PE<, >PS<, e così via. Smaltire i materiali di imballaggio negli appositi contenitori presso le isole ecologiche locali.</p>	<p>Apparecchio usato  Il simbolo  riportato sull'apparecchio o sulla sua confezione indica che questo prodotto non può essere considerato un normale rifiuto domestico, ma che deve invece essere smaltito presso un apposito punto di raccolta specializzato nel riciclaggio di apparecchiature elettriche ed elettroniche. Lo scrupoloso rispetto delle disposizioni in materia di smaltimento delle apparecchiature elettriche ed elettroniche</p>	<p>contribuisce alla salvaguardia dell'ambiente e alla tutela della salute. Per ulteriori informazioni su come riciclare questo prodotto, contattare il proprio comune di residenza, il servizio di smaltimento rifiuti o il negozio presso il quale è stato acquistato il prodotto.</p>
<p>ES</p>	<p>Cómo desechar el electrodoméstico Materiales de embalaje Los materiales de embalaje son respetuosos con el medio ambiente y pueden reciclarse. Los componentes de plástico se identifican con marcas como >PE<, >PS<, etc. Tire el material de embalaje en los contenedores pertinentes en las instalaciones de recogida de basura de su comunidad.</p>	<p>Electrodoméstico antiguo  El símbolo  incluido en el producto o en su envase indica que este producto no debe ser tratado como un residuo doméstico. Debe llevarse hasta un punto de recogida para el reciclaje de equipos eléctricos y electrónicos. El vertido correcto del producto evitará perjudicar al medio ambiente y a la salud. Para obtener información más detallada acerca del reciclaje de este producto, consulte al departamento</p>	<p>correspondiente de su municipio, al servicio de recogida de residuos domésticos o a la tienda donde adquirió el producto.</p>
<p>PT</p>	<p>Eliminação Materiais de embalagem Os materiais da embalagem respeitam o ambiente e podem ser reciclados. Os componentes plásticos estão identificados por marcações, como, por exemplo, >PE<, >PS<, etc. Elimine os materiais da embalagem no recipiente adequado nos respectivos pontos verdes.</p>	<p>Aparelho velho  O símbolo  símbolo no produto ou na sua respectiva embalagem indica que este produto não poderá ser tratado como resíduo doméstico. Pelo contrário, deverá ser entregue ao ponto de recolha aplicável para a reciclagem dos equipamentos eléctricos e electrónicos. Ao garantir que este produto é eliminado correctamente, ajudará a evitar possíveis consequências nefastas para o meio ambiente e</p>	<p>para a saúde de seres humanos, o que, caso contrário, poderia acontecer se este produto fosse eliminado de forma incorrecta. Para informações mais detalhadas sobre a reciclagem deste produto, contacte o seu gabinete municipal local, o seu serviço de eliminação de resíduos domésticos ou a loja onde adquiriu este produto.</p>
<p>TR</p>	<p>Elden çıkarma Ambalaj malzemeleri Ambalaj malzemesi çevre dostudur ve geri dönüştürülebilir. Plastik bileşenler üzerlerindeki işaretler ile tanınır; ör. >PE<, >PS< vb. Lütfen ambalaj malzemesini, size en yakın çöp atık tesislerine uygun bir taşıyıcı içinde atın.</p>	<p>Eskiyen cihazlar  Üründe ya da ambalajında bulunan  simgesi, bu ürünün evsel atık olarak değerlendirilemeyeceğini belirtir. Aksine, cihazın elektrikli ve elektronik aygıtların geri dönüştürülmesi için uygun bir toplama noktasına götürülmesi gerektiğini ifade eder. Bu ürünün düzgün biçimde atılmasını sağlayarak, ürünün uygun atık yöntemleri dışında değerlendirildiğinde ortaya çıkabilecek çevre ve insan sağlığı açısından</p>	<p>olası olumsuz sonuçların önlenmesine katkıda bulunmuş olursunuz. Bu ürünün geri dönüşümü ile ilgili olarak daha ayrıntılı bilgi edinmek için lütfen yerel yönetim birimlerine, evsel atık/çöp toplama hizmeti yetkililerine ya da ürünü satın aldığınız yere başvurun.</p>

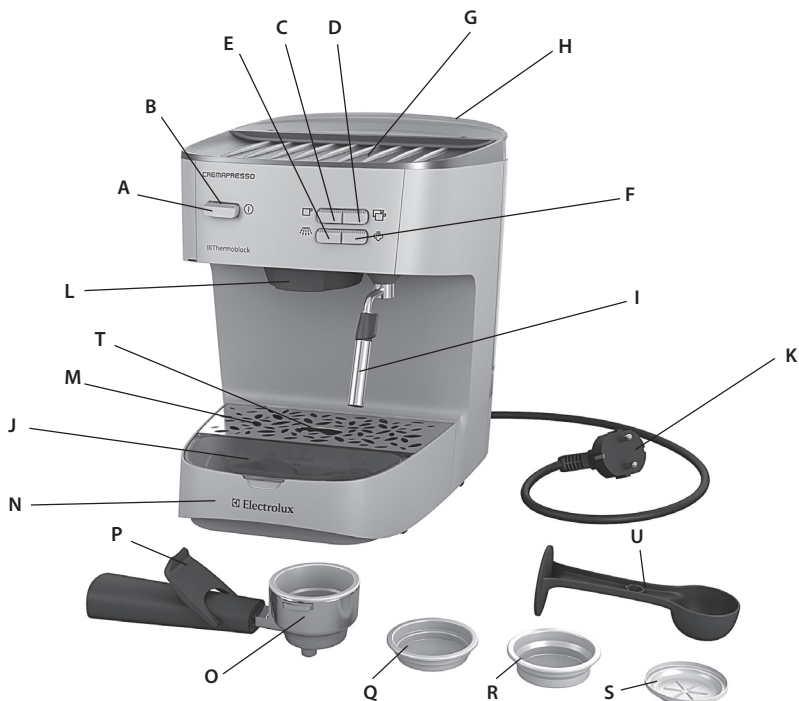

SV

Delar

- A. På/av-knapp
- B. Strömindikatorlampa
- C. Knapp för en kopp
- D. Knapp för två koppar
- E. Knapp för varmt vatten
- F. Ångknapp
- G. Koppställ
- H. Vattenbehållare
- I. Munstycke för ånga/
varmvatten
- J. Filterlåda
- K. Strömkabel och
stickkontakt
- L. Brygg huvud
- M. Droppgaller
- N. Droppbricka
- O. Filterhållare
- P. Fingerskydd
- Q. Filter för 1 kopp
- R. Filter för 2 koppar
- S. Filter för
färdigförpackade
portioner
- T. Nivåindikator
- U. Mått/stamp

DA

Komponenter

- A. TIL-FRA-knap
- B. Strømindikator
- C. Knap til én kop
- D. Knap til to kopper
- E. Knap til varmt vand
- F. Dampknapp
- G. Kopholder
- H. Vandbeholder
- I. Dyse til damp/varmt
vand
- J. Filterboks
- K. Ledning og strømstik
- L. Brygggehoved
- M. Drypgitter
- N. Dryppbakke
- O. Filterholder
- P. Fingerbeskyttelse
- Q. Filter til 1 kop
- R. Filter til 2 kopper
- S. Filter til færdigpakke
de portioner
- T. Niveauindikator
- U. Måleske /stamper

FI

Osat

- A. ON/OFF (päällä/
sammutettu) -painike
- B. Virran merkkivalo
- C. Yksi kuppi -painike
- D. Kaksi kuppia -painike
- E. Kuuma vesi -painike
- F. Höyry-painike
- G. Kuppitaso
- H. Vesisäiliö
- I. Höyryn / kuuman veden
suutin
- J. Suodatinrasia
- K. Virtajohto ja pistoke
- L. Suodatinpää
- M. Drypprist
- N. Ritiä
- N. Tippualusta
- O. Suodatinpidike
- P. Sormisuoja
- Q. 1 kupin suodatin
- R. 2 kupin suodatin
- S. Suodatin annosnapeille
- T. Tason ilmaisim
- U. Mittalusikka/tiivistin

NB

Komponenter

- A. PÅ/AV-knapp
- B. Strømindikatorlampe
- C. Knapp for 1 kopp
- D. Knapp for 2 kopper
- E. Varmtvannsknapp
- F. Dampknapp
- G. Underlag for kopp
- H. Vannbeholder
- I. Dyse for damp/varmt
vann
- J. Filterboks
- K. Strømledning og støpsel
- L. Bryggehode
- M. Drypprist
- N. Dryppskål
- O. Filterholder
- P. Fingerbeskyttelse
- Q. Filter for 1 kopp
- R. Filter for 2 kopper
- S. Filter for ferdigpakke
de porsjoner
- T. Nivåindikator
- U. Måleskje /stamper

EN
DE
FR
NL

IT
ES
PT
TR

SV
DA
FI
NB

CS
SK
RU
UK

PL
HU
HR
SR

RO
BG
SL
ET

LV
LT

SV

Læs følgende instruktioner noga innan du använder maskinen för första gången.

- Den här maskinen är inte avsedd att användas av personer (inklusive barn) med nedsatt fysisk, sensorisk eller mental förmåga, eller bristande erfarenhet och kunskap, såvida de inte har fått handledning eller instruktioner för hur maskinen används av en person som ansvarar för deras säkerhet.
- Barn måste passas så att de inte leker med maskinen.
- Maskinen får endast kopplas till ett eluttag med samma spänning och frekvens som anges på produktens märkplåt.
- Använd aldrig och rör aldrig maskinen om
 - strömkabeln har skadats
 - höljet har skadats.
- Maskinen får endast anslutas till ett jordat uttag. Vid behov kan en förlängningskabel för 10 A användas.
- Om maskinen eller strömkabeln har skadats måste den bytas ut av tillverkaren, auktoriserad servicepersonal eller någon annan kvalificerad person för att undvika fara.
- Ställ alltid maskinen på en plan yta.

- Lämna aldrig maskinen oövervakad när strömladdan är inkopplad.
- Maskinen ska stängas av och sladden dras ur varje gång maskinen använts samt före rengöring och underhåll.
- Maskinen och tillbehören blir varma vid användning. Använd endast avsedda handtag och knappar. Låt maskinen svalna innan den rengörs och förvaras.
- Strömkabeln får inte komma i kontakt med maskinens varma delar.
- Avlägsna inte filterhållaren medan bryggning pågår eftersom maskinen då är under tryck. **Det finns risk för brännskador.**
- När ångfunktionen används kan det droppa hett vatten från bryggkammaren. **FARA! Vattnet är mycket hett och det finns risk för brännskador.**
- När ångventilen öppnas kommer först en stråle varmt vatten ut. Öppna ångventilen långsamt och försiktigt. **FARA! Vattnet är mycket hett och det finns risk för brännskador.**
- Sänk aldrig ned maskinen i vatten eller någon annan vätska.
- Fyll aldrig till mer än den maxvolym som anges.

- Vattenbehållaren får endast fyllas med kallt vatten, aldrig med mjölk eller andra vätskor.
- Använd inte maskinen om vattenbehållaren är tom.
- Använd inte maskinen utan droppbricka och droppgaller.
- Maskinen är endast avsedd för hushållsbruk. Tillverkaren tar inte på sig något ansvar för skada som uppstår vid felaktig användning av maskinen.

DA

Læs følgende vejledning omhyggeligt, før apparatet anvendes første gang.

- Dette apparat er ikke beregnet til at blive brugt af personer (herunder børn), hvis fysiske, sansmæssige eller mentale evner er nedsat, eller personer uden den fornødne erfaring og viden, medmindre de er instrueret i sikker brug af apparatet eller er under opsyn af en person, der har ansvaret for dem.
- Børn skal holdes under opsyn og må ikke lege med apparatet.
- Apparatet må kun tilsluttes en stikkontakt med samme spænding og frekvens som de specifikationer, der er angivet på mærkepladen!
- Anvend eller håndtør ikke apparatet, hvis
 - den medfølgende ledning er beskadiget
 - kabinettet er beskadiget
- Apparatet må kun sættes i en stikkontakt med jordforbindelse. Der kan om nødvendigt anvendes en forlængerledning til 10 A.
- Hvis apparatet eller den medfølgende ledning beskadiges, skal producenten, en servicerepræsentant eller en til-

- svarende kvalificeret tekniker udskifte den af hensyn til sikkerheden.
- Placér altid apparatet på en flad, jævn overflade.
- Efterlad aldrig apparatet uden opsyn, mens stikket er sat i stikkontakten.
- Sluk apparatet, og tag stikket ud af stikkontakten efter brug samt før rengøring og vedligeholdelse.
- Apparatet og dets dele bliver varme ved brug. Brug kun de dertil beregnede håndtag og knapper. Lad apparatet køle af inden rengøring eller opbevaring.
- Lad ikke netledningen komme i kontakt med apparatets varme dele.
- Fjern ikke filterholderen under brygningen, da apparatet er under tryk. **Der er risiko for at pådrage sig forbrændinger.**
- Når dampfunktionen anvendes, kan der dryppe varmt vand fra bryggehovedet. **Advarsel! Vandet er varmt og kan forårsage skoldning.**
- Når man åbner dampventilen, kommer der varmt vand ud af den. Vær forsigtig, og åbn dampventilen langsomt. **Advarsel! Vandet er varmt og kan forårsage skoldning.**

- Nedsenk aldrig apparatet i vand eller andre væsker.
- Overskrid ikke det maksimale vandniveau, som er angivet på apparatet.
- Fyld kun vandbeholderen med koldt vand – aldrig med mælk eller andre væsker.
- Anvend ikke apparatet, hvis vandbeholderen ikke er fyldt.
- Anvend ikke apparatet uden drypbakke eller drypgitter.
- Dette apparat er kun beregnet til brug i private husholdninger. Producenten påtager sig intet ansvar for eventuelle tab, der forårsages af forkert eller ukorrekt brug.

Turvallisuusohjeita / Sikkerhetsråd

FI

Lue seuraavat ohjeet huolellisesti, ennen kuin käytät laitetta ensimmäisen kerran.

- Laitetta ei ole tarkoitettu sellaisten ihmisten (lapset mukaan lukien) käytettäväksi, joiden fyysiset, sensoriset tai henkiset kyvyt ovat alentuneet tai jotka eivät osaa käyttää laitetta, ellei heidän turvallisuudestaan vastuussa oleva henkilö ole antanut heille ohjeita laitteen käytöstä tai valvo heidän laitteen käyttöön.
- Huolehdi, että lapset eivät käytä laitetta leikkikaluna.
- Laitte voidaan kytkeä vain virtalähteeseen, jonka jännite ja taajuus vastaavat arvokilven tiedot!
- Älä koskaan käytä tai valitse laitetta, jos
 - virtajohto on vaurioitunut
 - kotelo on vaurioitunut.
- Laitte voidaan kytkeä vain maadoitettuun pistorasiaan. Tarvittaessa voidaan käyttää 10 A:n jatkojohtoa.
- Jos laite tai virtajohto vaurioituu, valmistajan, huoltoedustajan tai muun pätevän henkilön on vaihdettava se vaarojen välttämiseksi.
- Sijoita laite aina tasaiselle ja tukevalle pinnalle.

- Älä koskaan jätä laitetta vartioimatta, kun se on kytketty syöttöverkkoon.
- Laitte tulee sammuttaa ja virtajohto irtottaa pistorasiasta aina käytön jälkeen sekä ennen puhdistusta ja huoltoa.
- Laitte ja sen lisävarusteet kuumenevat käytön aikana. Käytä vain tarkoitukseenmukaisia kahvoja ja nuppeja. Anna jäähtyä ennen puhdistamista tai varastointia.
- Virtajohto ei saa koskettaa laitteen kuumia osia.
- Älä irrota suodattimen pidikettä suodattamisen aikana, sillä laite on paineistettu. **Palovammavaara.**
- Höyrytoimintoa käytettäessä suodattimesta voi tippua kuumaa vettä. **VAA-RA! Vesi on kuumaa ja voi aiheuttaa palovamman.**
- Kun höyryventtiili avataan, siitä purkautuu kuumaa vesisuihku. Ole varovainen ja avaa höyryventtiili hitaasti. **VAA-RA! Vesi on kuumaa ja voi aiheuttaa palovamman.**
- Älä upota laitetta veteen tai mihinkään muuhun nesteeseen.
- Älä täytä laitetta siihen merkityn maksimirajan yli.

- Täytä vesisäiliö ainoastaan kylmällä vedellä, älä koskaan maidolla tai muilla nesteillä.
- Älä käytä laitetta, jos vesisäiliötä ei ole täytetty.
- Älä käytä laitetta, jos tippualusta tai ritilä ei ole paikoillaan.
- Laitte on tarkoitettu vain kotikäyttöön. Valmistaja ei ota vastuuta mahdollisista vaurioista, jotka johtuvat väärästä tai asiattomasta käytöstä.

EN

DE

FR

NL

IT

ES

PT

TR

SV

DA

FI

NB

CS

SK

RU

UK

NB

Les følgende anvisninger nøye før du bruker maskinen for første gang.

- Apparatet skal ikke brukes av personer (inkludert barn) med reduserte fysiske, sensoriske eller mentale evner, eller manglende erfaring eller kunnskap, med mindre de er under tilsyn av en ansvarlig person får opplæring i bruk av apparatet.
- Pass på at barn ikke leker med apparatet.
- Apparatet kan bare kobles til en strømkilde med samme spenning og frekvens som er angitt på typeskiltet!
- Ikke bruk eller løft opp apparatet hvis
 - strømledningen er skadet,
 - huset er skadet.
- Apparatet må bare kobles til en jordet stikkontakt. Om nødvendig kan du bruke en skjøteledning som egner seg for 10 A.
- Hvis apparatet eller strømledningen er skadet, må disse skiftes av produsenten, produsentens servicerepresentant eller tilsvarende kvalifisert person for å unngå fare.
- Plasser apparatet på et flatt og plant underlag.
- Gå aldri fra apparatet uten tilsyn når det er koblet til strømforsyningen.

- Apparatet må slås av og kontakten trekkes ut hver gang etter bruk samt før apparatet rengjøres og vedlikeholdes.
- Apparatet og tilbehøret blir varme under bruk. Bruk bare angitte håndtak og knotter. La apparatet avkjøle før det rengjøres eller settes bort.
- Strømledningen må ikke komme borti noen av apparatets varme deler.
- Ikke fjern filterholderen under bryggeprosessen, da apparatet er under trykk. **Det kan forårsake brannsfare.**
- Når dampfunksjonen er i bruk, kan det dryppe litt varmt vann fra bryggehodet. **FARE! Vannet er varmt - skåldingsfare.**
- Når dampventilen åpnes, spruter det ut varmt vann. Vær forsiktig, og åpne dampventilen langsomt. **FARE! Vannet er varmt - skåldingsfare.**
- Ikke senk apparatet i vann eller andre væsker.
- Ikke overskrid den maksimale påfyllingsmengden som er angitt på apparatet.
- Vannbeholderen skal bare fylles med kaldt vann, ikke med melk eller andre væsker.

- Ikke bruk apparatet uten at vannbeholderen er fylt.
- Ikke bruk apparatet uten dryppskålen eller dryppristen.
- Dette apparatet er kun beregnet på husholdningsbruk. Produsenten påtar seg ikke ansvar for eventuell skade som skyldes feilaktig bruk av apparatet.

PL

HU

HR

SR

RO

BG

SL

ET

LV

LT

Komma igång / Sådan kommer du i gang
Aluksi / Slik kommer du i gang



SV

1. Ställ maskinen på en plan yta och fyll behållaren med kallt vatten. (Maskinen får inte användas när behållaren är tom.) Anslut strömsladden till ett eluttag och tryck in på-knappen.

2. Första gången du startar maskinen ställer du en skål på droppgallret. Vänta tills strömindikatorlampan lyser med ett fast sken. Låt en fylld vattenbehållare passera igenom maskinen för att skölja rent uppvärmningssystemet utan att sätta in filterhållaren.

3. Göra en espresso: När strömindikatorlampan lyser med ett fast sken är maskinen redo för användning. Följ sedan instruktionerna i steg 4-6.

DA

1. Placer apparatet på en flad overflade, og fyld beholderen med koldt vand. (Brug ikke apparatet, hvis beholderen er tom!) Sæt stikket i en stikkontakt, og tryk på TIL-knappen.

2. Placer en skål på drypgitteret, når du tænder apparatet første gang. Vent, til strømindikatoren lyser konstant. Lad alt vandet i beholderen løbe gennem apparatet for at rense varmesystemet uden at indsætte filterholderen.

3. Brygning af espresso: Kaffemaskinen er klar til brug, når strømindikatoren lyser konstant. Følg derefter vejledning i trin 4-6.

FI

1. Pane laite tasaiselle pinnalle ja täytä säiliö kylmällä vedellä. (Laitetta ei saa käyttää, jos vesisäiliö on tyhjä!) Kytke virtajohto pistorasiaan ja paina ON (päällä) -painiketta.

2. Kun kone käynnistetään ensimmäistä kertaa, pane ritilän päälle kulho. Odota, kunnes merkkivalo palaa tasaisesti. Älä pane suodatimen pidikettä paikoilleen. Valuta täyden vesisäiliön verran vettä koneen läpi, jotta kuumennusjärjestelmä puhdistuu.

3. Espresso valmistus: Kone on käyttövalmis, kun virran merkkivalo palaa tasaisesti. Noudata vaiheiden 4-6 ohjeita.

NB

1. Sett maskinen på et flatt underlag, og fyll beholderen med kaldt vann. (Maskinen må ikke brukes med tom beholder!) Sett strømledningen i stikkkontakten, og trykk på PÅ-knappen.

2. Sett en bolle på dryppristen første gang du starter maskinen. Vent til strømindikatoren lyser konstant. Kjør en full beholder med vann gjennom maskinen uten å sette inn filterholderen, for å skylle varmesystemet.

3. Slik lager du espresso: Maskinen er klar til bruk når strømindikatorlampan lyser konstant. Følg deretter anvisningene i trinn 4-6.



4. Välj filter för en eller två koppar, fäll tillbaka fingerskyddet och sätt filtret i filterhållaren. Fyll filtret med malet kaffe (en skopa för enkel espresso, två för dubbel). Tryck ned kaffet ordentligt i filtret med stampen.

4. Vælg filter til én eller to kopper, fold fingerbeskyttelsen ud, og sæt filtret i filterholderen. Fyld filtret med færdigmalet kaffe (én skefuld til enkelt espresso og to skefulde til dobbelt). Brug stampen til at presse færdigmalet kaffe let.

4. Valitse suodatin yhdelle tai kahdelle kupille, käännä sormisuoja taakse ja pane suodatin suodattimen pidikkeeseen. Täytä suodatin kahvijauheella (yksi mitallinen yhtä espressoa ja kaksi mitallista kahta espressoa varten). Paina kahvijauhe hiukan tiiviimmin suodattimeen tiivistimellä.

4. Velg filter for én eller to kopper, fell fingerbeskyttelsen bakover og sett filtret i filterholderen. Fyll filtret med malt kaffe (én måleskje for enkel espresso, to måleskjeer for dobbel). Bruk stampen til å trykke den malte kaffen lett sammen.



5. Sätt filterhållaren på plats. När uppvärmningen är klar placerar du en eller två koppar på droppgallret och trycker på knappen för en eller två koppar. Espresso börjar rinna genom kaffeutgången.

5. Montér filterholderen. Placer en eller to kopper på dryggitteret, når opvarmningen er færdig, og tryk på knappen til én kop eller to kopper. Der begynder at løbe espresso ned i kopperne.

5. Pane suodattimen pidike paikoilleen. Kun kuumennus on valmis, pane ritilälle yksi kuppi tai kaksi kuppia ja paina yhden tai kahden kupin painiketta. Espressoa alkaa valua keittimestä.

5. Sett filterholderen på plass. Når oppvarmingen er fullført, setter du én eller to kopper på dryppristen og trykker på knappen for én eller to kopper. Det begynner å renne espresso gjennom kaffeåpningen.



6. Efter brygningen avlägsnar du filterhållaren. Vrid den åt vänster och ta ut den ur hållaren. Fäll fingerskyddet framåt och ta bort förbrukat kaffe från filtret. Ta ut filtret från hållaren och rengör med vatten. Torka med en trasa innan du sätter tillbaka det i filterlådan.

6. Efter brygningen kan du fjerne filterholderen. Drej den til venstre, og tag den ud af låsen. Fold fingerbeskyttelsen fremad, og fjern brugte kaffebønner fra filtret. Tag derefter filtret ud af holderen, og rens det med vand. Tør det af med en tør klud, før det lægges tilbage i filterboksen.

6. Irrota suodattimen pidike suodatuksen jälkeen. Käännä sitä vasemmalle ja ota se ulos kiinnikkeestä. Käännä sormisuoja eteenpäin ja ota kahvinporot suodattimesta. Ota suodatin pois pidikkeestä ja puhdista vedellä. Kuivaa suodatin kangasliinalla, ennen kuin panet sen takaisin suodatinrasiaan.

6. Når bryggingen er fullført, fjerner du filterholderen. Vri den mot venstre og ta den ut av festet. Fell fingerbeskyttelsen fremover, og fjern brukt kaffegrut fra filtret. Ta deretter filtret ut av holderen og rengjør det med vann. Tørk filtret med en klut før du legger det tilbake i filterboksen.

EN
DE
FR
NL

IT
ES
PT
TR

SV
DA
FI
NB

CS
SK
RU
UK

PL
HU
HR
SR

RO
BG
SL
ET

LV
LT

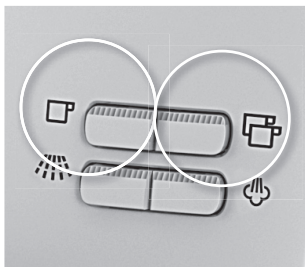

SV

7. Välj kaffemängd. Tryck på och håll ned knappen för en eller två koppar. Släpp knappen när lampan börja blinka. När du har fått lagom mycket kaffe trycker du på knappen igen för att stänga av. Nästa gång du vill ha samma mängd behöver du bara trycka på knappen en gång.

DA

7. Forprogrammering af kaffemængde. Tryk på knappen til én eller to kopper, og hold den nede. Når lyset begynder at blinke, kan du slippe knappen. Tryk på knappen igen for at stoppe apparatet, når den ønskede kaffemængde er nået. For at få den forprogrammerede mængde næste gang skal du blot trykke på knappen én gang.

FI

7. Kahvin määrän ohjelmointi. Pidä yhden tai kahden kupin painike painettuna. Vapauta painike, kun valo alkaa vilkkua. Kun haluttu kahvimäärä on valmis, lopeta painamalla painiketta uudestaan. Saat ohjelmoidun määrän kahvia seuraavalla kerralla painamalla painiketta kerran.

NB

7. Slik programmerer du kaffemengde. Hold knappen for én eller to knapper nede. Slipp knappen når lampen begynner å blinke. Når ønsket kaffemengde er nådd, trykker du på knappen igjen for å stoppe. Når du skal ha den programmerte mengden neste gang, er det bare å trykke på knappen én gang.



1. Ånga kan användas för att skumma mjölk eller värma vätskor. Tryck på ångknappen och vänta tills ångindikatorlampan slutar blinka och lyser med ett fast sken. Sänk ned ångmunstycket i en värmetålig behållare med mjölk eller den vätska du vill värma.

1. Damp kan bruges til at skumme mælk eller opvarme væsker. Tryk på dampknappen, og vent, til damp-temperaturindikatoren stopper med at blinke og begynder at lyse konstant. Nedsænk dampdysen i en varmebestandig beholder med mælk eller anden væske, som du ønsker at opvarme.

1. Höyryä voidaan käyttää maidon vaahdottamiseen tai nesteiden lämmittämiseen. Paina höyrypainiketta ja odota, että höyryn merkivalo lakkaa vilkkumasta ja palaa yhtäjaksoisesti. Upota höyrysuutin kuumuutta kestävään astiaan, jossa on maitoa tai muuta lämmitettävää nestettä.

1. Damp kan brukes til å få melken til å skumme eller til å varme opp væsker. Trykk på dampknappen, og vent til indikatorlampen for damp-temperatur slutter å blinke og lyser konstant. Legg dampdysen i en varmebestandig beholder med melk eller væsken som du ønsker å varme opp.



2. Munstycket ska inte röra botten av behållaren. (Rör behållaren i cirkular). Tryck på ångknappen igen för att aktivera ångfunktionen, och en gång till för att stänga av den. **Varning! Ångröret är hett!** Maskinen kommer automatiskt att återgå till kaffeläget efter att den använts för ångning.

2. Dysen må ikke røre bunden af beholderen. (Drej beholderen med cirkulære bevægelser). Tryk på dampknappen igen for at aktivere dampfunktionen og endnu en gang for at stoppe den. **Forsigtig! Dampdysen er varm!** Apparatet vender automatisk tilbage til kaffetilstand efter brug af damp.

2. Suutin ei saa koskettaa astian pohjaa. (Käännä astiaa pyörivin liikkein.) Käynnistä höyrytoiminto painamalla höyrypainiketta uudestaan ja sammuta samalla tavalla. **Varoitus: höyryputki on kuuma!** Kone siirtyy automaattisesti takaisin kahvinkeittotilaan, kun höyryä on käytetty.

2. Dysen skal ikke berøre bunnen av beholderen. (Drei beholderen i sirkelbevegelser.) Trykk på dampknappen igjen for å aktivere dampfunksjonen, og enda en gang for å stoppe den. **Forsiktig: damprøret er varmt!** Maskinen går automatisk tilbake til kaffemodus etter at dampfunksjonen har vært i bruk.



3. Om du vill ha varmt vatten placera du en kopp under ångmunstycket och trycker på knappen för varmt vatten. Varmvatten kommer ut ur munstycket. När du vill stänga av vattnet trycker du på knappen för varmt vatten igen.

3. For at få varmt vand skal du placere en kop under dampdysen og trykke på knappen til varmt vand. Der kommer varmt vand ud af dysen. Tryk på knappen til varmt vand igen for at stoppe vandet.

3. Saat kuumaa vettä panemalla höyrysuuttimen alle astian ja painamalla kuuma vesi -painiketta. Suuttimesta tulee kuumaa vettä. Pysäytä veden tulo painamalla kuumaa veden painiketta uudestaan.

3. Skal du ha varmt vann, setter du en beholder under dampdysen og trykker på varmtvannsknappen. Det kommer varmt vann ut av dysen. Trykk på varmtvannsknappen igjen for stoppe vannet.

EN
DE
FR
NL

IT
ES
PT
TR

SV
DA
FI
NB

CS
SK
RU
UK

PL
HU
HR
SR

RO
BG
SL
ET

LV
LT

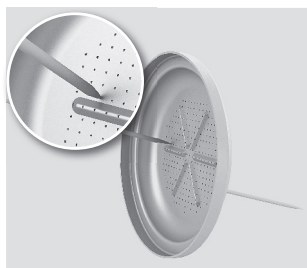

SV

1. Stäng av maskinen och låt den svalna. Torka av alla yttre ytor med en fuktad trasa. Rengör tilltäppta hål i filtret och filterhållaren med en nål eller liten borste.

DA

1. Sluk apparatet, og lad det køle af. Tør alle overflader af med en fugtig klud. Rengør tilstoppede huller i filteret og filterholderen med en nål eller en lille børste.

FI

1. Sammuta kone ja anna sen jäähtyä. Pyyhi ulkopinnat kostealla kangasliinalla. Puhdista suodattimen ja suodattimen pidikkeen tukkeutuneet reiät neulalla tai pienellä harjalla.

NB

1. Slå av maskinen og la den avkjøle. Tørk av alle utvendige flater med en fuktig klut. Rengjør tilstoppede hull i filteret og filterholderen med en nål eller liten borste.

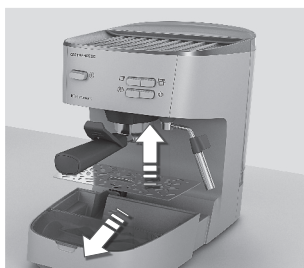

2. När nivåindikatorn är synlig ovanför droppgallret måste droppbricken tömmas. Lyft ut droppgallret och töm, skölj av och torka droppbricken. Av hygieniska skäl rekommenderar vi att detta görs regelbundet även om nivåindikatorn inte syns ovanför droppgallret.

2. Når niveauindikatoren er synlig over drypgitteret, skal drypbakken tømmes. Løft drypgitteret ud, tøm det, skyl og tør drypgitteret og -bakken. Af hygiejnemæssige årsager anbefaler vi, at dette gøres regelmæssigt, selvom niveauindikatoren ikke er synlig over drypgitteret.

2. Kun tason ilmaisin näkyy ritilän yläpuolella, tippualusta täytyy tyhjentää. Nosta tippualusta pois ja tyhjennä, huuhtele ja kuivaa se. Hygieniasyistä suosittelemme tekemään näin säännöllisesti, vaikka tason ilmaisin ei näkyisikään tippualustan yläpuolella.

2. Når nivåindikatoren er synlig over dryppristen, må dryppskålen tømmes. Løft ut dryppristen, tøm, skyll og tørk risten og skålen. Av hensyn til hygienien anbefaler vi å gjøre dette regelmessig, selv om nivåindikatoren ikke er synlig over dryppristen.



3. Lossa ångmunstycket och tvätta det under rinnande vatten. Rengör det lilla röret med en trasa. Lyft ut vattenbehållaren och skölj den under rinnande vatten.

3. Løsn dampdysen, og vask den under rindende vand. Rengør den lille dyse med en klud. Løft vandtanken ud, og rens den under rindende vand.

3. Irrota höyrysuutin ja pese se juoksevassa vedessä. Puhdista pieni höyryputki kangasliinalla. Nosta vesisäiliö pois ja huuhtele se juoksevassa vedessä.

3. Løsn dampdysen, og vask den under rennende vann. Rengjør det lille røret med en klut. Løft ut vannbeholderen, og skyll den under rennende vann.



4. Regelbunden avkalkning rekommenderas, anpassat efter vattnets hårdhetsgrad. Avlägsna brygg huvudet (förvara delarna tillsammans) innan du fyller behållaren med vatten och avkalkningsmedel enligt produktens instruktioner.

4. Afkalkning anbefales jævnligt afhængigt af vandets hårdhed. Fjern bryggehovedet (hold komponenterne samlet), før tanken fyldes med vand og afkalkningsmiddel efter producentens anvisninger.

4. Kalkinpoisto on suositeltavaa tehdä säännöllisesti veden kovuuden mukaan. Irrota suodatinpää (pidä osat yhdessä) ennen kuin täytät säiliön vedellä ja kalkinpoistoaineella tuoteohjeiden mukaan.

4. Det anbefales å avkalke maskinen regelmessig avhengig av hvor hardt vannet er. Ta av bryggehodet (hold komponentene sammen) før du fyller beholderen med vann og avkalkingsmiddel i henhold til produktanvisningene.



5. Slå på maskinen och låt den värmas upp. Sätt filterhållaren på plats utan filter. Ställ en skål på droppgallret. Tryck på knappen för två koppar några gånger och låt en fjärdedel av vattnet passera igenom systemet. Stäng av maskinen och vänta i tio minuter. Upprepa med ytterligare en fjärdedel av avkalkningslösningen.

5. Tænd apparatet, og lad det varme op. Indsæt filterholderen uden filter. Placer en skål på drypgitteret. Tryk på knappen til to kopper et par gange, og lad 1/4 vand løbe igennem apparatet. Sluk apparatet, og vent i 10 minutter. Gentag denne procedure med 1/4 kalkopløsning.

5. Käynnistä kone ja anna sen lämmetä. Pane suodattimen pidike paikoilleen ilman suodatinta. Pane kulho ritilän päälle. Paina kahden kupin painiketta muutaman kerran ja anna neljäsosan vedestä kulkea keittimen läpi. Sammuta kone ja odota kymmenen minuuttia. Toista toimenpide ja anna toisen neljänneksen kalkinpoistoainetta kulkea keittimen läpi.

5. Slå på maskinen og la den varme opp. Sett filterholderen på plass, uten filter. Sett en bolle på dryppristen. Trykk på knappen for to kopper noen ganger, og la 1/4 av vannet renne gjennom. Slå av maskinen og vent i 10 minutter. Gjenta denne prosedyren med ytterligere 1/4 av avkalkingsoppløsningen.



6. Tryck på knappen för varmt vatten och låt resten av lösningen passera genom ångmunstycket. Fyll vattenbehållaren med rent vatten och kör maskinen tills behållaren är tom. Upprepa två gånger med rent vatten. **Sätt tillbaka delarna och fäst filtret ordentligt.**

6. Tryk på knappen til varmt vand, og lad den resterende opløsning løbe igennem dampdysen. Fyld vandtanken med rent vand, og lad apparatet køre, indtil tanken er tom. Gentag denne procedure to gange med rent vand. **Sæt komponenterne og filteret korrekt på plads igen.**

6. Paina kuuman veden painiketta ja anna jäljellä olevan liuoksen kulkea höyrystuuttimen läpi. Täytä vesisäiliö raikkaalla vedellä ja käytä keittintä, kunnes vesisäiliö on tyhjä. Toista kahdesti käyttämällä raikasta vettä. **Pane osat takaisin paikoilleen ja kiinnitä suodatin asianmukaisesti.**

6. Trykk på varmtvannsknappen, og la resten av oppløsningen strømme gjennom dampdysen. Fyll vannbeholderen med friskt vann, og la maskinen gå til beholderen er tom. Gjenta to ganger med friskt vann. **Sett inn delene igjen og fest filteret skikkelig.**

EN
DE
FR
NL

IT
ES
PT
TR

SV
DA
FI
NB

CS
SK
RU
UK

PL
HU
HR
SR

RO
BG
SL
ET

LV
LT

Felsökning / Fejlfinding

SV

A) Lysdioderna för både en och två koppar blinkar:

- Vattenbehållaren är tom.

B) Alla indikatorlampor blinkar:

- Vänta 30 sekunder om funktionen för ånga/varmt vatten har använts för länge.
- Stäng av maskinen i fem minuter och starta om den. Kontakta kundtjänst om lamporna fortfarande blinkar.

C) Espressotemperaturen är för låg:

- Följ bryggproceduren utan att använda något kaffe, med ett tomt filter i filterhållaren för att förvärma systemet.
- Förvärm kopparna.
- Kalka av maskinen.

D) Flödeshastigheten minskar avsevärt:

- Tryck inte ned kaffet alltför hårt i filtret.
- Mal inte espressobönorna för fint ("medelgrova" korn).
- Kalka av maskinen.

E) Espresso rinner ut vid sidan av filterhållaren:

- Kontrollera att filterhållaren är rätt placerad.
- Vrid fast filterhållaren lite hårdare i hållaren.
- Avlägsna eventuella kaffekorn från filterhållarens kant.

F) Ingen espresso kommer ut:

- Om maskinen ger ifrån sig ett högt ljud betyder det att det finns luft i systemet. Låt varmt vatten passera genom munstycket tills du får ett stadigt flöde. Försök sedan brygga kaffe igen.
- Kontrollera att det finns vatten i vattenbehållaren och att den sitter på plats ordentligt.
- Kontrollera att filterhållaren är rätt placerad.
- Kontrollera att vridreglaget är i rätt läge.
- Tryck inte ned kaffet alltför hårt i filtret.
- Rengör bryggfiltret.
- Kalka av maskinen.

G) Det blir inte längre någon bra crema:

- Kontrollera att det finns tillräckligt med kaffe i filtret.
- Tryck till kaffet lätt.
- Rengör filtret.

H) Det blir för lite mjölkskum när mjölken ångas:

- Använd alltid kall, färsk lättmjölk.
- Rengör ångmunstycket.

I) Flödet ökar:

- Kaffet är för grovmalet.
- Kontrollera att det finns tillräckligt med kaffe i filtret.

J) Kaffemaskinen stängs av automatiskt under användning:

- Maskinens pump har en temperatursäkring som skyddar den mot överhettning. Temperatursäkringen avbryter maskinens drift om maskinen har använts för länge eller om pumpen körs utan något vatten.
- Vrid reglaget till "0" och dra ur strömkabeln.
- Låt maskinen svalna i minst 20 minuter. Fyll med vatten.
- Anslut maskinens strömkabel igen och slå på den. Om maskinen fortfarande inte fungerar, kontakta du vår kundtjänstavdelning.

DA

A. Både lamperne for én og to kopper lyser:

- Vandtanken er tom.

B) Alle indikatorlamper lyser:

- Hvis damp/varmt vand er blevet brugt for længe, skal du holde en pause på 30 sekunder.
- Sluk apparatet i 5 minutter, og tænd det igen. Hvis lamperne stadig lyser, skal du kontakte kundesupport.

C) Espressotemperaturen er for lav:

- Start brygningen uden at bruge de maledede espressobønner, men brug filteret og filterholderen for at forvarme systemet.
- Forvarm kopperne.
- Afkalk apparatet.

D. Hastigheden er nedsat betydeligt:

- Pres ikke de maledede espressobønner for hårdt sammen i filteret.
- Mal ikke espressobønnerne for fint ("medium" finhed).
- Afkalk apparatet.

E) Espressoen løber ud af siden af filterholderen:

- Kontrollér, at filterholderen sidder korrekt.
- Drej filterholderen lidt hårdere ind i låsen.
- Fjern de maledede espressobønner fra kanten af filterholderen.

F) Der kommer ingen espresso ud:

- Hvis der kommer en høj lyd fra apparatet, betyder det, at der er luft i systemet. Lad varmt vand løbe igennem dysen, indtil det løber jævnt igennem. Forsøg derefter at brygge kaffe igen.
- Kontrollér, at vandtanken er fyldt op og sidder korrekt.
- Kontrollér, at filterholderen sidder korrekt.
- Kontrollér, at drejeknappen er drejet til den rette indstilling.
- Pres ikke de maledede espressobønner for hårdt sammen i filteret.
- Rengør bryggfilteret.
- Afkalk apparatet.

G. Cremaen bliver ikke længere lavet, som den skal:

- Kontrollér, at der er nok maledede espressobønner i filteret.
- Pres de maledede espressobønner let.
- Rengør filteret

H) Der dannes for lidt mælkeskum, når man damper mælken:

- Brug altid kold og frisk letmælk.
- Rengør dampdysen.

I. Strømmen øges:

- Espressobønnerne er malet for groft.
- Kontrollér, at der er nok maledede espressobønner i filteret.

J. Kaffemaskinen slukker selv under brug:

- Apparatets pumpe er udstyret med en temperatursikring, der beskytter mod overophedning. Temperatursikringen afbryder apparatet, hvis det bruges i for lang tid ad gangen, eller hvis pumpen bruges uden vand.
- Indstil drejeknappen til "0", og fjern stikket fra stikkontakten.
- Lad apparatet køle af i mindst 20 minutter. Fyld det op med vand.
- Slut apparatet til stikkontakten igen, og tænd det. Hvis apparatet stadig ikke virker, skal du kontakte vores kundeservice.

Vianetsintä / Feilsøking

FI

A) Sekä yhden että kahden kupin LED-valot vilkkuvat:

- Vesisäiliö on tyhjä.

B) Kaikki merkkivalot vilkkuvat:

- Jos höyryä tai kuumaa vettä on käytetty liian kauan, pidä 30 sekunnin tauko.
- Sammuta kone viideksi minuutiksi ja käynnistä uudestaan. Jos valot vilkkuvat edelleen, ota yhteyttä asiakastuokeen.

C) Espresso ei ole riittävän lämmintä:

- Tee suodatus ilman espressojauhetta, mutta käytä suodatinta ja suodattimen pidikettä, jotta järjestelmä esilämpenee.
- Esilämmitä kupit.
- Poista laitteesta kalkki.

D) Virtausnopeus hidastuu huomattavasti:

- Älä paina espressojauhetta liian tiukasti suodattimeen.
- Älä jauha espressojauhetta liian hienoksi (keskikarkea jauhaus).
- Poista laitteesta kalkki.

E) Suodattimen pidikkeen sivusta vuotaa espressoa:

- Varmista, että suodattimen pidike on pantu oikein paikoilleen.
- Käännä suodattimen pidike hiukan tiukemmin kiinnikkeeseen.
- Puhdista espressojauhe suodattimen pidikkeen reunalta.

F) Espresso ei tule lainkaan:

- Jos koneesta kuuluu kovaa ääntä, järjestelmässä on ilmaa. Juoksuta suuttimesta kuumaa vettä, kunnes vesi virtaa tasaisesti. Yritä sitten valmistaa kahvia.
- Varmista, että vesisäiliö on täynnä ja että se on asetettu oikein paikoilleen.
- Varmista, että suodattimen pidike on pantu oikein paikoilleen.
- Varmista, että valintanuppi on käännetty oikeaan asentoon.
- Älä paina espressojauhetta liian tiukasti suodattimeen.
- Puhdista suodatin.
- Poista laitteesta kalkki.

G) Vaahtoa ei enää synny kuten pitäisi:

- Varmista, että suodattimessa on riittävästi espressojauhetta.
- Painele espressojauhetta hiukan.
- Puhdista suodatin.

H) Maitovaahtoa syntyy liian vähän, kun maitoa höyrytetään:

- Käytä aina kylmää tuoretta vähärasvaista maitoa.
- Puhdista höyrysuutin.

I) Virtaus nopeutuu:

- Espressojauhe on liian karkeaa.
- Varmista, että suodattimessa on riittävästi espressojauhetta.

J) Laite sammuu itsestään, kun sitä käytetään:

- Laitteen pumpussa on lämpösulake, joka suojaa laitetta ylikuumentumiselta. Lämpösulake keskeyttää koneen toiminnan, jos sitä käytetään liian kauan tai jos pumpua käytetään ilman vettä.
- Käännä valintanuppi 0-asentoon ja irrota pistoke pistorasiasta.
- Anna koneen jäähtyä vähintään 20 minuuttia. Täytä vedellä.
- Kytke laite uudestaan pistorasiaan ja käynnistä se. Jos laite ei edelleenkaan toimi, ota yhteyttä asiakaspalveluun.

EN

DE

FR

NL

IT

ES

PT

TR

SV

DA

FI

NB

CS

SK

RU

UK

NB

A) Lysdiodene for både 1 og 2 kopper blinker:

- Vannbeholderen er tom.

B). Alle indikatorlampene blinker:

- Hvis damp-/varmtvannsfunksjonen er brukt for lenge, må du ta en pause på 30 sekunder.
- Slå av maskinen i 5 minutter, og start den igjen. Hvis lampene fortsatt blinker, må du kontakte kundestøtte.

C) Temperaturen på espressoen er for lav:

- Utfør bryggingen uten espressokaffe, men med filter og filterholder for å forhåndsvarme systemet.
- Forvarm koppene.
- Avkalk apparatet

D) Strømningshastigheten er merkbart redusert.

- Ikke trykk den malte espressoen for hardt inn i filteret.
- Ikke mal espressoen for fint ("middels" finhetsgrad).
- Avkalk apparatet

E) Espressoen renner ut av siden på filterholderen:

- Kontroller at filterholderen er riktig plassert.
- Vri filterholderen litt hardere inn i festet.
- Fjern eventuell espressokaffe fra kanten av filterholderen.

F) Det kommer ikke noe espresso ut:

- Hvis maskinen avgir en høy lyd, betyr det at det er luft i systemet. La varmt vann strømme gjennom dysen inntil strømmen er jevn. Da kan du forsøke å brygge kaffe igjen.
- Kontroller at vannbeholderen er fylt og at den er riktig plassert.
- Kontroller at filterholderen er riktig plassert.
- Kontroller at velgerbryteren er satt i riktig stilling.
- Ikke trykk den malte espressoen for hardt inn i filteret.
- Rengjør bryggefilteret.
- Avkalk apparatet

G) Melkeskummet produseres ikke lenger som det skal:

- Kontroller at det er nok espresso i filteret.
- Trykk espressoen lett sammen.
- Rengjør filteret.

H) Det produseres for lite skum når melken dampes:

- Bruk alltid kjølig, frisk lettmelk.
- Rengjør dampdysen.

I) Strømmen øker:

- Espressoen er malt for grovt.
- Kontroller at det er nok espresso i filteret.

J) Kaffemaskinen slår seg av under drift:

- Pumpen i apparatet er utstyrt med en temperatursikring som beskytter den mot overoppheting. Temperatursikringen avbryter driften hvis maskinen brukes for lenge eller hvis pumpen går uten vann.
- Sett velgerbryteren på "0", og trekk støpselet ut av stikkkontakten.
- La maskinen avkjøle i minst 20 minutter. Fyll på vann.
- Koble apparatet til strømforsyningen igjen, og slå det på. Hvis apparatet fremdeles ikke fungerer, kontakter du kundeserviceavdelingen.

PL

HU

HR

SR

RO

BG

SL

ET

LV

LT

Kassering / Bortskaffelse
Hävittäminen / Kassering

<p>SV</p>	<p>Kassering <i>Förpackningsmaterial</i> Förpackningsmaterialen är miljövänliga och går att återvinna. Plastkomponenterna är markerade med t.ex. >PE<, >PS< osv. Kassera förpackningsmaterialet i därför avsedd container i kommunens återvinningsanläggningar.</p>	<p>Gammal apparat  Symbolen  på produkter eller förpackningar visar att produkten inte kan hanteras som hushållsavfall. Den ska i stället lämnas till rätt insamlingsställe för återvinning av elektrisk och elektronisk utrustning. Genom att se till att produkten kasseras på rätt sätt bidrar du till att förhindra potentiella</p>	<p>negativa konsekvenser för miljön och människors hälsa, som annars skulle kunna uppstå på grund av felaktig avfallshandling av produkten. För mer detaljerad information om återvinning av produkten kontaktar du ditt kommunkontor, en avfallsstation för hushållsopor eller affären där du köpte produkten.</p>
<p>DA</p>	<p>Bortskaffelse <i>Emballage</i> Emballagen er miljøvenlig og kan genbruges. Plastikkomponenter er markeret med f.eks. >PE<, >PS< osv. Bortskaf emballagen på en kommunal genbrugsstation i de relevante containere.</p>	<p>Gamle apparater  Symbolet  på produktet eller dets emballage viser, at produktet ikke må håndteres som husholdningsaffald. Det skal i stedet afleveres på genbrugsstationen, der sørger for genbrug og genindvinding af elektrisk og elektronisk udstyr. Ved at sikre at dette apparat bortskaffes korrekt, medvirker</p>	<p>du til at forhindre de potentielle negative konsekvenser for miljøet og menneskers sundhed, som ellers kan være resultatet af forkert affaldshåndtering af dette apparat. Du kan få flere oplysninger om genbrug af dette apparat hos teknisk forvaltning i din kommune, på genbrugsstationen eller det sted, hvor du købte apparatet.</p>
<p>FI</p>	<p>Hävittäminen <i>Pakkausmateriaalit</i> Pakkausmateriaalit ovat ympäristöystävällisiä ja ne voidaan kierrättää. Muoviosat on merkitty, esim. >PE<, >PS<. Hävitä pakkausmateriaalit laittamalla ne oikeisiin jäteastioihin.</p>	<p>Vanha laite Tuotteessa tai sen pakkauksessa oleva symboli  tarkoittaa, että tuotetta ei saa käsitellä kotitalousjätteenä. Sen sijaan laite on vietävä asianmukaiseen kierrätyspisteeseen, joka ottaa vastaan sähkö- ja elektroniikkaromua. Varmistamalla tuotteen oikean hävittämisen</p>	<p>autat estämään ympäristölle ja terveydelle aiheutuvia kielteisiä vaikutuksia, jotka tuotteen virheellisestä hävittämisestä koituisivat. Saat lisätietoja tuotteen kierrättämisestä ottamalla yhteyttä kunnalliseen jätelaitokseen, kotitalousjätteen keräyspalveluun tai tuotteen ostopaikkaan.</p>
<p>NB</p>	<p>Kassering <i>Emballasje</i> Emballasjen er miljøvennlig og kan gjevinnnes. Plastkomponentene er identifisert av markeringer, f.eks. >PE<, >PS< osv. Kast emballasjen i riktig beholder ved et offentlig resirkuleringspunkt.</p>	<p>Gammelt apparat  Symbolet  på produktet eller emballasjen angir at produktet ikke skal behandles som husholdningsavfall. Det må i stedet leveres inn til et egnet returpunkt for gjenvinning av elektrisk og elektronisk utstyr. Ved å sørge for at produktet kastes på en forsvarlig måte</p>	<p>bidrar du til å forhindre mulige negative miljø- og helsemessige konsekvenser, som ellers ville kunne oppstå ved uforsvarlig avfallshåndtering. Hvis du vil ha mer informasjon om gjenvinning av produktet, kan du ta kontakt med lokale myndigheter, den kommunale renovasjonstjenesten eller forretningsen der du kjøpte produktet.</p>

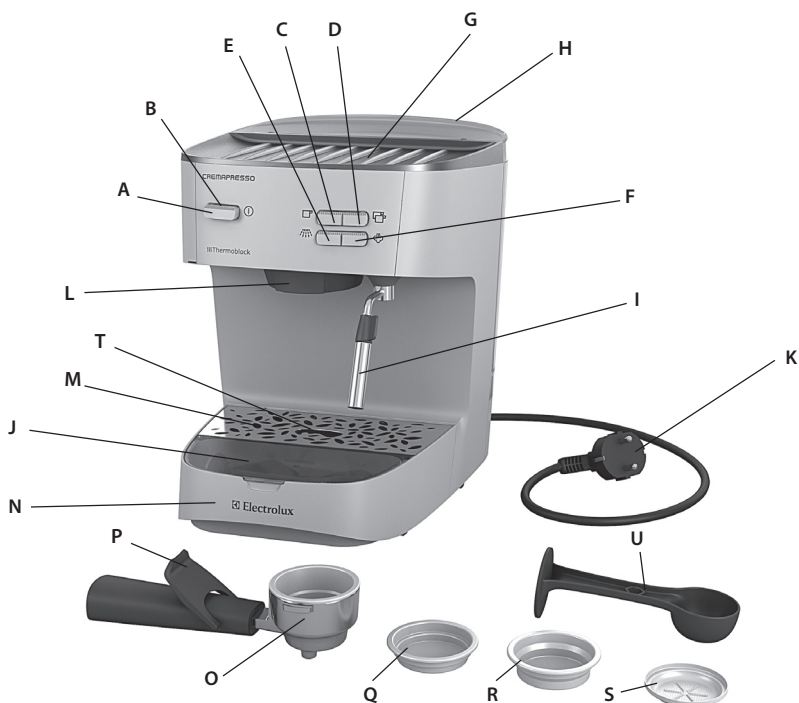

CS

Součásti

- A. Tlačítko ZAPNOUT/ VYPNOUT
- B. Světelný indikátor napájení
- C. Tlačítko pro jeden šálek
- D. Tlačítko pro dva šálky
- E. Tlačítko pro horkou vodu
- F. Tlačítko pro páru
- G. Plocha pro odkládání šálků
- H. Zásobník vody
- I. Tryska na páru / horkou vodu
- J. Prostor pro sítko
- K. Síťový napájecí kabel se zástrčkou
- L. Spařovací hlava
- M. Odkapávací mřížka
- N. Odkapávací miska
- O. Držák sítko
- P. Ochrana prstů
- Q. Sítko na 1 šálek
- R. Sítko na 2 šálky
- S. Sítko na předem balené porce
- T. Ukazatel hladiny
- U. Dávkovací odměrka / pýchovač

SK

Komponenty

- A. Vypínač
- B. Indikátor napájania
- C. Tlačidlo pre jednu šálku
- D. Tlačidlo pre dve šálky
- E. Tlačidlo horúcej vody
- F. Tlačidlo pary
- G. Odkladacia plocha pre šálku
- H. Nádoba na vodu
- I. Nástavec pary/horúcej vody
- J. Zásobník na filtre
- K. Kábel napájania a zástrčka
- L. Varná hlavica
- M. Mriežka na odkvapkavanie
- N. Zásobník na odkvapkavanie
- O. Držiak filtra
- P. Pomôcka na ochranu prstov
- Q. Filter pre 1 šálku
- R. Filter pre 2 šálky
- S. Filter pre vopred zabalené porcie
- T. Indikátor hladiny
- U. Odmerná lyžička/tamper

RU

Компоненты

- A. Кнопка ВКЛ/ВЫКЛ
- B. Индикатор питания
- C. Кнопка "1 чашка"
- D. Кнопка "2 чашки"
- E. Кнопка горячей воды
- F. Кнопка пара
- G. Подставка для чашки
- H. Бачок для воды
- I. Насадка пар/горячая вода
- J. Ящик для фильтров
- K. Шнур питания с вилкой
- L. Варочная головка
- M. Решетка для конденсата
- N. Лоток для конденсата
- O. Держатель фильтра
- P. Защита пальцев
- Q. Фильтр для 1 чашки
- R. Фильтр для 2 чашек
- S. Фильтр для заготовленных порций
- T. Индикатор уровня
- U. Мерная ложка-пест

UK

Компоненти

- A. Кнопка "ON/OFF" (УВІМК./ВИМК.)
- B. Індикатор живлення
- C. Кнопка "One cup" (Одна чашка)
- D. Кнопка "Two cup" (Дві чашки)
- E. Кнопка "Hot water" (Гаряча вода)
- F. Кнопка "Steam" (Пара)
- G. Підставка під чашку
- H. Резервуар для води
- I. Випускний отвір для пари/гарячої води
- J. Блок фільтрів
- K. Шнур живлення та штепсель
- L. Варильна частина
- M. Решітка для збору крапель
- N. Піддон для збору крапель
- O. Тримач фільтра
- P. Захисна сітка
- Q. Фільтр для однієї чашки
- R. Фільтр для двох чашок
- S. Фільтр для попередньо підготовлених порцій
- T. Індикатор рівня
- U. Мірна ложка та темпер

EN
DE
FR
NL

IT
ES
PT
TR

SV
DA
FI
NB

CS
SK
RU
UK

PL
HU
HR
SR

RO
BG
SL
ET

LV
LT

CS

Před prvním použitím přístroje si pečlivě přečtete následující pokyny.

- Tento přístroj není určen k použití osobami (včetně dětí) se sníženými fyzickými, smyslovými či mentálními schopnostmi nebo nedostatkem zkušenosti a znalostí, pokud nejsou pod dohledem nebo jim osoba odpovědná za jejich bezpečnost nepodalá instrukce k jeho používání.
- Dávejte pozor, aby si s přístrojem nehrály děti.
- Přístroj lze zapojit pouze do takového zdroje energie, jehož napětí a kmitočet odpovídají specifikacím uvedeným na typovém štítku!
- Přístroj nikdy nepoužívejte ani jej nezapínejte, má-li
 - poškozený síťový napájecí kabel,
 - poškozený kryt.
- Přístroj se smí připojovat pouze k uzemněné síťové zásuvce. V případě potřeby je možno použít prodlužovací kabel vhodný pro proud 10 A.
- Je-li přístroj nebo jeho napájecí kabel poškozen, musí jej vyměnit výrobce, jeho autorizovaný servisní zástupce nebo jiná způsobilá osoba, aby se předešlo ohrožení.

- Přístroj musí být vždy umístěn na plochém, vodorovném povrchu.
- Nikdy nenechávejte přístroj bez dozoru, je-li připojen k elektrické síti.
- Po použití a před zahájením čištění nebo provádění údržby musí být přístroj vždy vypnut a zástrčka jeho napájecího kabelu musí být vytažena ze zásuvky.
- Během provozu se přístroj a součásti jeho příslušenství zahřívají na vysokou teplotu. Používejte pouze označené rukojeti a ovládací prvky. Před čištěním nebo uschováním nechejte přístroj vychladnout.
- Síťový napájecí kabel nesmí přijít do styku s horkými součástmi přístroje.
- Během spařování nevyjímejte držák sítka, protože přístroj je pod tlakem. **Hrozí nebezpečí popálení.**
- Při použití funkce přípravy páry může ze spařovací hlavy odkapávat určité množství horké vody. **NEBEZPEČÍ! Hrozí nebezpečí opaření horkou vodou.**
- Při otevření parního ventilu vytryskne proud horké vody. Počítejte si opatrně a parní ventil otevřete pomalu. **NEBEZPEČÍ! Hrozí nebezpečí opaření horkou vodou.**

- Přístroj neponořujte do vody nebo jiné kapaliny.
- Nepřekračujte maximální objem naplnění, který je na přístroji vyznačen.
- Zásobník na vodu naplňujte pouze studenou vodou, nikdy mlékem nebo jinými kapalinami.
- Není-li zásobník na vodu naplněný, přístroj nezapínejte.
- Nepoužívejte přístroj s odejmutou odkapávací miskou nebo odkapávací mřížkou.
- Tento přístroj je určen pouze pro domácí použití. Výrobce nemůže převzít jakoukoli odpovědnost za případné škody způsobené nevhodným nebo nesprávným používáním přístroje.

SK

Pred prvým použitím prístroja si dôkladne prečítajte nasledujúce pokyny.

- Tento prístroj by nemali používať osoby (vrátane detí) so zníženými fyzickými, zmyslovými alebo psychickými schopnosťami, prípadne osoby, ktoré nemajú dostatočné skúsenosti alebo vedomosti, iba ak boli o používaní prístroja poučené osobou zodpovednou za ich bezpečnosť.
- Nikdy nedovoľte, aby sa deti s prístrojom hrali.
- Prístroj môžete zapojiť len do zdroja elektrickej energie, ktorý zodpovedá technickým parametrom napätia a kmitočtu uvedeným na typovom štítku.
- Prístroj nikdy nepoužívajte ani nedvíhajte, ak
 - je poškodený kábel napájania,
 - je poškodený kryt prístroja.
- Prístroj sa smie zapájať len do uzemnenej zásuvky. V prípade potreby možno použiť predlžovací kábel na 10 A.
- Ak sú prístroj alebo kábel napájania poškodené, musí ich vymeniť výrobca, servisný technik alebo iná kvalifikovaná osoba, aby sa predišlo nebezpečenstvu.

- Prístroj vždy umiestňujte na rovnú plochu.
- Keď je prístroj zapojený do elektrickej zásuvky, nikdy ho nenechávajte bez dozoru.
- Po každom použití a pred každým čistením a údržbou sa prístroj musí vypnúť a odpojiť od zásuvky.
- Prístroj a doplnky sa počas používania zahrievajú. Používajte len určené držadlá a regulátory. Pred čistením alebo uskladnením nechajte prístroj vychladnúť.
- Kábel napájania nesmie prísť do kontaktu s horúcimi súčasťami prístroja.
- Počas varenia nevyberajte držiak filtra, pretože prístroj je pod tlakom. **Hrozí nebezpečenstvo popálenia.**
- Pri používaní parnej funkcie môže z varnej hlavice kvapkať horúca voda. **NEBEZPEČENSTVO! Voda je horúca, hrozí nebezpečenstvo opaření.**
- Pri otváraní parného ventilu dochádza k prudkému vytrysknutiu horúcej vody. Buďte opatrní a parný ventil otvárajte pomaly. **NEBEZPEČENSTVO! Voda je horúca, hrozí nebezpečenstvo opaření.**
- Prístroj neponárajte do vody ani iných tekutín.

- Nepresahujte maximálny objem plnenia označený na prístroji.
- Nádobu na vodu plňte len studenou vodou. Nikdy do nej nelejte mlieko ani inú tekutinu.
- Prístroj nepoužívajte, ak je nádoba na vodu prázdna.
- Prístroj nepoužívajte bez zásobníka a mriežky na odkvapkanie.
- Tento prístroj je určený len na používanie v domácnosti. Ak sa prístroj používa na iné ako stanovené účely alebo sa používa nesprávne, v prípade poškodenia neposkytuje výrobca na prístroj záruku.

RU

Перед первым применением устройства внимательно прочтите следующую инструкцию.

- Устройство не предназначено для использования детьми, неопытными людьми и людьми с ограниченными умственными и физическими возможностями иначе как под присмотром лица, отвечающего за их безопасность.
- Не разрешайте детям играть с устройством.
- Устройство можно включать только в розетку сети с напряжением и частотой, соответствующими таблице технических данных модели!
- Не используйте и не трогайте устройство: при повреждении шнура питания; при повреждении корпуса.
- Устройство можно подключать только к заземленной розетке. При необходимости можно воспользоваться удлинителем на 10 А.
- В целях безопасности поврежденные устройство или шнур питания должны быть заменены производителем, агентом по обслуживанию или другим квалифицированным специалистом.

- Всегда ставьте устройство на плоскую горизонтальную поверхность.
- Не оставляйте без присмотра устройство, включенное в сеть.
- Перед обслуживанием и чисткой убедитесь, что устройство выключено, а вилка вынута из сети.
- Во время работы устройство и принадлежности нагреваются. Пользуйтесь только нужными рукоятками и кнопками. Перед чисткой и хранением дайте машине остыть.
- Шнур питания не должен соприкасаться с горячими частями устройства.
- Не вынимайте держатель фильтра в процессе варки: устройство находится под давлением. **Можно ошпариться!**
- При включенной функции ПАР из варочной головки может капать горячая вода. **ОСТОРОЖНО! Горячей водой можно ошпариться!**
- При открывании клапана пара наружу выбрасывается некоторое количество горячей воды. Будьте осторожны и открывайте клапан пара не спеша. **ОСТОРОЖНО! Горячей водой можно ошпариться!**

- Не погружайте устройство в воду или иную жидкость.
- Не превышайте максимальный заправляемый объем, указанный на устройствах.
- Наливайте в бачок для воды только холодную воду, а не молоко и иные жидкости.
- Не пользуйтесь устройством при незаполненном бачке.
- Не пользуйтесь устройством без лотка и решетки для конденсата.
- Данное устройство предназначено для использования только в домашних условиях. Изготовитель не несет ответственности за возможные повреждения из-за ненадлежащего применения.

EN
DE
FR
NL

IT
ES
PT
TR

SV
DA
FI
NB

CS
SK
RU
UK

UK

Перед першим використанням приладу уважно прочитайте інструкцію з експлуатації.

- Прилад не призначений для використання особами (включаючи дітей) із обмеженими фізичними, сенсорними або розумовими здібностями, без належного досвіду та обізнаності, якщо за ними не наглядає чи їх не інструктує щодо користування приладом особа, відповідальна за їх безпеку.
- Слідкуйте за тим, щоб діти не гралися з приладом.
- Прилад можна під'єднувати лише до джерела енергопостачання, напруга та частота якого відповідають специфікаціям, указаним на таблиці з технічними даними!
- Забороняється використовувати або піднімати прилад, якщо: – пошкоджено шнур живлення; – пошкоджено корпус.
- Прилад можна підключати лише до заземленої розетки. За необхідності можна використовувати подовжувальний кабель, який підходить до струму 10 А.

- У випадку пошкодження приладу або шнура живлення його має замінити виробник, його сервісний центр або інша кваліфікована особа, щоб запобігти нещасному випадку.
- Завжди розміщуйте прилад на рівній горизонтальній поверхні.
- Ніколи не залишайте без нагляду прилад, підключений до джерела живлення.
- Завжди вимикайте прилад і виймайте мережний штепсель після використання, а також перед чищенням і поточним обслуговуванням.
- Під час експлуатації прилад і аксесуари нагріваються. Використовуйте лише рукоятки та перемикачі, призначені для цього. Перед чищенням і зберіганням дайте приладу охолонути.
- Кабель живлення не повинен торкатися будь-яких нагрітих частин приладу.
- Забороняється видаляти тримач фільтра під час процесу готування, щоб запобігти розгерметизації приладу. **Існує ризик опіків!**

- Під час використання функції пари з варильної частини можуть витікати краплі гарячої води. **НЕБЕЗПЕЧНО! Вода дуже гаряча, існує ризик опіків!**
- Під час відкривання парового клапана витікає невелика кількість гарячої води. Будьте обережні та відкривайте паровий клапан повільно. **НЕБЕЗПЕЧНО! Вода дуже гаряча, існує ризик опіків!**
- Забороняється занурювати прилад у воду або будь-яку іншу рідину.
- Забороняється перевищувати максимальний об'єм наповнення, указаний на приладі.
- Наповнюйте резервуар лише холодною водою, ніколи не заливайте молоко або будь-яку іншу рідину.
- Забороняється використовувати прилад, якщо резервуар не було наповнено водою.
- Забороняється використовувати прилад без решітки чи піддону для збору крапель.
- Цей прилад призначений виключно для домашнього використання. Виробник не відповідає за можливу шкоду, спричинену неналежним чи неправильним використанням.

PL
HU
HR
SR

RO
BG
SL
ET

LV
LT



CS

1. Umístěte přístroj na rovný povrch a naplňte zásobník studenou vodou. (Přístroj se nesmí používat s prázdným zásobníkem na vodu!) Zapojte napájecí šňůru do zásuvky a stiskněte tlačítko ZAPNOUT.

2. Zapínáte-li přístroj poprvé, položte na odkapávací mřížku misku. Počkejte, dokud indikátor napájení nebude svítit nepřerušovaně. Nenasazujte držák sítka a nechejte přístrojem protéci veškerou vodu ze zásobníku, aby se propláchl ohřívací systém.

3. Příprava espressa: Jakmile svítí indikátor nepřerušovaně, je přístroj připraven k použití. Poté pokračujte podle pokynů v krocích 4 až 6.

SK

1. Prístroj umiestnite na rovný plochu a naplňte nádobu na vodu studenou vodou. (Prístroj sa nesmie používať, ak je nádoba prázdna!) Zapojte kábel napájania do elektrickej zásuvky a stlačením vypínača prístroj zapnite.

2. Pri prvom použití prístroja položte na mriežku na odkvapkávanie nádobu. Počkajte, kým indikátor napájania nezačne svietiť nepretržite. Nechajte prístrojom bez vloženia držáka filtra pretiecť plnú nádobu vody, aby sa prepláchol zahrievací systém.

3. Príprava espressa: Prístroj je pripravený na používanie, keď indikátor napájania svieti nepretržite. Potom postupujte podľa pokynov v krokoch číslo 4 – 6.

RU

1. Поместите машину на плоскую поверхность и наполните бачок холодной водой. (Использовать машину при пустом бачке нельзя!) Вставьте шнур питания в розетку и нажмите кнопку ВКЛ.

2. Перед первым применением машины поместите чашу на решетку для конденсата. Дождитесь стабильного горения индикатора питания. Не вставляя держатель фильтра, дайте полному бачку воды протечь сквозь машину для промывки нагревательной системы.

3. Приготовление эспрессо. Машина готова к работе при стабильном горении индикатора питания. Следуйте инструкциям (шаги 4–6).

UK

1. Rozmiest'te masinu na horizontálnu plochu a naplnite rezervoár chladnou vodou. (Ne možna vikoristovuvati prilad iz pustim rezervoárom!) Ustavte kabel življenja v rozetku ta natisnite knopku "ON" (УВІМК.).

2. Під час першого використання машини поставте чашу на решітку для збору крапель. Зачекайте, доки індикатор живлення не почне світитися безперервно. Не вставляючи тримач фільтра, дочекайтеся, доки повний обсяг води пройде через машину та обполосне систему нагрівання.

3. Приготування еспресо. Прилад готовий для використання, коли індикатор живлення світитися безперервно. Потім слідуйте інструкціям, зазначеним у пунктах 4-6.



4. Zvolte sítko pro jeden nebo dva šálky, ohněte ochranu prstů a sítko vložte do držáku na sítko. Naplňte sítko mletou kávou (jedna odměrka pro jeden šálek, dvě odměrky pro dva šálky nebo dvojité espresso). Pěchovačem kávu lehce stlačte.

4. Vyberte filter pre jednu alebo dve šálky, posuňte pomôcku na ochranu prstov dozadu a vložte filter do držáka filtra. Naplňte filter pomletou kávou (jedna naberáčka pre obyčajné espresso, dve naberáčky pre dvojité espresso). Pomletú kávu jemne zatlačte pomocou tempera.

4. Выберите фильтр для одной или двух чашек, откиньте защиту пальцев и поместите фильтр в держатель. Наполните фильтр молотым кофе (одна ложечка для простого эспрессо, две — для двойного). Пестом слегка спрессуйте молотый кофе.

4. Виберіть фільтр для однієї чи двох чашок, зніміть захисну сітку та покладіть його до тримача фільтра. Наповніть фільтр меленою кавою (одна мірна ложка для однієї порції еспресо, дві ложки для подвійної порції). Утрамбуйте каву у фільтрі, використовуючи темпер.



5. Vložte do přístroje držák sítka. Po dokončení zahřívání umístěte jeden nebo dva šálky na odkapávací mřížku a stiskněte tlačítko pro jeden nebo dva šálky. Káva začne protékat výstupním otvorem.

5. Vložte držiak filtra na príslušné miesto. Po ukončení zahrievania položte jednu alebo dve šálky na mriežku na odkvapkavanie a stlačte tlačidlo pre jednu šálku alebo dve šálky. Espresso začne vytekať cez kávovú dýzu.

5. Вставте на место держатель фильтра. По завершении нагрева поставьте одну или две чашки на решетку для конденсата и нажмите кнопку по числу чашек. Эспрессо начнет вытекать из отверстия для кофе.

5. Уставте тримач фільтра. Після нагрівання поставте одну або дві чашки на решітку та натисніть кнопку "One cup" (Одна чашка) або "Two cup" (Дві чашки). Еспресо потече з випускного отвору.



6. Po dokončení přípravy kávy vyjměte držák se sítkem. Otočte jej doleva a vytáhněte jej z úchytu. Ohněte ochranu prstů dopředu a vysypte ze sítka použitou mletou kávu. Poté sítko vyjměte z držáku a opláchněte vodou. Před umístěním zpět do prostoru pro sítko jej usušte hadříkem.

6. Po dovarení vyberte držiak filtra. Otočte ho doľava a vyberte von zo strmeňa. Posuňte pomôcku na ochranu prstov dopredu a odstráňte z filtra kávovú usadeninu. Potom filter vyberte z držáka a vyčistite ho vodou. Skôr ako filter vrátite do zásobníka, vysušte ho utierkou.

6. После варки выньте держатель фильтра. Поверните его влево и выньте из фиксатора. Откройте защиту пальцев вперед и удалите использованный молотый кофе из фильтра. Выньте фильтр из держателя и промойте водой. Перед тем как поместить в ящик для фильтров, протрите его сухой тканью.

6. Після приготування можна видалити тримач фільтра. Поверніть його вліво та витягніть з-поміж кріпильних деталей. Зніміть захисну сітку та видаліть відпрацьовану кавову гущу з фільтра. Потім витягніть її з тримача й обполосніть водою. Перш ніж повернути сітку до блоку фільтрів, витріть її насухо тканиною.

EN
DE
FR
NL

IT
ES
PT
TR

SV
DA
FI
NB

CS
SK
RU
UK

PL
HU
HR
SR

RO
BG
SL
ET

LV
LT

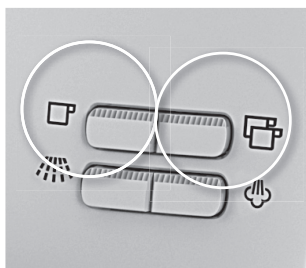

CS

7. Nastavení množství kávy. Stiskněte a podržte tlačítko pro jeden nebo dva šálky. Tlačítko podržte stlačené, dokud světlo nezačne blikat. Po dosažení požadovaného množství kávy opět stiskněte tlačítko. Při dalším použití stačí jednou stisknout tlačítko a získáte nastavené množství kávy.

SK

7. Programovanie množstva kávy. Stlačte a podržte tlačidlo pre jednu šálku alebo dve šálky. Keď indikátor začne blikať, tlačidlo uvoľnite. Po dosiahnutí požadovaného množstva kávy opätovným stlačením programovanie vypnete. Ak budete chcieť dosiahnuť naprogramované množstvo aj nabudúce, stlačte tlačidlo raz.

RU

7. Программирование количества кофе. Нажмите и удерживайте кнопку одной или двух чашек. Когда индикатор начнет мигать, отпустите кнопку. По достижении нужного количества кофе снова нажмите кнопку для остановки. Для получения запрограммированного количества кофе в следующий раз просто снова нажмите кнопку.

UK

7. Програмування кількості кави. Натисніть та утримуйте натиснутою кнопку "One cup" (Одна чашка) або "Two cup" (Дві чашки). Коли індикатор почне мигати, відпустіть кнопку. Коли досягнуто бажаної кількості кави, знову натисніть кнопку, щоб зупинити потік. Щоб отримати запрограмовану кількість кави наступного разу, просто натисніть кнопку один раз.



1. Páru lze používat k napěnění mléka nebo ohřívání tekutin. Stiskněte tlačítko pro páru a vyčkejte, dokud indikátor teploty páry nepřestane blikat a rozsvítí se nepřerušovaně. Ponořte parní trysku do teplavzdorné nádoby obsahující mléko nebo jinou tekutinu, kterou chcete zahřívát.

1. Paru možno použiť na napenenie mlieka alebo zohrievanie tekutín. Stlačte tlačidlo pary a počkajte, kým indikátor teploty pary prestane blikať a začne svietiť nepretržite. Ponořte trysku na paru do teplo odolnej nádoby s mliekom alebo tekutinou, ktorú chcete zohriať.

1. Паром можно воспользоваться для вспенивания молока или нагрева жидкостей. Нажмите кнопку пара и дождитесь, пока индикатор температуры пара перестанет мигать и будет гореть постоянно. Поместите насадку для пара в термостойкий контейнер с молоком или жидкостью для подогрева.

1. Пара може використовуватися для спінення молока та нагрівання рідин. Натисніть кнопку пари та зачекайте, доки індикатор температури пари не перестане мигати та не почне світитися безперервно. Занурте наконечник випускного отвору для пари в термостійкий контейнер із молоком або іншою рідиною, яку необхідно підігріти.



2. Tryska by se neměla dotýkat dna nádoby. (Krouživými pohyby nádobou otáčejte). Stiknutím tlačítka pro páru funkci páry zapnete a opětovným stisknutím ji znovu vypnete. **Varování! Parní trubička je horká!** Přístroj se po použití páry automaticky vrátí do režimu přípravy kávy.

2. Nástavec by sa nemal dotýkať dna nádoby. (Nádobu otáčajte krúživým pohybom). Opätovným stlačením tlačidla pary aktivujete parnú funkciu a ešte jedným stlačením ju vypnete. **Varovanie! Parná trubička je horúca!** Po použití parnej funkcie sa prístroj automaticky vráti do režimu varenia kávy.

2. Насадка не должна касаться дна контейнера. (Поворачивайте контейнер круговыми движениями). Вновь нажмите кнопку пара для активации функции пара и еще раз для ее выключения. **Осторожно! Трубка для пара разогрета!** После использования пара машина автоматически перейдет в режим кофе.

2. Наконечник не повинен торкатися дна контейнера. (Виконуйте колові рухи контейнером). Знову натисніть кнопку пари, щоб увімкнути функцію пари, і ще раз, щоб її вимкнути. **Увага! Парова трубка гаряча!** Після використання пари машина автоматично повернеться до режиму приготування кави.



3. Pokud potřebujete horkou vodu, postavte pod parní trysku nádobu a stiskněte tlačítko pro horkou vodu. Z trysky začne vytékat horká voda. Opětovným stiskem tlačítka pro horkou vodu proud vody zastavíte.

3. Ak potrebujete horúcu vodu, položte nádobu pod trysku na paru a stlačte tlačidlo horúcej vody. Z nástavca vyjde horúca voda. Opätovným stlačením tlačidla horúcu vodu zastavíte.

3. Для получения горячей воды поставьте контейнер под насадку для пара и нажмите кнопку горячей воды. Горячая вода поступает из насадки. Вновь нажмите кнопку для прекращения подачи горячей воды.

3. Щоб налити гарячу воду, поставте резервуар під випускний отвір для пари та натисніть кнопку "Hot water" (Гаряча вода). З випускного отвору витікатиме гаряча вода. Щоб зупинити потік гарячої води, знову натисніть кнопку "Hot water" (Гаряча вода).

EN
DE
FR
NL

IT
ES
PT
TR

SV
DA
FI
NB

CS
SK
RU
UK

PL
HU
HR
SR

RO
BG
SL
ET

LV
LT

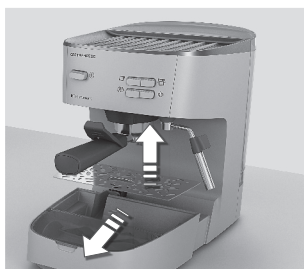
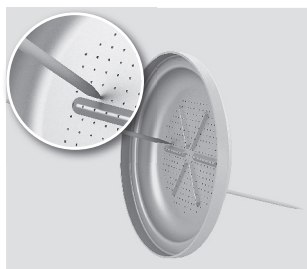

CS

1. Přístroj vypněte a nechte jej vychladnout. Všechny vnější povrchy otřete vlhkou utěrkou. Zanesené otvory v sítku a držáku sítky vyčistěte pomocí špendlíku nebo malého kartáčku.

2. Pokud se ukazatel hladiny nachází nad odkapávací mřížkou, je třeba odkapávací misku vyprázdnit. Sejměte odkapávací mřížku a misku se mřížkou vyprázdněte, vyčistěte a vysušte. Z hygienických důvodů doporučujeme tento postup provádět pravidelně, i když ukazatel hladiny není nad odkapávací mřížkou vidět.

3. Uvolněte parní trysku a umyjte ji pod tekoucí vodou. Malou trubičku otřete utěrkou. Vymějte zásobník na vodu a opláchněte jej pod tekoucí vodou.

SK

1. Vypnite prístroj a nechajte ho vychladnúť. Vlhkou utierkou utrite všetky vonkajšie povrchy. Pomocou ihlice alebo malej kefyky vyčistíte upchaté otvory filtra a držiaka filtra.

2. Ak sa indikátor hladiny nachádza nad mriežkou na odkvapkávanie, zásobník na odkvapkávanie sa musí vyprázdniť. Nadvihnite mriežku na odkvapkávanie a potom opláchnite a utrite mriežku a zásobník na odkvapkávanie. Z hygienických dôvodov odporúčame tento postup vykonať, aj keď sa indikátor hladiny nenachádza nad mriežkou na odkvapkávanie.

3. Uvoľnite trysku na paru a umyte ju pod tečúcou vodou. Malú trubičku vyčistíte pomocou utierky. Vytiahnite nádobu na vodu a opláchnite ju pod tečúcou vodou.

RU

1. Выключите машину и дайте ей остыть. Протрите внешние поверхности влажной тканью. Очистите засоренные отверстия фильтра и держатель булавкой или щеточкой.

2. Если индикатор уровня виден выше решетки для конденсата, лоток для конденсата следует очистить. Поднимите решетку для конденсата, опорожните, промойте и просушите решетку и лоток. По соображениям гигиены рекомендуем делать это регулярно, даже если индикатор уровня выше решетки для конденсата не виден.

3. Освободите насадку для пара и промойте в проточной воде. Очистите трубочку тряпкой. Поднимите бачок для воды и промойте в проточной воде.

UK

1. Vimmkníť mašinu ta daíte ťi ocholónuťi. Protřít' usí zovňšní povrchní vologou tkaninou. Pročistít' zabít' otvori u fíltří ta trimací fíltřa za dopomogou špíľky či štítky.

2. Коли індикатор рівня видно над решіткою, піддон для збору крапель необхідно спорожнити. Зніміть решітку для збору крапель, випорожніть, обполосніть та висушіть її та піддон. З міркувань гігієни рекомендується робити це регулярно, навіть коли індикатор рівня не видно над решіткою.

3. Від'єднайте наконечник випускного отвору для пари та промийте його протічною водою. Очистіть маленьку трубку за допомогою тканини. Зніміть резервуар для води та обполосніть його протічною водою.



4. Doporučuje se provádět pravidelné odvápnování, a to v závislosti na tvrdosti vody. Před naplněním zásobníku vodou s odvápnovacím přípravkem (v poměru podle návodu k použití přípravku) vyjměte spařovací hlavu, aniž byste ji rozebírali na jednotlivé součásti.

4. Prístroj sa odporúča pravidelne odvápnovať, v závislosti od tvrdosti vody. Podľa návodu na používanie prístroja pred naplnením nádoby vodou a odvápnovačom vyberte varnú hlavu (komponenty nerozoberajte).

4. В зависимости от жесткости воды рекомендуется регулярная декальцинация. Перед наполнением бачка водой или декальцинатором согласно инструкциям к изделию снимите варочную головку (держите компоненты вместе).

4. Видалення вапна необхідно здійснювати регулярно, залежно від жорсткості води. Зніміть варильну частину (тримайте всі компоненти в зібраному стані), перш ніж наповнити резервуар водою чи засобом для видалення вапна відповідно до інструкції з експлуатації продукту.



5. Zapněte přístroj a nechte jej zahřát. Vložte držák sítky (bez sítka) na své místo. Na odkapávací mřížku položte vhodnou misku. Několikrát stiskněte tlačítko pro dva šálky a nechte čtvrtinu vody protéct. Přístroj vypněte a vyčkejte 10 minut. Tento postup opakujte s další čtvrtinou odvápnovacího roztoku.

5. Zapnite prístroj a nechajte ho zahriať. Umiestnite držiak filtra na správne miesto bez filtra. Položte nádobu na mriežku na odkvapkávania. Niekoľkokrát stlačte tlačidlo pre dve šálky a nechajte vytečť štvrtinu vody. Vypnite prístroj a počkajte 10 minút. Zopakujte tento postup s ďalšou štvrtinou odvápnovacieho roztoku.

5. Включите машину и дайте ей прогреться. Вставьте на место держатель фильтра без фильтра. Поставьте чашу на решетку для конденсата. Нажмите кнопку двух чашек несколько раз и дайте протечь четверти воды. Выключите машину и подождите 10 минут. Повторите процедуру с другой четвертью декальцинирующего раствора.

5. Увімкніть машину, щоб вона розігрілась. Поставте тримач без фільтра у правильну позицію. Поставте чашу на решітку. Натисніть кнопку "Two cup" (Дві чашки) кілька разів, щоб 1/4 води пройшла через машину. Вимкніть машину та зачекайте 10 хвилин. Повторіть цю процедуру з 1/4 рідини для видалення вапна.



6. Stiskněte tlačítko pro horkou vodu a nechte zbývající roztok protécti parní tryskou. Naplňte zásobník čerstvou vodou a nechte přístroj běžet, dokud nebude zásobník prázdný. Postup zopakujte dvakrát s čerstvou vodou. **Vložte zpět součásti a sítko řádně upevněte.**

6. Stlačte tlačidlo horúcej vody a nechajte zvyšný roztok pretiečť cez trysku na paru. Naplňte nádobu na vodu čerstvou vodou a nechajte prístroj zapnutý, kým sa nádoba nevyprázdni. Postup zopakujte dvakrát s čerstvou vodou. **Komponenty znovu zložte a filter dôkladne upevnite.**

6. Нажмите кнопку горячей воды и дайте оставшемуся раствору протечь через насадку для пара. Наполните бачок пресной водой и дайте машине поработать до опустошения бачка. Повторите процедуру с пресной водой дважды. **Установите компоненты на место и закрепите фильтр надлежащим образом.**

6. Натисніть кнопку "Hot water" (Гаряча вода), щоб залишки рідини протекли через випускний отвір для пари. Наповніть резервуар чистою водою та проженіть її через машину, поки резервуар не стане порожнім. Двічі повторіть процедуру з чистою водою. **Належним чином установіть компоненти та фільтр.**

EN
DE
FR
NL

IT
ES
PT
TR

SV
DA
FI
NB

CS
SK
RU
UK

PL
HU
HR
SR

RO
BG
SL
ET

LV
LT

Odstraňování závad / Odstraňovanie porúch

CS

A) Blikají obě kontrolky pro 1 a 2 šálky.

- Zásobník na vodu je prázdný.

B) Blikají všechny kontrolky.

- Pokud jste páru nebo horkou vodu používali příliš dlouhou dobu, na 30 sekund přípravu pozastavte.
- Přístroj vypněte, vyčkejte 5 minut a znovu jej zapněte. Pokud budou kontrolky stále blikat, obraťte se na zákaznickou podporu.

C) Teplota kávy je příliš nízká.

- Provedte postup přípravy kávy bez použití mleté kávy, avšak za použití sítka a držáku sítka, aby se systém přehřál.
- Předehřejte šálky.
- Odvápňte přístroj.

D) Rychlost průtoku se zatelně snižuje.

- Nestlačujte mletou kávu v sítku příliš velkou silou.
- Nepoužívejte příliš jemně umletou kávu (vhodná je „středně“ jemná káva).
- Odvápňte přístroj.

E) Káva vytéká po straně držáku sítka.

- Ujistěte se, že je držák se sítkem správně umístěn.
- Otočením utáhněte držák se sítkem pevněji v upevňovacím kroužku.
- Odstraňte z obruby držáku sítka jakékoli zbytky mleté kávy.

F) Káva nevytéká.

- Pokud z přístroje vychází hlasitý zvuk, způsobuje ho vzduch v zařízení. Nechte tryskou protékat horkou vodu, dokud se její proud neustálí. Následně zkuste kávu opět připravit.
- Ujistěte se, že je v zásobníku dostatek vody a že je zásobník správně usazen.
- Ujistěte se, že je držák se sítkem správně umístěn.
- Ujistěte se, že je otočný ovladač nastaven ve správné poloze.
- Nestlačujte mletou kávu v sítku příliš velkou silou.
- Vyčistěte sítko ve spařovací hlavě.
- Odvápňte přístroj.

G) Káva již nemá obvyklou konzistenci s krémovou pěnou na povrchu.

- Ujistěte se, že je v sítku dostatek mleté kávy.
- Mletou kávu zlehka stlačte.
- Vyčistěte sítko.

H) Při napěnění mléka vzniká příliš málo mléčné pěny.

- Vždy používejte chladné a čerstvé nízkotučné mléko.
- Vyčistěte parní trysku.

I) Průtok se zvyšuje.

- Je použita příliš hrubě namletá káva.
- Ujistěte se, že je v sítku dostatek mleté kávy.

J) Kávovar se při provozu sám vypíná.

- Čerpadlo přístroje je vybaveno teplotní pojistkou, která je chrání před přehřátím. Tato teplotní pojistka přeruší provoz přístroje, jestliže se přístroj používá příliš dlouho bez přestávky nebo běží-li čerpadlo bez vody.
- Nastavte otočný přepínač do polohy „0“ a vytáhněte zástrčku ze zásuvky.
- Nechejte přístroj alespoň 20 minut vychladnout. Naplňte jej vodou.
- Přístroj opět zapojte do elektrické sítě a zapněte jej. Pokud přístroj stále nefunguje, obraťte se na naše oddělení péče o zákazníky.

SK

A) Indikátory LED pre jednu aj dve šálky blikajú:

- Nádoba na vodu je prázdna.

B) Všetky indikátory blikajú:

- Ak sa para/horúca voda dlhší čas nepoužívala, prerušte činnosť na 30 sekúnd.
- Prístroj vypnite na 5 minút a znovu ho zapnite. Ak indikátory stále blikajú, kontaktujte centrum podpory pre zákazníkov.

C) Teplota espressa je príliš nízka:

- Spustite varenie bez použitia zrn na prípravu espressa, ale použite filter a držiak filtra, aby sa systém predhrial.
- Predhrejete šálky.
- Odvápňte prístroj.

D) Rýchlosť prietoku výrazne klesá:

- Zrná na prípravu espressa nezatláčajte do filtra príliš silno.
- Nemelte zrná na prípravu espressa príliš jemno (použite „strednú“ jemnosť).
- Odvápňte prístroj.

E) Espresso vyteká z bočnej strany držač-ka filtra:

- Skontrolujte, či je držiak filtra umiestnený správne.
- Otočte držiak filtra o niečo pevnejšie do strmeňa.
- Vyčistite okraj držač-ka filtra od zrn na prípravu espressa.

F) Nevyteká žiadne espresso:

- Ak prístroj vytvára hluk, v systéme sa nachádza vzduch. Nechajte pretiecť horúcu vodu cez nástavec, kým nedosiahnete stály prúd. Potom sa znovu pokúste uvariť kávu.
- Skontrolujte, či je nádoba na vodu naplnená a správne umiestnená.
- Skontrolujte, či je držiak filtra umiestnený správne.
- Skontrolujte, či je otočný regulátor nastavený do správnej polohy.
- Zrná na prípravu espressa nezatláčajte do filtra príliš silno.
- Vyčistite varný filter.
- Odvápňte prístroj.

G) Pena sa nevytvára tak, ako by sa mala:

- Skontrolujte, či je vo filteri dostatočné množstvo zrn na prípravu espressa.
- Zrná na prípravu espressa jemne zatlačte.
- Vyčistite filter.

H) Pri napenení mlieka pomocou pary sa vytvára príliš málo peny:

- Vždy používajte studené čerstvé nízkotučné mlieko.
- Vyčistite trysku na paru.

I) Prítok sa zvyšuje:

- Zrná na prípravu espressa sú pomleté príliš nahrubo.
- Skontrolujte, či je vo filteri dostatočné množstvo zrn na prípravu espressa.

J) Kávovar sa počas prevádzky sám vypne:

- Čerpadlo prístroja je vybavené tepelnou pojistkou, ktorá ho chráni pred prehriatím. Tepelná pojistka preruší činnosť prístroja, ak sa prístroj používa príliš dlho alebo ak čerpadlo prístroja funguje bez vody.
- Nastavte otočný regulátor do polohy „0“ a vyberte zástrčku z elektrickej zásuvky.
- Nechajte prístroj vychladnúť minimálne 20 minút. Naplňte ho vodou.
- Znovu zapojte prístroj do elektrickej zásuvky a zapnite ho. Ak prístroj aj napriek tomu nefunguje, kontaktujte naše oddelenie starostlivosti o zákazníkov.

Устранение неполадок / Усунення несправностей

RU

A) Индикаторы 1 и 2 чашек мигают.

- Водяной бачок пуст.

B) Все индикаторы мигают.

- Если пар или горячая вода использовались слишком долго, сделайте перерыв на 30 секунд.
- Выключите машину на 5 минут и снова включите. Если индикаторы по-прежнему мигают, обратитесь в службу поддержки.

C) Температура эспрессо слишком низка.

- Проведите процедуру варки без молотого эспрессо, но с фильтром и держателем, для предварительного нагрева системы.
- Подогрейте чашки.
- Декальцинируйте устройство.

D) Скорость потока заметно падает.

- Не прессуйте молотый эспрессо в фильтре слишком плотно.
- Не мелите эспрессо слишком мелко (средний помол).
- Декальцинируйте устройство.

E) Эспрессо вытекает сбоку держателя фильтра.

- Убедитесь в правильной установке держателя фильтра.
- Поверните держатель фильтра в фиксаторе немного плотнее.
- Счистите весь молотый эспрессо с обода держателя фильтра.

F) Эспрессо не вытекает.

- Сильный шум внутри машины означает, что в систему попал воздух. Дайте горячей воде протечь через насадку до появления равномерного потока. После этого вновь попробуйте сварить кофе.
- Убедитесь в заполнении и правильной установке водяного бачка.
- Убедитесь в правильной установке держателя фильтра.
- Убедитесь, что диск регулятора повернут в положение вправо.
- Не прессуйте молотый эспрессо в фильтре слишком плотно.
- Очистите фильтр варки.
- Декальцинируйте устройство.

G) Больше нет должной пенки.

- Убедитесь, что молотого эспрессо в фильтре достаточно.
- Слегка спрессуйте молотый эспрессо.
- Очистите фильтр.

H) При обработке молока паром слишком мало пены.

- Всегда используйте холодное свежее молоко низкой жирности.
- Очистите насадку для пара.

I) Поток слишком велик.

- Слишком грубый помол эспрессо.
- Убедитесь, что молотого эспрессо в фильтре достаточно.

J) Кофе-машина самопроизвольно выключается в процессе работы.

- Насос устройства оснащен термopредохранителем, защищающим от перегрева. Термopредохранитель прерывает слишком длительную работу машины и работу насоса без воды.
- Поверните диск регулятора в положение "0" и выньте вилку из розетки.
- Дайте машине остыть хотя бы 20 минут. Налейте воду.
- Снова вставьте вилку в розетку и включите устройство. Если устройство по-прежнему не работает, обратитесь в авторизованный сервисный центр Electrolux.

UK

A) Обидва світлодіодні індикатори для 1 та 2 чашок мигтять.

- Резервуар для води пустий.

B) Усі індикатори мигтять.

- Якщо довго використовували пару або гарячу воду, зробіть перерву на 30 секунд.
- вимкніть машину на 5 хвилин та увімкніть знову; Якщо індикатори й досі мигтять, зверніться до служби підтримки.

B) Температура еспрессо занадто низька.

- Виконайте процедуру приготування без використання порошку еспрессо, проте застосовуючи фільтр і тримач фільтра для попереднього нагрівання системи.
- Попередньо нагрійте чашки.
- Видаліть вапно із приладу.

Г) Швидкість потоку значно зменшується.

- Не утрамбуйте порошок еспрессо у фільтрі занадто сильно.
- Не перемелюйте порошок еспрессо занадто дрібно ("середня" дрібність).
- Видаліть вапно із приладу.

Г) Еспресо витікає з боку тримача фільтра.

- Переконайтеся, що тримач фільтра було встановлено належним чином.
- Укрутіть тримач фільтра трохи міцніше в його розташування.
- Вичистіть порошок еспрессо з обідка тримача фільтра.

Д) Еспрессо не витікає.

- Якщо машина видає гучні звуки, це значить, що до системи потрапило повітря. Нехай гаряча вода витікає через випускний отвір для пари, доки її потік не стане безперервним. Знову спробуйте приготувати каву.
- Переконайтеся, що резервуар наповнений водою та встановлений належним чином.
- Переконайтеся, що тримач фільтра було встановлено належним чином.
- Переконайтеся, що перемикач програм було встановлено в належне положення.
- Не утрамбуйте порошок еспрессо у фільтрі занадто сильно.
- Прочистіть фільтр варильної частини.
- Видаліть вапно із приладу.

E) Піна більше не утворюється належним чином.

- Переконайтеся, що у фільтрі міститься достатня кількість порошку еспрессо.

- Утрамбуйте порошок еспрессо легкими рухами.
- Прочистіть фільтр.

E) Під час обробки молока паром утворюється замало молочної піни.

- Завжди використовуйте холодне, свіже молоко з низьким відсотком жирності.
- Очистіть випускний отвір для пари.

Ж) Потік збільшується.

- Порошок еспрессо було перемелено занадто крупно.
- Переконайтеся, що у фільтрі міститься достатня кількість порошку еспрессо.

З) Кавомашина самостійно вимикається під час експлуатації.

- Насос приладу оснащено температурним запобіжником, який захищає його від перегріву. Температурний запобіжник перериває роботу машини, якщо вона експлуатується занадто довго або насос працює без води.
- Установіть перемикач програм у положення "0" і витягніть штепсель із розетки.
- Дайте машині охолонути впродовж принаймні 20 хвилин. Залейте воду.
- Уставте штепсель у розетку знов і ввімкніть прилад. Якщо прилад досі не працює, зверніться до відділу роботи із клієнтами.

EN

DE

FR

NL

IT

ES

PT

TR

SV

DA

FI

NB

CS

SK

RU

UK

PL

HU

HR

SR

RO

BG

SL

ET

LV

LT

CS

Likvidace**Obalové materiály**

Obalové materiály jsou ekologické a lze je recyklovat. Součástí z plastů jsou označeny symboly, např. >PE<, >PS< atd. Obalové materiály zlikvidujte v souladu s místními předpisy pro sběr tříděného komunálního odpadu.

Starý přístroj

Symbol  na výrobku nebo na obalu znamená, že s tímto výrobkem nelze nakládat jako s běžným domácím odpadem. Namísto toho se musí předat do příslušného sběrného místa pro recyklaci elektrických a elektronických zařízení. Zajištěním správné likvidace tohoto výrobku pomůžete zabránit

případným nepříznivým důsledkům pro životní prostředí a lidské zdraví, které by nevhodným zpracováním odpadu z tohoto výrobku mohly být způsobeny. Podrobnější informace o recyklaci tohoto výrobku vám poskytne místní úřady, místní zpracovatelé domovních odpadů nebo obchod, kde jste výrobek zakoupili.

SK

Likvidácia**Baliace materiály**

Baliace materiály nezaťažujú životné prostredie a možno ich recyklovať. Plastové komponenty sú označené symbolmi, napr. >PE<, >PS< a pod. Baliace materiály vyhodte do príslušných kontajnerov na miestach určených na likvidáciu komunálneho odpadu.

Staré spotrebiče

Symbol  na produkte alebo balení označuje, že tento produkt nemožno likvidovať s domácim odpadom. Mal by sa zaniest' na príslušné zberné miesto určené na recykláciu elektrických a elektronických prístrojov. Správnu likvidáciu produktu prispievate k zabráneniu možným negatívnym

vplyvom na životné prostredie a zdravie osôb, ku ktorým by mohlo dôjsť v prípade nesprávnej likvidácie produktu. Ak chcete získať podrobnejšie informácie o recyklácii tohto produktu, obráťte sa na miestny mestský úrad, spoločnosť zaoberajúcu sa zberom domáceho odpadu alebo obchod, v ktorom ste produkt zakúpili.

RU

Утилизация**Упаковочные материалы**

Упаковочные материалы экологичны и поддаются вторичной переработке. Пластиковые компоненты идентифицируются по маркировке, например, >PE<, >PS< и т. д. Утилизируйте упаковочные материалы в подходящем контейнере на площадке для сбора мусора.

Старое устройство

Символ  на изделии или на упаковке означает, что изделие нельзя выбрасывать как бытовой мусор. Вместо этого оно должно быть передано для переработки в соответствующий пункт сбора электрического и электронного оборудования. Правильная утилизация данного изделия способствует предотвра-

щению потенциальных негативных последствий неправильной утилизации изделий для окружающей среды и здоровья людей. Подробную информацию об утилизации данного изделия можно получить в органах местного самоуправления, в службе, ответственной за вывоз бытовых отходов, или в магазине, где было приобретено это изделие.

UK

Утилізація**Матеріали упаковки**

Матеріали упаковки є екологічно безпечними і можуть використовуватися знову. Пластикові складові позначаються символами, наприклад >PE<, >PS< тощо. Викидайте матеріали упаковки в належні контейнери комунальних служб для утилізації сміття.

Старий прилад

Символ  на виробі або на його упаковці вказує на те, що цей виріб не можна викидати разом із побутовими відходами. Натомість його потрібно здати до відповідного пункту утилізації електричних та електронних приладів. Забезпечуючи належну утилізацію виробу, можна запобігти потенційним негативним

наслідкам для навколишнього середовища та людського здоров'я, які в іншому випадку можуть виникнути в результаті неналежної утилізації виробу. За докладнішою інформацією щодо вторинної переробки виробу зверніться до муніципалітету, служби утилізації або до магазину, в якому ви придбали виріб.

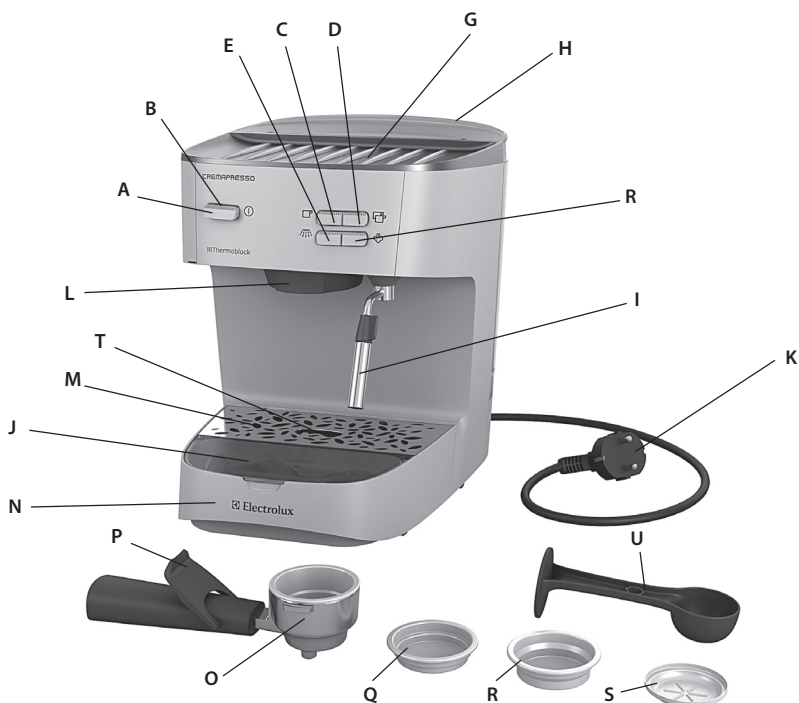

PL

Części i oznaczenia

- A. Przycisk ON/OFF (wt./wyl.)
- B. Lampka zasilania
- C. Przycisk jednej filiżanki
- D. Przycisk dwóch filiżanek
- E. Przycisk gorącej wody
- F. Przycisk pary
- G. Miejsce na filiżankę
- H. Zbiornik na wodę
- I. Dysza pary/gorącej wody
- J. Pudełko filtra
- K. Przewód zasilający z wtyczką
- L. Głowica zaparząjąca
- M. Płytko ociekacza
- N. Tacka ociekacza
- O. Uchwyt filtra
- P. Ochroniacz palca
- Q. Filtr pojedynczy
- R. Filtr podwójny
- S. Filtr na gotowe porcje
- T. Wskaźnik poziomu
- U. Łyżeczka do odmierzenia/ugniatacz

HU

A készülék részei

- A. Be/Ki gomb
- B. Tápellátás jelzőfény
- C. Egy csésze gomb
- D. Két csésze gomb
- E. Forró víz gomb
- F. Gőz gomb
- G. Csészetartó
- H. Víztartály
- I. Gőz/forró víz fúvóka
- J. Szűrődoboz
- K. Hálózati tápkábel és csatlakozó
- L. Főzőfej
- M. Csepegtetőrács
- N. Csepptálca
- O. Szűrőtartó
- P. Ujjvédő
- Q. 1 csészéhez való szűrő
- R. 2 csészéhez való szűrő
- S. Szűrő előre csomagolt adagokhoz
- T. Szintjelző
- U. Méréskanál tömörítővel

HR

Sastavni dijelovi

- A. Gumb UKLJ./ISKLJ.
- B. Žaruljica pokazivača napajanja
- C. Gumb jedna šalice
- D. Gumb dvije šalice
- E. Gumb topla voda
- F. Gumb pare
- G. Stalak za šalicu
- H. Spremnik vode
- I. Regulator mlaznice pare/vruće vode
- J. Kutija filtra
- K. Električni kabel i utikač
- L. Glavni mehanizam za kuhanje
- M. Rešetka za kapanje
- N. Korito za kapanje
- O. Držač filtra
- P. Zaštita za prste
- Q. Filtrar za 1 šalicu
- R. filtar za 2 šalice
- S. Filtrar za unaprijed pakirane mjerice
- T. Pokazivač razine
- U. Mjerna žlica/prilagodnik

SR

Komponente

- A. Dugme za uključivanje/isključivanje
- B. Lampica indikatora napajanja
- C. Dugme za pripremu jedne šolje
- D. Dugme za pripremu dve šolje
- E. Dugme za vruću vodu
- F. Dugme za paru
- G. Oslonac za šolju
- H. Rezervoar za vodu
- I. Raspršivač pare/vruće vode
- J. Kućište filtra
- K. Kabl za napajanje i utikač
- L. Glavni mehanizam za kuvanje
- M. Rešetka za kapljanje
- N. Korito za kapljanje
- O. Držač filtra
- P. Hvataljka
- Q. Filter za 1 šolju
- R. Filter za 2 šolje
- S. Filter za standardne količine
- T. Indikator nivoa
- U. Kašika za merenje/podešivač

EN
DE
FR
NL

IT
ES
PT
TR

SV
DA
FI
NB

CS
SK
RU
UK

PL
HU
HR
SR

RO
BG
SL
ET

LV
LT

PL

Przed pierwszym użyciem urządzenia należy uważnie przeczytać poniższe instrukcje.

- Urządzenia nie powinny obsługiwać osoby (w tym dzieci) z zaburzeniami układu ruchowego lub zuciowego, upośledzone umysłowo oraz nieposiadające odpowiedniej wiedzy bądź doświadczenia. Osoby takie mogą używać urządzenia wyłącznie po otrzymaniu instrukcji dotyczących jego obsługi lub pod nadzorem osoby odpowiedzialnej za ich bezpieczeństwo.
- Należy pilnować, aby dzieci nie bawiły się urządzeniem.
- Urządzenie można podłączać tylko do źródła zasilania, którego napięcie i częstotliwość odpowiada specyfikacji na naklejce znamionowej!
- Nie wolno używać ani podnosić urządzenia, jeśli
– przewód zasilający jest uszkodzony,
– obudowa jest uszkodzona.
- Urządzenie należy podłączyć do gniazdka z uziemieniem. Jeśli trzeba, można użyć przewodu przedłużającego przystosowanego do prądu 10 A.
- W przypadku uszkodzenia przewodu zasilającego powinien być on wymieniony przez producenta, autoryzo-

wany punkt serwisowy lub osobę o odpowiednich kwalifikacjach.

- Urządzenie należy ustawić na płaskiej, równej powierzchni.
 - Nigdy nie należy pozostawiać włączonego urządzenia bez dozoru, jeśli jest ono podłączone do źródła zasilania.
 - Przed czyszczeniem lub konserwacją urządzenia należy je zawsze wyłączyć i wyjąć wtyczkę przewodu zasilającego z gniazdka.
 - Urządzenie i akcesoria silnie nagrzewają się podczas pracy. Należy korzystać wyłącznie ze wskazanych uchwytów i pokręteł. Przed czyszczeniem lub magazynowaniem urządzenie musi ostygnąć.
 - Przewód zasilający nie powinien stykać się z żadnym gorącym elementem urządzenia.
 - Nie należy zdejmować uchwytu filtra w trakcie procesu parzenia, ponieważ urządzenie pracuje pod ciśnieniem.
- Istnieje ryzyko poparzenia.**
- Kiedy używana jest funkcja, z głowicy zaparzącej może kapać gorąca woda. **NIEBEZPIECZEŃSTWO! Woda jest gorąca i może spowodować poparzenie.**

- W momencie otwarcia zaworu pary wydostaje się z niego porcja gorącej wody pod ciśnieniem. Należy zachować ostrożność i powoli otwierać zawór. **NIEBEZPIECZEŃSTWO! Woda jest gorąca i może spowodować poparzenie.**
- Nie należy zanurzać urządzenia w wodzie lub innym płynie.
- Nie należy przekraczać maksymalnego poziomu napełnienia oznaczonego na urządzeniu.
- Zbiornik na wodę należy napełniać wyłącznie zimną wodą, nigdy mlekiem lub innymi płynami.
- Nie należy korzystać z urządzenia, jeśli zbiornik na wodę jest pusty.
- Nie należy korzystać z urządzenia bez tacki lub płytki ociekacza.
- Urządzenie jest przeznaczone tylko do użytku domowego. Producent nie ponosi żadnej odpowiedzialności za ewentualne szkody wynikające z niewłaściwego lub nieprawidłowego użycia.

HU

A készülék első használatát megelőzően olvassa el figyelmesen a következő utasításokat.

- Korlátozott fizikai, mentális vagy érzékelési képességű személy (ideértve a gyermekeket is), továbbá a készülék használatában nem jártas személy a készüléket csak akkor működtesheti, ha a biztonságáért felelős személy útmutatással látta el vagy gondoskodik a felügyeletéről.
- Gyermekek a készüléket csak felügyelet mellett működteshetik, és ügyelni kell arra, hogy ne használják játékként.
- A készüléket csak a műszaki adatok címkéjén feltüntetett értékekkel azonos feszültségű és frekvenciájú elektromos hálózathoz szabad csatlakoztatni.
- Soha ne használja és ne vegye kézbe a készüléket, ha:
– megsérült a tápkábel,
– megsérült a burkolat.
- A készülék kizárólag földelt csatlakozóaljzathoz csatlakoztatva használható. Szükség esetén 10 A áramerősségnek megfelelő hosszabbító kábelt használhat.

- Ha a készülék vagy a tápkábel megsérült, a veszély elkerülése érdekében azt a gyártónak, a gyártó által megbízott szerviznek vagy hasonlóan képzett szakembernek kell kicserélnie.
- A készüléket mindig sima, vízszintes munkafelületre helyezze.
- A táphálózathoz csatlakoztatott készüléket soha ne hagyja felügyelet nélkül.
- Tisztítás vagy egyéb művelet előtt, illetve használat után mindig kapcsolja ki a készüléket és húzza ki a tápkábelt a hálózati aljzatból.
- A készülék és kiegészítői a használat során felforrósodnak. Csak a kijelölt fogantyúkat és gombokat érintse meg. Tisztítás vagy tárolás előtt hagyja lehűlni.
- A tápkábel nem érintkezhet a készülék forró részeivel.
- Mivel a készülék nyomás alatt működik, a főzési folyamat alatt tilos eltávolítani a szűrőtartót. **Égési sérülés kockázata áll fenn.**
- A gőz funkció használata során a főzőfejéből forró víz csepeghet. **VESZÉLY! A víz forró, leforrázódás kockázata áll fenn.**

- A gőzszelep megnyitásakor forró, nyomás alatt álló vízsugár távozik a készülékből. Legyen óvatos, és lassan nyissa meg a gőzszelepet. **VESZÉLY! A víz forró, leforrázódás kockázata áll fenn.**
- A készüléket ne merítse vízbe vagy egyéb folyadékba.
- Ne lépje túl a készüléken feltüntetett maximális töltési mennyiséget (vízszintet).
- A tartályt kizárólag hideg vízzel töltsse fel; tejet vagy egyéb folyadékot soha ne öntsön bele.
- A készüléket ne használja, ha a víztartály nincs feltöltve.
- A készüléket ne használja cseppeltálcá vagy csepegtetőrács nélkül.
- Ez a készülék kizárólag háztartási használatra alkalmas. A gyártó nem vállal semmilyen kötelezettséget a helytelen vagy nem rendeltetésszerű használat miatt bekövetkezett esetleges károkról.

HR

Prije prve upotrebe uređaja pažljivo pročitate sljedeće upute.

- Ovaj uređaj nije namijenjen za upotrebu osobama (uključujući i djecu) sa smanjenim tjelesnim, osjetnim ili mentalnim sposobnostima te osobama bez iskustva i znanja o uporabi uređaja, osim ako im osoba zadužena za njihovu sigurnost nije dala upute o upotrebi uređaja.
- Potreban je nadzor nad djecom kako se ne bi igrala aparatom.
- Uređaj se smije priključivati samo na izvore napajanja čiji napon i frekvencija odgovaraju specifikacijama na pločici s nominalnim vrijednostima!
- Nikad ne upotrebljavajte i ne posežite za uređajem ako je
 - kabel napajanja oštećen,
 - kućište uređaja oštećeno.
- Uređaj morate povezati na uzemljenu utičnicu. Po potrebi možete upotrijebiti produžni kabel koji odgovara jakosti od 10 A.
- Ako se uređaj ili kabel za napajanje ošteti, mora ga zamijeniti proizvođač, njegov ovlašteni serviser ili druga kvalificirana osoba kako biste izbjegli opasnost.

- Uvijek postavite uređaj na vodoravnu i ravnu površinu.
- Uređaj nikad ne smijete ostaviti bez nadzora ako je uključen u utičnicu.
- Nakon upotrebe, prije čišćenja ili održavanja potrebno je uređaj isključiti i izvući utikač iz utičnice električnog napajanja.
- Tijekom rada uređaj i dodaci postaju vrući. Upotrebljavajte samo predviđene ručke i gumbе. Prije čišćenja ili spremanja ostavite uređaj da se ohladi.
- Kabel napajanja ne smijete dovoditi u kontakt s vrućim dijelovima uređaja.
- Tijekom kuhanja nemojte uklanjati držač filtra jer je uređaj pod tlakom. **Postoji opasnost od nastajanja opeklina.**
- Kad se upotrebljava funkcija pare, topla voda može kapati s glavnog mehanizma za kuhanje. **OPASNOST! Voda je vruća, postoji opasnost od nastajanja opeklina.**
- Tijekom otvaranja ventila pare ispušta se vruća voda. Pažljivo i polako otvarajte ventil pare. **OPASNOST! Voda je vruća, postoji opasnost od nastajanja opeklina.**
- Ne uranjajte uređaj u vodu ili drugu tekućinu!

- Nemojte puniti više nego što je maksimalno dozvoljeno oznakom na uređajima.
- Spremnik punitе isključivo hladnom vodom, nikad mlijekom ili drugim tekućinama.
- Ne upotrebljavajte uređaj ako spremnik za vodu nije napunjen.
- Ne upotrebljavajte uređaj bez korita i rešetke za kapanje.
- Uređaj je namijenjen samo za upotrebu u kućanstvu. Proizvođač ne prihvaća nikakvu odgovornost za moguća oštećenja nastala zbog neodgovarajuće ili nepravilne upotrebe uređaja.

EN

DE

FR

NL

IT

ES

PT

TR

SV

DA

FI

NB

CS

SK

RU

UK

SR

Pre prve upotrebe aparata pažljivo pročitate sledeća uputstva.

- Ovaj aparat ne treba da koriste osobe (uključujući i decu) sa smanjenim fizičkim, senzornim i mentalnim sposobnostima niti osobe bez iskustva odnosno odgovarajućih znanja, osim u slučaju kada ih nadgleda osoba koja je zadužena za njihovu bezbednost ili kada im ta osoba objasni kako se aparat koristi.
- Treba paziti da deca ne koriste ovaj aparat za igru.
- Ovaj kućni aparat može da se priključi samo na napajanje čiji napon i frekvencija odgovaraju vrednostima na pločici modela!
- Nemojte da koristite ili podižete aparat ukoliko je
 - kabl za napajanje oštećen,
 - kućište oštećeno.
- Aparat se mora uključiti samo u utičnicu sa uzemljenjem. Po potrebi možete da koristite produžni kabl koji odgovara struji jačine 10 A.
- Ako je aparat ili kabl za napajanje oštećen, zamenu mora da izvrši proizvođač, njegov ovlašćeni servis ili druga kvalifikovana osoba kako bi se izbegle opasnosti.

- Uvek postavite aparat na ravnu, horizontalnu radnu površinu.
- Aparat ne smete ostavljati bez nadzora kada je uključen u struju.
- Nakon svakog korišćenja, pre čišćenja ili održavanja potrebno je da aparat isključite i izvučete utikač iz utičnice električnog napajanja.
- Aparat i dodaci se zagrevaju tokom rada. Koristite samo predviđene ručke i dugmad. Pre čišćenja i spremanja ostavite da se aparat ohladi.
- Kabl za napajanje ne sme da dođe u kontakt sa bilo kojim vrućim delovima aparata.
- Nemojte da uklanjate držač filtera tokom kuvanja jer je aparat pod pritiskom. **Postoji opasnost od opekotina.**
- Kada se koristi funkcija ispuštanja pare, može doći do kapljanja vruće vode iz glavnog mehanizma za kuvanje. **OPASNOST! Voda je vruća, postoji opasnost od opekotina.**
- Tokom otvaranja ventila pare ispušta se mlaz vruće vode. Pažljivo i polako otvorite ventil pare. **OPASNOST! Voda je vruća, postoji opasnost od opekotina.**
- Nemojte potapati aparat u vodu ili neku drugu tečnost.

- Nemojte da prekoračite maksimalni nivo punjenja naznačen na aparatima.
- Rezervoar za vodu punitе samo hladnom vodom, nikada mlekom ili drugim tečnostima.
- Nemojte da koristite aparat ako rezervoar za vodu nije napunjen.
- Nemojte da koristite aparat bez korita i rešetke za kapljanje.
- Ovaj aparat služi isključivo za kućnu upotrebu. Proizvođač ne snosi nikakvu odgovornost za moguća oštećenja nastala zbog neodgovarajućeg ili nepravilnog korišćenja uređaja.

PL

HU

HR

SR

RO

BG

SL

ET

LV

LT



PL

- 1. Ustaw urządzenie na płaskiej powierzchni i** napełnij zbiornik zimną wodą. (Nie wolno korzystać z urządzenia z pustym zbiornikiem!) Podłącz przewód zasilający do gniazdka i naciśnij przycisk ON.

- 2. Przy pierwszym użyciu urządzenia** postaw miskę na ociekaczu. Poczekaj, aż zapali się lampka wskaźnika zasilania. Nie zakładając uchwytu filtra, przelej cały zbiornik wody przez system podgrzewający w celu jego przepłukania.

- 3. Zaparzenie espresso:** Gotowość do użycia sygnalizuje zapalona lampka wskaźnika zasilania. Wykonaj kroki 4–6.

HU

- 1. Helyezze a készüléket vízszintes felületre,** és töltsd fel a tartályt hideg vízzel. (A készülék üres tartályval való használata tilos!) A hálózati csatlakozót csatlakoztassa a hálózati aljzatba, és nyomja meg a Be gombot.

- 2. A készülék első használatakor** helyezzen egy tálat a csepgetőtálca-ra. Várjon, amíg a tápellátás jelzőfény folyamatos fénnel világitani nem kezd. A szűrőtartó behelyezése nélkül engedje, hogy a tartályban lévő teljes vízmennyiség áthaladjon a melegítőrendszeren.

- 3. Eszpresszókávé készítése:** A tápellátás jelzőfény folyamatos világitása jelzi, hogy a készülék használatra kész. Ezután hajtsa végre a 4–6. pontban leírt lépéseket.

HR

- 1. Postavite uređaj na vodoravnu radnu površinu** i napunite spremnik hladnom vodom. (Uređaj ne smijete upotrebljavati ako je spremnik prazan!) Uključite električni kabel u utičnicu i pritisnite gumb UKLJUČENO.

- 2. Pri pokretanju uređaja prvi put,** stavite zdjelu na rešetku za kapanje. Pričekajte dok žaruljica pokazivača napajanja ne postane postojana. Bez umetanja držača filtra pustite da puni spremnik vode prođe kroz uređaj kako biste isprali sustav grijanja.

- 3. Pravljenje espresso:** Kada žaruljica pokazivača napajanja postane postojana, uređaj je spreman za upotrebu. Zatim slijedite upute u koracima 4–6.

SR

- 1. Postavite aparat na ravnu površinu** i napunite rezervoar hladnom vodom. (Aparat ne sme da se koristi ukoliko je rezervoar prazan!) Uključite kabl za napajanje u struju i pritisnite dugme za uključivanje.

- 2. Kada prvi put uključujete aparat,** stavite posudu na rešetku za kapljanje. Sačekajte dok lampica indikatora napajanja ne počne da svetli bez treperenja. Sačekajte da ceo rezervoar vode prođe kroz aparat kako bi se isprao sistem za zagrevanje, a da prethodno niste stavili držač filtera.

- 3. Pripremanje espresso kafe:** Kada lampica indikatora napajanja počne da svetli bez treperenja, znači da je aparat spreman za korišćenje. Nakon toga sledite uputstva u koracima 4–6.



4. Wybierz pojedynczy lub podwójny filtr, rozłóż ochraniacz palca i umieść filtr w uchwycie filtra. Napełnij filtr zmieloną kawą (jedna łyżeczka na pojedyncze espresso lub dwie łyżeczki na podwójne). Za pomocą ugniatacza lekko dociśnij zmieloną kawę w filtrze.

4. Válasszon egy vagy két csészéhez való szűrőt, hajtsa vissza az ujjvédőt, és helyezze a szűrőt a szűrőtartóba. Töltsé fel kávéőrleménnyel (egy adagolókanálnyiit a sima eszpresszóhoz, két adagolókanálnyiit a duplához). A tömörítővel enyhén nyomkodja bele a kávéőrleményt a szűrőbe.

4. Izaberite filter za jednu ili dvije šalice, preklonite zaštitu za prste i stavite filter u držač filtra. Napunite filter mljevenom kavom (jedna žličica za jedan espresso, dvije za dupli). Prilagodnikom lagano utisnite mljevenu kavu.

4. Izaberite filter za jednu šolju ili za dve šolje, savijte hvataljku i stavite filter na držač. Napunite filter mljevenom kafom (jedna kašičica za običan ili dve kašičice za dupli espresso). Blago pritisnite mljevenu kafu pomoću podešivača.



5. Umieść uchwyt filtra na jego miejscu. Po zakończeniu nagrzewania postaw jedną lub dwie filiżanki na płytce ociekacza i naciśnij przycisk jednej lub dwóch filiżanek. Z wylotu kawy zaczniesz wypływać espresso.

5. A szűrőtartót illessze a helyére. A melegítés befejeződése után helyezzen egy vagy két csészét a csepegtetőrácsra, és nyomja meg a megfelelő egy csésze vagy két csésze gombot. Elkezd kifolyni az eszpresszókávé a kávé kifolyónyílásán keresztül.

5. Umetnite držač filtra na mjesto. Kada je grijanje završeno, stavite jednu ili dvije šalice na rešetku za kapanje i pritisnite gumb jedne ili dviju šalice. Espresso će početi teći kroz izljev za kavu.

5. Stavite držač filtera na svoje mjesto. Kada se voda zagreje, stavite jednu ili dve šolje na rešetku za kapljanje i pritisnite dugme za pripremu jedne ili dve šolje. Espresso počinje da teče kroz otvor za kafu.



6. Po zakończeniu parzenia zdejmij uchwyt filtra. Przekręć go w lewo i wyjmij z obręczy. Złóż ochraniacz palca do przodu i usuń zużyty kawy z filtra. Następnie wyjmij uchwyt i opłucz go wodą. Przed ponownym umieszczeniem w pudełku filtra osusz go miękką ściereczką.

6. Főzés után távolítsa el a szűrőtartót. Fordítsa balra, és vegye ki rögzítőjéből. Hajtsa előre az ujjvédőt, és a használt kávézaccot távolítsa el a szűrőből. Emelje ki a tartóból, és vízzel tisztítsa meg. A szűrődobozba való visszahelyezés előtt törölrühával törölje szárazra.

6. Nakon kuhanja uklonite držač filtra. Okrenite ga nalijevo i izvadite ga iz ležaja. Preklonite zaštitu za prste prema naprijed i uklonite rabljenu kavu iz filtra. Zatim izvadite filter iz držača i očistite ga vodom. Osušite ga krpom prije ponovnog stavljanja u kutiju filtra.

6. Uklonite držač filtera nakon kuhanja. Okrenite ga nalevo i izvadite ga iz ležaja. Savijte hvataljku unapred i uklonite ostatke mlevene kafe iz filtra. Nakon toga izvadite filter iz držača i isperite ga vodom. Obrišite ga krpom pre nego što ga vratite u kućište filtera.

EN
DE
FR
NL

IT
ES
PT
TR

SV
DA
FI
NB

CS
SK
RU
UK

PL
HU
HR
SR

RO
BG
SL
ET

LV
LT

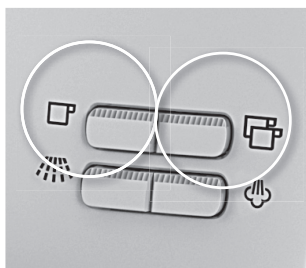

PL

7. Programowanie ilości kawy. Naciśnij i przytrzymaj przycisk jednej lub dwóch filiżanek. Kiedy lampka zacznie migać, zwolnij przycisk. Po nalanu żądanej ilości kawy naciśnij przycisk ponownie, aby zatrzymać. Aby następnym razem uzyskać zaprogramowaną ilość, naciśnij przycisk jeden raz.

HU

7. Kávémennyiség beprogramozása. Nyomja meg és tartsa benyomva az egy csésze vagy a két csésze gombot. Engedje fel a gombot, amikor a jelzőfény villogni kezd. A kívánt kávé mennyiség elérésekor nyomja meg újra a gombot. Ha legközelebb ugyanezt a kávé mennyiséget szeretné főzni, egyszerűen nyomja meg egyszer a beprogramozáshoz használt gombot.

HR

7. Programiranje iznosa kave. Pritisnite i držite gumb jedne ili dviju šalica. Kada žaruljica počne bljeskati, pustite gumb. Kada se dosegne željena količina kave, pritisnite gumb ponovo da biste zaustavili. Da biste programirani iznos dobili sljedeći put, samo pritisnite jednom gumb.

SR

7. Programiranje količine kafe. Pritisnite i držite dugme za pripremu jedne ili dve šolje. Prestanite da pritiskate dugme kada lampica počne da treperi. Kada dobijete željenu količinu kafe, ponovo pritisnite dugme da biste prekinuli. Sledeći put pritisnite dugme samo jedanput kako biste dobili programiranu količinu.

**1. Parę można wykorzystać do**

spieniania mleka lub podgrzewania płynów. Naciśnij przycisk pary i poczekaj, aż lampka wskaźnika temperatury pary przestanie migać i pozostanie zapalona. Zanurz koniec dyszy pary w odpornym na gorąco naczyniu z mlekiem lub innym płynem, który chcesz podgrzać.

1. A gőzt használhatja

tejhabosításra vagy folyadék felmelegítésére. Nyomja meg a gőz gombot, és várja meg, amíg a gőzhőmérőlejt jelzőfény villogása abbamarad, és folyamatosan világitani kezd. A gőzfúvókát merítse hőálló edénybe öntött tejbe/folyadékba.

1. Para se može upotrijebiti

za pravljenje mliječne pjene ili grijanje tekućina. Gurnite gumb pare i pričekajte da žaruljica pokazivača temperature pare prestane bljeskati i postane postojana. Uronite mlaznicu za paru u spremnik mlijeka, ili tekućine koju želite zagrijati, otporan na vrućinu.

1. Para može da se koristi za pravljenje mlečne pene ili za zagrevanje tečnosti. Pritisnite dugme za paru i sačekajte dok lampica indikatora temperature pare prestane da treperi i počne da svetli. Stavite raspršivač pare u vatrostalnu posudu koja sadrži mleko ili tečnost koju želite da zagrejete.

**2. Dysza nie powinna dotykać dna**

naczynia. (Poruszaj pojemnikiem oreżnymi ruchami). Naciśnij przycisk pary ponownie, aby włączyć funkcję pary, a następnie jeszcze raz, aby ją wyłączyć. **Ostrzeżenie: dysza pary jest gorąca!** Po użyciu pary urządzenie automatycznie powróci do trybu parzenia kawy.

2. A fúvóka ne érjen le

az edény aljára. (Mozgassa körkörösén az edényt.) Nyomja meg újra a gőz gombot a gőz funkció aktiválásához, illetve nyomja meg még egyszer a funkció kikapcsolásához. **FIGYELEM! A gőzcső forró!** A gőz használat után a készülék automatikusan visszatér kávéfőzési módba.

2. Mlaznica ne smije dodirivati

dno posudnika. (Okrećite spremnik kružnim pokretima.) Pritisnite gumb pare da biste aktivirali funkciju pare te još jednom pritisnite da biste je zaustavili. **Oprez: cijev pare je vruća!** Uredaj će se automatski vratiti u način kuhanja kave nakon upotrebe pare.

2. Raspršivač ne sme da dodiruje

dno posude. (Kružnim pokretima okrećite posudu.) Ponovo pritisnite dugme za paru kako biste aktivirali funkciju ispuštanja pare, a zatim ga pritisnite još jednom da biste je zaustavili. **Oprez: cev za paru je vruća!** Aparat se automatski vraća na režim za kafu nakon korišćenja pare.

**3. Aby uzyskać gorącą wodę,**

umieść pojemnik pod dyszą pary i naciśnij przycisk gorącej wody. Z dyszy zacznie wypływać gorąca woda. Naciśnij ponownie przycisk gorącej wody, aby zatrzymać wodę.

3. Forró víz nyeréséhez

helyezzen egy csészét a gőzfúvóka alá, és nyomja meg a forró víz gombot. A fúvókából forró víz folyik ki. A megfelelő vízmennyiség elérésekor nyomja meg újra a forró víz gombot.

3. Za vruću vodu

stavite spremnik ispod mlaznice pare i gurnite gumb vruće vode. Iz mlaznice curi vruća voda. Pritisnite gumb vruće vode ponovo da biste zaustavili vodu.

3. Ukoliko želite vruću vodu,

stavite posudu ispod raspršivača pare i pritisnite dugme za vruću vodu. Iz raspršivača curi vruća voda. Ponovo pritisnite dugme za vruću vodu da biste zaustavili vodu.

EN
DE
FR
NLIT
ES
PT
TRSV
DA
FI
NBCS
SK
RU
UKPL
HU
HR
SRRO
BG
SL
ETLV
LT

Czyszczenie i konserwacja / Tisztítás és ápolás
Čišćenje i održavanje / Čišćenje i održavanje

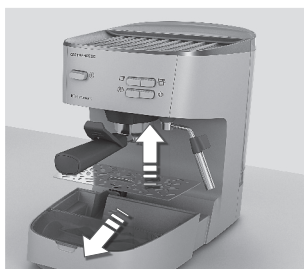
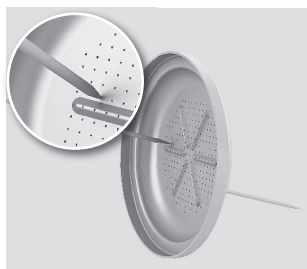

PL

1. Wyłącz urządzenie i poczekaj aż ostygnie. Wytrzyj ściereczką wszystkie powierzchnie zewnętrzne. Oczyszcz zatkane otwory w filtrze i uchwycie filtra za pomocą szpilki lub małej szczotki.

2. Jeśli wskaźnik poziomu jest widoczny nad płytką ociekacza, trzeba opróżnić tackę. Podnieś płytkę ociekacza, opróżnij, oplucz i wysusz tackę ociekacza. Ze względów higienicznych warto robić to regularnie, nawet jeśli wskaźnik poziomu nie jest widoczny nad płytką ociekacza.

3. Poluzuj dyszę pary i umyj ją pod bieżącą wodą. Oczyszcz małą dyszę za pomocą szmatki. Wyjmij zbiornik na wodę i oplucz go pod bieżącą wodą.

HU

1. Kapcsolja ki a gépet, és hagyja lehűlni. Minden külső felületet töröljön át nedves ruhával. A szűrő és a szűrőtartó eltömődött nyílásait tű vagy kisebb kefe segítségével tisztítsa meg.

2. Amikor a szintjelző láthatóvá válik a csepegtetőrács fölött, a csepegtetőrácsot ki kell üríteni. Emelje ki a csepegtetőrácsot, öblítse át és törölje szárazra a csepegtetőráccsal együtt. Higiéniai okokból ajánljuk, hogy a műveletet rendszeresen végezze el akkor is, ha a szintjelző nem látható a csepegtetőrács fölött.

3. Lazítsa meg a gőzfúvókát, és folyó vízzel mossa át. Törölőruhával tisztítsa meg a kis csövet. Emelje ki a víztartályt, és folyó vízzel öblítse ki.

HR

1. Isključite uređaj i ostavite ga da se ohladi. Obrisite sve vanjske površine vlažnom krpom. Iglom ili malom četkicom očistite začepljene otvore u filtru i držaču filtra.

2. Kada je pokazivač razine vidljiv iznad rešetke za kapanje, ladicu za kapanje mora se isprazniti. Podignite rešetku za kapanje te ispraznite, isperite i osušite korito za kapanje i ladicu. Iz higijenskih razloga preporučujemo da to činite redovito čak i ako pokazivač razine nije vidljiv iznad rešetke za kapanje.

3. Olabavite mlaznicu za paru i isperite je pod tekućom vodom. Očistite malenu cijev za paru krpom. Podignite spremnik za vodu i isperite ga pod tekućom vodom.

SR

1. Isključite aparat i ostavite ga da se ohladi. Obrisite sve spoljne površine vlažnom krpom. Očistite zapušene otvore u filteru i držaču filtera pomoću iglice ili male četke.

2. Kada se nivo indikatora vidi iznad rešetke za kapljanje, onda se rešetka mora isprazniti. Izvadite, ispraznite, isperite i osušite rešetku i korito za kapljanje. Savetujemo da ovo radite redovno iz higijenskih razloga, čak i ako se indikator nivoa ne vidi iznad rešetke za kapljanje.

3. Olabavite raspršivač pare i isperite ga pod mlazom vode. Krpom očistite malu cev. Izvadite rezervoar za vodu i isperite ga pod mlazom vode.



4. Odkamienianie należy wykonywać regularnie, a jego częstotliwość zależy od twardości wody. Zdejmij głowicę zaparządzającą (zachowaj części razem) przed napełnieniem zbiornika wodą lub odkamieniaczem zgodnie z instrukcją obsługi produktu.

4. A víz keménységi fokától függő gyakorisággal ajánlott a rendszeres vízkömentesítés. A vízkömentesítéshez a termékleírásnak megfelelően tartály vízzel és vízköoldószerezrel való feltöltése előtt távolítsa el a főzőfejet (a részei maradjanak együtt).

4. Preporučuje se redovito uklanjanje kamenca, ovisno o tvrdoći vode. Uklonite glavni mehanizam za kuhanje (ostavite sastavne dijelove zajedno) prije nego što napunite spremnik vodom i sredstvom za uklanjanje kamenca prema uputama za proizvod.

4. Preporučuje se redovno uklanjanje kamenca, u zavisnosti od tvrdoće vode. Uklonite glavni mehanizam za kuvanje (čuvajte komponente zajedno) pre nego što napunite rezervoar vodom i sredstvom za uklanjanje kamenca prema uputstvima za proizvod.



5. Włącz urządzenie i podgrzej je. Umieść uchwyt filtra na jego miejscu, bez włożonego filtra. Postaw miszkę na płytce ociekacza. Naciśnij kilka razy przycisk dwóch filizanek i przepuść 1/4 wody. Wyłącz urządzenie i poczekaj 10 minut. Powtórz procedurę, znów wykorzystując 1/4 roztworu odkamieniającego.

5. Kapcsolja be a gépet, és hagyja felmelegedni. A szűrőtartót illeszse a helyére, de szűrő nélkül. Helyezzen egy tálat a csepegtetőrácsra. Nyomja meg többször egymás után a két csésze gombot, és engedje át a vízmennyiség 1/4 részét a rendszeren. Kapcsolja ki a gépet, és 10 percig hagyja hűlni. Ismételje meg a műveletet újabb 1/4 rész vízkömentesítő oldattal.

5. Uključite uređaj i ostavite da se ugrije. Stavite držač filtra na položaj, bez filtra. Stavite zdjelu na rešetku za kapanje. Pritisnite gumb dviju šalica nekoliko puta i pustite da 1/4 vode proteče. Isključite uređaj i pričekajte 10 minuta. Ponovite ovaj postupak još jednom 1/4 otopine protiv kamenca.

5. Uključite aparat i ostavite da se zagreje. Stavite držač filtera na svoje mesto, ali bez bilo kakvog filtera. Stavite posudu na rešetku za kapljanje. Nekoliko puta pritisnite dugme za pripremu dve šolje i pustite da istekne 1/4 vode. Isključite aparat i sačekajte 10 minuta. Ponovite ovaj postupak sa još jednom 1/4 rastvora za uklanjanje kamenca.



6. Naciśnij przycisk gorącej wody i poczekaj, aż pozostały roztwór przepłynie przez dyszę pary. Napełnij zbiornik świeżą wodą i włącz urządzenie, aby przepuścić przez nie całą wodę ze zbiornika. Powtórz ten krok dwukrotnie, używając świeżej wody. **Ponownie zainstaluj części i odpowiednio ustaw filtr.**

6. Nyomja meg a forró víz gombot, és engedje át az oldat maradékát a gőzfúvókán. Töltse fel tiszta vízzel a víztartályt, és addig működtesse a készüléket, amíg a tartály ki nem ürül. Tiszta vízzel ismételje meg kétszer a műveletet. **Helyezze vissza a készülék részeit, és szűrőt rögzítse megfelelően.**

6. Pritisnite gumb vruće vode i pustite preostalu otopinu da proteče kroz mlaznicu pare. Napunite spremnik vode svežom vodom i pokrenite uređaj dok se spremnik ne isprazni. Ponovite dvaput, svežom vodom. **Ponovo instalirajte sastavne dijelove i ispravno pričvrstite filter.**

6. Pritisnite dugme za vruću vodu i pustite da preostali rastvor istekne kroz raspršivač pare. Napunite rezervoar svežom vodom i koristite aparat sve dok se rezervoar ne isprazni. Ponovite ovo dva puta koristeći svežu vodu. **Ponovo ugradite komponente i pravilno učvrstite filter.**

EN
DE
FR
NL

IT
ES
PT
TR

SV
DA
FI
NB

CS
SK
RU
UK

PL
HU
HR
SR

RO
BG
SL
ET

LV
LT

PL

A) Migają obie diody LED 1 i 2 filizaniek:

- Zbiornik na wodę jest pusty.

B) Wszystkie lampki wskaźników migają:

- Jeśli długo korzystano z pary lub gorącej wody, zrób 30 sekund przerwy.
- Wyłącz urządzenie na 5 minut i włącz je ponownie. Jeśli lampki nadal migają, skontaktuj się z obsługą techniczną.

C) Temperatura espresso jest za niska:

- Wykonaj procedurę parzenia, używając filtra i uchwyty filtra, ale bez kawy, aby wstępnie podgrzać system.
- Podgrzej filizanki.
- Wykonaj odkamienianie urządzenia.

D) Szybkość przepływu wyraźnie się zmniejszyła:

- Nie wtlaczaj zbyt dużo zmielonej kawy do filtra.
- Nie używaj zbyt drobno zmielonej kawy (średnie rozdrobnienie).
- Wykonaj odkamienianie urządzenia.

E) Espresso wypływa z boku uchwyty filtra:

- Upewnij się, że uchwyt filtra został prawidłowo zamocowany.
- Dokręć uchwyt filtra trochę mocniej do obręczy.

- Oczyszczyć krawędź uchwyty filtra z pozostałości fusów kawy.

F) Espresso nie wypływa z urządzenia:

- Jeśli urządzenie głośno pracuje, oznacza to, że do systemu dostało się powietrze. Pozwól, aby woda przepływała przez dyszę, aż do uzyskania ciągłego strumienia. Spróbuj ponownie zaparzyć kawę.
- Upewnij się, że zbiornik jest napełniony wodą i prawidłowo zamontowany.
- Upewnij się, że uchwyt filtra został prawidłowo zamocowany.
- Upewnij się, czy pokrętko wyboru zostało ustawione we właściwym położeniu.
- Nie wtlaczaj zbyt dużo zmielonej kawy do filtra.
- Oczyszczyć filtr zaparzacza.
- Wykonaj odkamienianie urządzenia.

G) Pianka na kawie (crema) nie jest taka, jak być powinna:

- Upewnij się, że w filtrze znajduje się wystarczająca ilość zmielonej kawy.
- Docisnij lekko zmieloną kawę.
- Oczyszczyć filtr.

H) Podczas podgrzewania mleka wytwarzana jest zbyt mała ilość piany:

- Zawsze używaj chłodnego, świeżego mleka o małej zawartości tłuszczu.
- Oczyszczyć dyszę pary.

I) Przepływ jest za duży:

- Włożono za mało zmielonej kawy.
- Upewnij się, że w filtrze znajduje się wystarczająca ilość zmielonej kawy.

J) Ekspres wyłącza się samoczynnie podczas pracy:

- Pompa urządzenia jest wyposażona w bezpiecznik przegrzania, który chroni je przed nadmiernym nagraniem. Bezpiecznik przegrzania przerywa działanie urządzenia, jeśli działa ono zbyt długo lub jeśli używano pompy bez wody.
- Ustaw pokrętko wyboru w położeniu „0” i wyjmij wtyczkę przewodu zasilania z gniazdka.
- Poczekaj co najmniej 20 minut, aż urządzenie ostygnie. Napełnij zbiornik wodą.
- Podłącz urządzenie do gniazdka i włącz je. Jeśli urządzenie nadal nie będzie działało, skontaktuj się z Działem obsługi klienta.

HU

A) Az 1 csésze és a 2 csésze jelzőfény egyaránt villog:

- Üres a víztartály.

B) Minden jelzőfény villog:

- Ha a gőzt/forró vizet huzamosabb ideig használták, tartson 30 másodpercnyi szünetet.
- 5 percre kapcsolja ki a gépet, utána indítsa újra. Ha a jelzőfények továbbra is villognak, lépjen kapcsolatba az ügyfélszolgálattal.

C) Az eszpresszókávé hőmérséklete túl alacsony:

- A rendszer előmelegítése érdekében kávéörlemény nélkül indítson egy főzést úgy, hogy használja a szűrőt és a szűrőtartót.
- Melegítse elő a csészéket.
- Vízkömentesítse a készüléket.

D) Az áramlás sebessége láthatóan lecsökkent:

- A tömörítővel ne nyomkodja bele a kávéörleményt túl erősen a szűrőbe.
- A kávé ne örolje túl finomra (csak „közepes” finomságúra).
- Vízkömentesítse a készüléket.

E) Az eszpresszókávé kifolyik a szűrőtartó oldalánál:

- Ellenőrizze, hogy a szűrőtartó megfelelően lett-e behelyezve.
- A szűrőtartót csavarja kicsit erősebben bele a rögzítőbe.
- Távolítsa el a kávéörleményt a szűrőtartó pereméből.

F) Nem folyik ki az eszpresszókávé:

- Ha hangos zaj hallatszik a készülékből, az levegő jelenlétét mutatja a rendszerben. Addig engedje a forró vizet a fűvókán át, amíg folyamatosan nem áramlik. Utána próbálja meg újra a kávéfőzést.
- Ellenőrizze, hogy a víztartály fel van-e töltve, és hogy megfelelően áll-e a helyén.
- Ellenőrizze, hogy a szűrőtartó megfelelően lett-e behelyezve.
- Ügyeljen arra, hogy a megfelelő funkció legyen kiválasztva.
- A tömörítővel ne nyomkodja bele a kávéörleményt túl erősen a szűrőbe.
- Tisztítsa meg a főzőfej szűrőjét.
- Vízkömentesítse a készüléket.

G) Nem képződik megfelelő hab az eszpresszókávé:

- Ügyeljen arra, hogy elegendő kávéörlemény legyen a szűrőben.
- A kávéörleményt csak enyhén tömörítse.
- Tisztítsa meg a szűrőt.

H) A tej gőzlésekor túl kevés tejhab képződik:

- Mindig hideg, friss, alacsony zsírtartalmú tejet használjon.
- Tisztítsa meg a gőzfűvókát.

I) Az áramlás felerősödött:

- A kávéörleményt túl durvára, szemszésre örölték.
- Ügyeljen arra, hogy elegendő kávéörlemény legyen a szűrőben.

J) A kávéfőző működés közben magától kikapcsol:

- A készülék szivattyúja hőmérséklet hatására kioldadó biztosítékkal van ellátva, amely védi a túlmelegedéstől. A hőmérsékletre kioldadó biztosíték megszakítja a gép működését, ha az túl hosszú ideje működik, vagy ha a szivattyú víz nélkül üzemel.
- Kapcsolja ki a készüléket, és húzza ki a tápkábel csatlakozóját a hálózati aljzattól.
- Legalább 20 percig hagyja hűlni a gépet. Töltse fel teljesen vízzel.
- A hálózati csatlakozót ismét csatlakoztassa a hálózati aljzatba, és kapcsolja be a gépet. Ha a készülék most sem működik, forduljon ügyfélszolgálatunkhoz.

Otklanjanje poteškoća / Rešavanje problema

HR

A) Objekti LED žaruljice za 1 i 2 šalice bljeskaju:

- Spremnik vode je prazan.

B) Sve žaruljice pokazivača bljeskaju:

- Ako se para/vruća voda rabila predugo, napravite stanku od 30 sekundi.
- Isključite uređaj i pričekajte 5 minuta te ga ponovo uključite. Ako žaruljice i dalje bljeskaju, kontaktirajte korisničku podršku.

C) Temperatura espressa je preniska:

- Nastavite s kuhanjem bez upotrebe espressa mljevene kave, već pomoću filtra ili držača filtra kako biste prethodno ugrijali sustav.
- Ugrijte šalice.
- Uklanjanje kamenca na uređaju.

D) Brzina protoka primjetno se smanjuje:

- Nemojte prečvrsto utisnuti mljevenu espresso kavu u filter.
- Nemojte presitno samljati espresso kavu ("srednje" sitno).
- Uklanjanje kamenca na uređaju.

E) Espresso curi sa strane držača filtra:

- Provjerite je li držač filtra u pravilnom položaju.
- Zakrenite držač filtra malo čvršće u ležaj.
- Očistite ostatke mljevene espresso kave s ruba držača filtra.

F) Espresso ne teče:

- Ako uređaj proizvodi buku, znači da je u sustavu zrak. Pustite da vruća voda proteče kroz mlaznicu dok protok ne postane postojan. Zatim pokušajte ponovo skuhati kavu.
- Provjerite je li spremnik za vodu napunjen i nalazi li se u pravilnom položaju.
- Provjerite je li držač filtra u pravilnom položaju.
- Provjerite je li birač okrenut u pravilan položaj.
- Nemojte prečvrsto utisnuti mljevenu espresso kavu u filter.
- Očistite filter za kuhanje.
- Uklanjanje kamenca na uređaju.

G) Krema se više ne stvara na predviđeni način:

- Vodite računa da u filtru ima dovoljno mljevene espresso kave.
- Lagano pritisnite mljevenu espresso kavu.
- Očistite filter.

H) Premalo mlječne pjene stvara se prilikom dodavanja pare mljeku:

- Uvijek upotrebljavajte hladno i svježe mljeko s malim udjelom masnoće.
- Očistite mlaznicu pare.

I) Protok se povećava:

- Espresso kava je samljevena pregrubo.
- Vodite računa da u filtru ima dovoljno mljevene espresso kave.

J) Automat za kavu isključuje se tijekom rada:

- Pumpa uređaja opremljena je osiguračem za temperaturu koji je štiti od pregrijavanja. Osigurač za temperaturu prekida rad uređaja ako se uređaj upotrebljava predugo ili ako pumpa radi bez vode.
- Postavite birač na "0" i isključite utikač iz utičnice.
- Ostavite uređaj približno 20 minuta da se ohladi. Napunite vodom.
- Ponovno spojite uređaj na utičnicu i uključite ga. Ako uređaj i dalje ne radi, obratite se odelju podrške za korisnike.

EN
DE
FR
NL

IT
ES
PT
TR

SV
DA
FI
NB

CS
SK
RU
UK

SR

A) LED lampice za 1 šolju i 2 šolje trepere:

- Rezervoar za vodu je prazan.

B) Sve lampice indikatora trepere:

- Ako se suviše dugo koristi para/vruća voda, napravite pauzu od 30 sekundi.
- Isključite aparat na 5 minuta, a zatim ga ponovo uključite. Ako lampice i dalje trepere, obratite se korisničkom servisu.

C) Temperatura espressa kafe je preniska:

- Proces kuvanja obavite bez upotrebe mljevene espresso kafe, već korišćenjem filtra i držača filtra da biste prethodno zagrejali sistem.
- Prethodno zagrejte šoljice.
- Uklonite kamenac sa aparata.

D) Brzina protoka se primjetno smanjuje:

- Nemojte suviše jako da pritisnete mljevenu espresso kavu u filter.
- Nemojte da meljete espresso kavu suviše fino („srednja“ finoća meljenja).
- Uklonite kamenac sa aparata.

E) Espresso curi sa strane držača filtera:

- Uverite se da je držač filtera pravilno postavljen.
- Malo jače pričvrstite držač filtera u ležaj.
- Očistite ostatke mljevene espresso kafe kod ivičnog dela držača filtera.

F) Espresso ne curi:

- Ako se iz aparata čuje jak zvuk, znači da ima vazduha u sistemu. Pustite vruću vodu da teče kroz raspršivač sve dok se ne dobije ujednačeni mlaz. Nakon toga pokušajte ponovo da kuvate kafu.
- Uverite se da je rezervoar vode napunjen i pravilno postavljen.
- Uverite se da je držač filtera pravilno postavljen.
- Uverite se da je prekidač za izbor pravilno okrenut u položaj.
- Nemojte suviše jako da pritisnete mljevenu espresso kavu u filter.
- Očistite filter za kuvanje.
- Uklonite kamenac sa aparata.

G) Krema se više ne stvara kao što treba:

- Vodite računa da ima dovoljno mljevene espresso kafe u filteru.

- Lagano pritisnite samlevenu espresso kavu.
- Očistite filter.

H) Stvara se premalo mlječne pjene prilikom primene pare na mleko:

- Uvek koristite hladno, sveže mleko, niske masnoće.
- Očistite raspršivač pare.

I) Mlaz se pojačava:

- Espresso kafa je samlevena pregrubo.
- Vodite računa da ima dovoljno mljevene espresso kafe u filteru.

J) Automat za kafu se isključuje sam tokom rada:

- Pumpa aparata je opremljena osiguračem za temperaturu koji je štiti od pregrijavanja. Osigurač temperature prekida rad aparata ukoliko aparat radi predugo ili pumpa radi bez vode.
- Podesite prekidač za izbor na „0“ i isključite kabl iz utičnice.
- Ostavite da se aparat hladi najmanje 20 minuta. Napunite vodom.
- Priključite aparat na izvor napajanja, a zatim ga uključite. U slučaju da aparat i dalje ne radi, obratite se našem odeljenju za pružanje usluga.

PL
HU
HR
SR

RO
BG
SL
ET

LV
LT

Utylizacja / Hulladékkezelés Odlaganje / Odlaganje

<p>PL</p>	<p>Utylizacja Opakowanie Materiały użyte do opakowania są przyjazne środowisku i mogą być poddawane recyklingowi. Części plastikowe są identyfikowane dzięki odpowiednim oznaczeniom, np. >PE<, >PS< itp. Wyrzuć opakowania do odpowiedniego zbiornika w zakładach przetwarzania odpadów.</p>	<p>Stare urządzenie  Symbol  na urządzeniu lub na jego opakowaniu oznacza, że tego produktu nie można traktować jak innych odpadów komunalnych. Należy oddać go do właściwego punktu zbiórki i recyklingu sprzętów elektrycznych i elektronicznych. Właściwa utylizacja i złomowanie pomagają w eliminacji niekorzystnego wpływu złomowanych</p>	<p>urządzeń na środowisko oraz zdrowie. Aby uzyskać szczegółowe dane dotyczące możliwości recyklingu niniejszego urządzenia, należy skontaktować się z lokalnym urzędem miasta, służbami oczyszczania miasta lub sklepem, w którym produkt ten został kupiony.</p>
<p>HU</p>	<p>Hulladékkezelés Csomagolóanyagok A csomagolóanyagok környezetbarát anyagok és újrahasznosíthatók. A csomagolás műanyagból készült darbjait meghatározott jelölések azonosítják, például >PE<, >PS< stb. A csomagolóanyagokat a megfelelő lakossági hulladékgyűjtőbe kell helyezni.</p>	<p>Leselejtesés A terméken vagy a csomagoláson lévő jelzés  arra figyelmeztet, hogy a termék nem dobható ki háztartási hulladékgyűjtőbe. Hulladékkezelés céljából inkább adja le olyan speciális gyűjtőhelyen, amely biztosítja az elektromos és elektronikus eszközök újrahasznosítását. A termék megfelelő hulladékke-</p>	<p>zelésével megelőzhető a környezetre és az egészségre gyakorolt olyan káros következmények kialakulása, amelyeket a nem megfelelő hulladékkezelés okozna. A termék újrahasznosításával kapcsolatban a helyi önkormányzatnál, egy hulladékkezelést végző vállalatnál, illetve a terméket árusító szaküzletben kérhet további felvilágosítást.</p>
<p>HR</p>	<p>Odlaganje Materijali za pakiranje Ambalaža je bezopasna za okoliš i može se reciklirati. Plastične komponente prepoznaju se po oznakama, npr. >PE<, >PS< itd. Molimo vas da materijal za pakiranje odložite u odgovarajuću kantu kod ustanove za otpad u vašoj zajednici.</p>	<p>Stari uređaj  Symbol  na proizvodu ili na ambalaži znači da ovaj proizvod možda neće moći biti obrađen kao kućni otpad. Potrebno ga je predati na odgovarajuće mjesto za recikliranje električne i elektroničke opreme. Osiguravanjem pravilnog zbrinjavanja ovog proizvoda pomažete u sprječavanju potencijalno</p>	<p>negativnih posljedica za okoliš i ljudsko zdravlje, koje može uzrokovati nepravilno zbrinjavanje ovog proizvoda. Podrobnije informacije o recikliranju ovog proizvoda potražite u lokalnoj gradskoj upravi, komunalnom poduzeću ili u trgovini u kojoj ste kupili proizvod.</p>
<p>SR</p>	<p>Odlaganje Materijali za pakovanje Materijali za pakovanje su prilagođeni čovekovoj okolini i mogu da se recikliraju. Plastične komponente su obeležene oznakama, npr. >PE<, >PS< itd. Odložite materijal za pakovanje u odgovarajući kontejner u objektima za odlaganje smeća.</p>	<p>Stari kućni aparat  Symbol  na proizvodu ili na njegovom pakovanju pokazuje da ovaj proizvod ne može da se tretira kao obično smeće. Umesto toga trebalo bi ga predati na odgovarajućem mestu gde se prikupljaju električni i elektronski uređaji za recikliranje. Omogućivši da ovaj proizvod bude odložen na pravilan način, pomažete u spreča-</p>	<p>vanju mogućih negativnih posledica po okruženje i zdravlje ljudi, do kojih bi u suprotnom moglo da dođe zbog neodgovarajućeg rukovanja otpadnim materijama ovog proizvoda. Za detaljnije informacije o recikliranju ovog proizvoda, obratite se svojoj lokalnoj gradskoj službi, službi za odnošenje smeća ili prodavnicu u kojoj ste nabavili proizvod.</p>

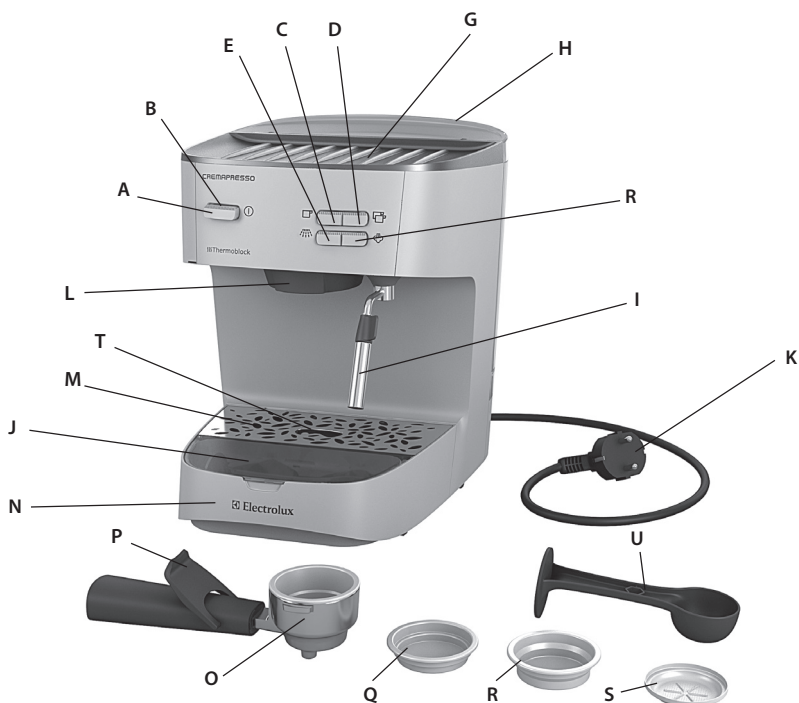

RO

Componente

- A. Buton PORNIRE/OPRIRE
- B. Indicator luminos de alimentare
- C. Buton o ceașcă
- D. Buton două cești
- E. Buton apă fierbinte
- F. Buton aburi
- G. Suport pentru ceașcă
- H. Rezervor de apă
- I. Duză de abur/apă fierbinte
- J. Cutie filtru
- K. Cablu și fișă de alimentare
- L. Cap de fierbere
- M. Grilaj de scurgere
- N. Tavă de scurgere
- O. Suport pentru filtru
- P. Protecție pentru deget
- Q. Filtru pentru 1 ceașcă
- R. Filtru pentru 2 cești
- S. Filtru pentru porții preambalate
- T. Indicator de nivel
- U. Linguriță de măsură / tasator

BG

Компоненти

- A. Бутон за вкл./изкл.
- B. Светлинен индикатор за захранването
- C. Бутон за една чаша
- D. Бутон за две чаши
- E. Бутон за гореща вода
- F. Бутон за пара
- G. Поставка за чаши
- H. Резервоар за вода
- I. Накрайник за пара/гореща вода
- J. Отделение за филтър
- K. Захранващ кабел и щепсел
- L. Варяща глава
- M. Решетка за отцеждане
- N. Тавичка за отцеждане
- O. Държач на филтъра
- P. Предпазител за пръсти
- Q. Филтър за 1 чаша
- R. Филтър за 2 чаши
- S. Филтър за предварително приготвени порции кафе
- T. Индикатор за ниво
- U. Мерителна лъжичка / трамбовка

SL

Sestavni deli

- A. Gumb za vklop/izklop
- B. Kontrolna lučka delovanja
- C. Gumb za eno skodelico
- D. Gumb za dve skodelici
- E. Gumb za vročo vodo
- F. Gumb za paro
- G. Prostor za odlaganje skodelic
- H. Posoda za vodo
- I. Šoba za paro/vročo vodo
- J. Prostor za shranjevanje filtrov
- K. Napajalni kabel in vtikač
- L. Kuhalna glava
- M. Odkapna rešetka
- N. Odkapna posoda
- O. Nosilec filtra
- P. Varovalo za prste
- Q. Filter za 1 skodelico
- R. Filter za 2 skodelici
- S. Filter za vnaprej pakirane odmerke kave
- T. Indikator gladine
- U. Merilna žlica/potiskalo

ET

Koostisosad

- A. Nupp ON-OFF (sisse/välja)
- B. Toite märgutuli
- C. Ühe tassi nupp
- D. Kahe tassi nupp
- E. Kuuma vee nupp
- F. Auruvo nupp
- G. Tassi alus
- H. Veenõu
- I. Auru / kuuma vee otsak
- J. Filtrikarp
- K. Toitejuhte ja pistik
- L. Keeduplokk
- M. Tilgarest
- N. Tilgaalus
- O. Filtrihoidik
- P. Sõrmekaitse
- Q. 1 tassi filter
- R. 2 tassi filter
- S. Eelpakendatud portsjoni filter
- T. Taseme näidik
- U. Mõõtelusikas/tampija

EN
DE
FR
NL

IT
ES
PT
TR

SV
DA
FI
NB

CS
SK
RU
UK

PL
HU
HR
SR

RO
BG
SL
ET

LV
LT

RO

Citiți cu atenție următoarea instrucțiune înainte de prima utilizare a aparatului.

- Acest aparat nu este conceput pentru a fi folosit de către persoane (inclusiv copii) cu capacități fizice, senzoriale și mentale reduse, sau care nu au experiență sau cunoștințe legate de acesta, dacă nu sunt supravegheate sau dacă nu au fost instruite cu privire la utilizarea acestuia de către o persoană responsabilă de siguranța lor.
- Copiii trebuie supravegheați pentru a nu se juca cu aparatul.
- Acest aparat poate fi conectat numai la o sursă de curent electric ale cărei tensiune și frecvență sunt conforme cu specificațiile trecute pe plăcuța de identificare!
- Nu folosiți și nu ridicați niciodată aparatul dacă
 - cablul de alimentare este deteriorat,
 - carcasa este deteriorată.
- Aparatul trebuie conectat doar la prize cu împământare. Dacă este necesar, se poate folosi un prelungitor adecvat pentru 10 A.

- În cazul în care aparatul sau cablul de alimentare este deteriorat, pentru a evita pericolul, acesta trebuie înlocuit de producător, de un agent de service al acestuia sau de o persoană cu o calificare similară.
- Poziționați întotdeauna aparatul pe o suprafață plană, uniformă.
- Nu lăsați niciodată aparatul nesupravegheat atunci când este conectat la rețeaua de curent electric.
- Aparatul trebuie oprit și deconectat de la rețeaua electrică după fiecare utilizare, înainte de a fi curățat sau îngrijit.
- Aparatul și accesoriile se incing în timpul funcționării. Folosiți doar mânerele și butoanele prevăzute în acest sens. Lăsați aparatul să se răcească înainte de curățare sau stocare.
- Cablul de alimentare nu trebuie să intre în contact cu piesele incinse ale aparatului.
- Nu îndepărtați suportul filtrului în timpul procesului de fierbere deoarece aparatul se află sub presiune. **Există riscul de arsuri.**
- Dacă se utilizează funcția de aburi, din capul de fierbere se pot scurge picături de apă fierbinte. **PERICOL! Apa este fierbinte, există riscul de opărire.**

- La deschiderea supapei de abur se va elibera un jet de apă fierbinte. Fiți atenți și deschideți supapa de abur lent. **PERICOL! Apa este fierbinte, există riscul de opărire.**
- Nu scufundați aparatul în apă sau alte lichide.
- Nu depășiți volumul maxim de umplere indicat pe aparate.
- Umpleți rezervorul de apă doar cu apă rece, niciodată cu lapte sau alte lichide.
- Nu folosiți aparatul dacă nu ați umplut rezervorul de apă.
- Nu folosiți aparatul fără tava sau grilajul de scurgere.
- Acest aparat este conceput exclusiv pentru uz casnic. Producătorul nu își asumă răspunderea pentru eventualele daune cauzate de utilizarea necorespunzătoare sau incorectă a aparatului.

BG

Преди да използвате уреда за първи път, прочетете внимателно тези инструкции за употреба.

- Този уред не е предначинан за употреба от лица (включително деца) с намалени физически, сетивни или умствени възможности, с недостатъчен опит и познания, освен ако не се наблюдават или са им дадени инструкции за употребата на уреда от лице, отговорно за тяхната безопасност.
- Децата трябва да се надзирават, за да се гарантира, че няма да си играят с уреда.
- Този уред трябва да се свързва само към източник на електрозахранване, чието напрежение и честота съответстват на спецификациите на табелката с данни!
- Никога не използвайте и не вземайте уреда, ако:
 - захранващият кабел е повреден;
 - корпусът е повреден.
- Уредът трябва да се включва само в заземен контакт. Ако е необходимо, може да се използва удължител, подходящ за 10 A.

- Ако уредът или захранващият кабел е повреден, той трябва да бъде сменен от производителя, негов сервизен агент или лице с аналогична квалификация, за да се избегне опасност.
- Винаги поставяйте уреда на плоска и равна повърхност.
- Никога не оставяйте уреда без надзор, когато е включен към захранването.
- Уредът трябва да се изключи и щепселът да се извади всеки път след употреба, преди да се извършва почистване и поддръжка.
- Уредът и аксесоарите се нагряват по време на работа. Използвайте само предначинаните за целта дръжки. Преди да почистите или да приберете уреда, оставете го да изстине.
- Захранващият кабел не трябва да се допира до горещите части на уреда.
- Не сваляйте дръжката на филтъра по време на варене, защото уредът е под налягане. **Има риск от изгаряне.**

- Когато се използва функцията за пара, от варящата глава може да прокапва гореща вода. **ОПАСНОСТ! Водата е гореща, има опасност да се опарите.**
- Когато се отвори клапанът за парата, излиза струя гореща вода. Внимавайте и отворяйте клапана за парата постепенно. **ОПАСНОСТ! Водата е гореща, има опасност да се опарите.**
- Не потапяйте уреда във вода или други течности!
- Не надвишавайте максималния обем на запълване, посочен на уреда.
- Пълнете резервоара само със студена вода, никога не сипвайте мляко или други течности.
- Не използвайте уреда, ако резервоарът за вода не е пълен.
- Не използвайте уреда, без тавичката или решетката за отцеждане да са на мястото си.
- Този уред е предначинан само за битова употреба. Производителят не поема никаква отговорност за възможни щети, причинени от неподходяща или неправилна употреба на уреда.

SL

Pred prvo uporabo naprave pazorno preberite navodila za uporabo.

- Naprave ne smejo uporabljati osebe (vključno z otroki) z zmanjšanimi fizičnimi, senzoričnimi ali mentalnimi sposobnostmi, s premalo izkušnjem in znanja, razen če jim zanje odgovorna oseba pokaže, kako napravo varno uporabljati, in jih pri tem nadzoruje.
- Otroke je treba nadzirati, da se ne bodo igrali z napravo.
- Napravo lahko priključite samo na električno napajanje, katerega napetost in frekvenca ustrežata podatkom na ploščici s tehničnimi lastnostmi.
- Naprave ne uporabljajte in je ne prijemajte, če je
 - napajalni kabel poškodovan,
 - ghljše poškodovano.
- Naprava mora biti priključena v ozemljeno vtičnico. Po potrebi lahko uporabite kabelski podaljšek, ki ustreza 10 A.
- Če sta naprava ali napajalni kabel poškodovana, ju mora izdelovalec, serviser ali druga usposobljena oseba zamenjati, da se izognete nevarnosti.
- Napravo vedno postavite na plosko in vodoravno površino.

- Ko je naprava priključena v omrežje, je ne pustite brez nadzora.
- Po vsaki uporabi ter pred čiščenjem in vzdrževanjem je treba napravo izklopiti, vtičač pa odklopiti iz električnega omrežja.
- Naprava in nastavki se med delovanjem segrejejo. Uporabljajte le v navodilih navedene ročice in gumba. Pred čiščenjem ali shranjevanjem se mora naprava ohladiti.
- Napajalni kabel ne sme priti v stik z vročimi deli naprave.
- Nosilca filtra med postopkom pripravljanja kave ne odstranjujte, ker je naprava pod pritiskom. **Obstaja nevarnost opekljn.**
- Med uporabo pare lahko iz kahalne glave kaplja vroča voda. **NEVARNO! Voda je vroča, obstaja nevarnost opekljn.**
- Pri odpiranju ventila za paro lahko iz njega brizgne vroča voda. Bodite previdni in ventil za paro odpirajte počasi. **NEVARNO! Voda je vroča, obstaja nevarnost opekljn.**
- Naprave ne potaplajte v vodo ali kakršno koli drugo tekočino.

- Ne smete preseči največje dovoljene količine vode, ki je označena na napravi.
- Posodo za vodo napolnite le z mrzlo vodo, nikakor ne z mlekom ali drugimi tekočinami.
- Naprave ne uporabljajte, če posoda za vodo ni napolnjena.
- Naprave ne uporabljajte brez nameščene odkapne posode in rešetke.
- Naprava je namenjena samo za domačo uporabo. Izdelovalec ne prevzema odgovornosti za morebitne poškodbe, ki so posledica neprimerne ali napačne uporabe naprave.

EN

DE

FR

NL

IT

ES

PT

TR

SV

DA

FI

NB

CS

SK

RU

UK

PL

HU

HR

SR

RO

BG

SL

ET

LV

LT

ET

Enne seadme esmakordset kasutamist lugege järgnev juhend hoolikalt läbi.

- See seade ei ole mõeldud kasutamiseks inimestele (ka lapsed), kelle füüsilised, sensoorsed või vaimsed võimed on vähenenud või kellel puuduvad kogemused ja teadmised, või ainult juhul, kui nende ohutuse eest vastutav isik neid valvab või juhendab.
- Tuleb jälgida, et lapsed ei mängiks seadmega.
- Seadme võite ühendada ainult sellise elektrivõrguga, mille pinge ja sagedus vastavad nimiaandmete sildil toodud andmetele!
- Ärge kasutage ega tõstke seda, kui
 - toitejuhe on vigastatud,
 - korpus on kahjustatud.
- Seadet tohib ühendada ainult maandusega seinakontakti. Vajadusel võib kasutada 10 A jaoks sobivat pikendusjuhet.
- Vigastatud seadme või toitejuhtme korral laske see ohu vältimiseks tootjal, tootja volitatud teeninduses või vasta-va väljaõppega isikul välja vahetada.
- Asetage seade alati tasasele horisontaalsele tööpinale.
- Ärge jätke elektrivõrku ühendatud seadet kunagi järelevatva.

- Enne mis tahes puhastus- ja hooldustööd ning iga kord pärast kasutamist tuleb seade välja lülitada ja toitepistik seinakontaktist välja võtta.
- Seade ning tarvikud muutuvad töötamise ajal kuumaks. Kasutage ainult ettenähtud käepidemeid ja nuppe. Laske seadmel enne puhastamist või hoiustamist jahtuda.
- Toitejuhe ei tohi minna vastu seadme kuumi pindu.
- Ärge eemaldage keetmisprotsessi ajal filtrihoidikut, sest seade on rõhu all. **On oht ennast kõrvetada.**
- Aaurfunksiooni kasutamisel võib keeduplokist tilkuda kuum vett. **ETTEVAATUST! Vesi on kuum, võite ennast kõrvetada.**
- Auruklapi avamisel väljub aparaadist kuumaveevoog. Olge ettevaatlik ning avage auruklapp aeglaselt. **ETTEVAATUST! Vesi on kuum, võite ennast kõrvetada.**
- Ärge pange seadet vette ega mis tahes muusse vedelikku.
- Ärge ületage seadmel näidatud vee- paagi maksimaalset mahtuvust.
- Kasutage veenõu täitmiseks ainult külma vett. Ärge kasutage kunagi piima ega muid vedelikke.

- Ärge kasutage seadet, kui veepaagis pole vett.
- Ärge kasutage seadet ilma tilgaaluse või tilgarestita.
- Seade on ette nähtud üksnes koduseks kasutamiseks. Tootja ei vastuta vales- või mittesihotstarbelisest kasutamisest tingitud võimalike kahjustuste eest.



RO

1. Așezați aparatul pe o suprafață plană și umpleți rezervorul cu apă rece. (Aparatul nu trebuie folosit dacă rezervorul este gol!) Conectați cablul de alimentare la sursa de curent și apăsați butonul **PORNIRE**.



2. Când porniți aparatul pentru prima dată, puneți un vas pe grilajul de scurgere. Așteptați până când lumina indicatorului de alimentare este uniformă. Fără a introduce suportul pentru filtru, lăsați un rezervor plin cu apă să treacă prin aparat pentru a clăti sistemul de încălzire.



3. Realizarea unui espresso: Aparatul este gata de utilizare atunci când lumina indicatorului de alimentare este uniformă. Urmați, apoi, instrucțiunile de la pașii 4-6.

BG

1. Поставете уреда на равна повърхности напълнете резервоара със студена вода. (Уредът не бива да се използва с празен резервоар!) Издърпайте захранващия кабел и го включете в мрежата, след което натиснете бутона за включване.

2. Когато пускате кафе машината за първи път, поставете купа върху решетката за отцеждане. Изчакайте, докато индикаторът на захранването престане да мига. Без да поставяте държача на филтъра, промийте нагревателната система, като оставите през нея да премине цял резервоар с вода.

3. Правене на еспресо: Когато индикаторът на захранването престане да примигва, кафе машината е готова за употреба. След това изпълнете инструкциите в стъпки 4 - 6.

SL

1. Napravo postavite na ravno površino in posodo za vodo napolnite z mrazlo vodo. (Naprave ne uporabljajte, če je posoda za vodo prazna!) Priklopite napajalni kabel v električno omrežje in pritisnite gumb za vklop.

2. Pri prvem vklopu naprave odkapno rešetko položite posodo. Počakajte tako dolgo, da kontrolna lučka delovanja neprekinjeno sveti. Pustite, da skozi napravo steče polna posoda vode, ki očisti ogrevalni sistem. Pri tem nosilca filtra ne nemeščajte.

3. Priprava espressa: Ko kontrolna lučka delovanja neprekinjeno sveti, je naprava pripravljena za uporabo. Ravnajte v skladu z navodili v korakih 4-6.

ET

1. Asetage seade tasasele pinnale ning täitke veenõu külma veega. (Seadet ei tohi kasutada tühja veenõuga!) Ühendage toitejuhe soovlõvõrku ja vajutage nuppu ON (sisse).

2. Enne seadme esmakordset kasutamist asetage tilgarestile kogumisnõu. Oodake, kuni toite märgutuli enam ei vilgu. Laske esimesel veenõu täiel läbi kuumutussüsteemi joosta ilma filtrihoidikut paigaldamata.

3. Espresso valmistamine. Aparaat on kasutamiseks valmis, kui toite märgutuli enam ei vilgu. Edasi järgige juhise samme 4-6.



4. Alegeți filtrul pentru una sau două cești, pliați protecția pentru deget și puneți filtrul în suportul pentru filtru. Umpleți filtrul cu cafea măcinată (o lingură pentru un singur espresso, două linguri pentru unul dublu). Utilizați tasatorul pentru a presa ușor cafeaua măcinată.

4. Изберете филтъра за една или две чаши, издърпайте назад предпазителя за пръсти и поставете филтъра в държача. Напълнете филтъра със смляно кафе (едно загребване за единично и две - за двойно еспreso). Леко притиснете смляното кафе, като използвате трамбовката.

4. Izberite filter za eno ali dve skodelici, preklopite varovalo za prste nazaj in namestite filter v nosilec. Filter napolnite z mletu kavo (ena žlica za enojni espresso, dve žlici za dvojnega). S potiskalom rahlo potlačite mletu kavo.

4. Valige ühe või kahe tass filter, voltige sõrmekaitse tagasi ja asetage filter filtrihoidikusse. Täitke filter jahvatatud kohviga (üks lusikatäis tavaliise espresso, kaks lusikatäit topeltespresso jaoks). Vajutage jahvatatud kohvi tampijat kasutades kergelt kinni.



5. Introduceți suportul filtrului în aparat. După terminarea procesului de încălzire, puneți una sau două cești pe grilajul de scurgere și apăsați pe butonul pentru o ceașcă sau pe cel pentru două cești. Espresso începe să curgă prin orificiul de scurgere a cafelei.

5. Поставете държача на филтъра на мястото му. Когато загреването приключи, поставете една или две чаши върху решетката за отцеждане и натиснете бутона за една или две чаши. Еспресото започва да тече през улея за кафе.

5. Namestite nosilec filtra na njegovo mesto. Ko je segrevanje končano, položite eno ali dve skodelici na odkapno rešetko in pritisnite gumb za eno skodelico ali gumb za dve skodelici. Espresso začne iztekati skozi odprtino za kavo.

5. Paigaldage filtrihoidik oma kohale. Kui kuumutamine on lõppenud, pange tilgarestile üks või kaks tassi ja vajutage ühe või kahe tassi nuppu. Espresso hakkab kohvi väljalaskevast välja voolama.



6. După fierbere, îndepărtați suportul pentru filtru. Rotiți-l spre stânga și scoateți-l din suport. Pliati în față protecția pentru deget și scoateți cafeaua folosită din filtru. Apoi, scoateți-l din suport și curățați-l cu apă. Uscați-l cu o cârpă înainte de a-l pune la loc în cutia pentru filtru.

6. След като кафето е сварено, свалете държача на филтъра. Завертете го наляво и го издърпайте от фиксатора. Издърпайте назад предпазителя за пръсти и изтръскайте утайката от кафето от филтъра. След това извадете филтъра и го измийте с вода. Избършете филтъра с кърпа, преди да го върнете обратно в съответното отделение.

6. Po pripravi kave odstranite nosilec filtra. Zasukajte ga v levo in ga odstranite iz sedeža. Preklopite varovalo za prste naprej in odstranite uporabljeno mletu kavo iz filtra. Nato filter vzemite iz nosilca in ga očistite z vodo. Preden ga vrnete v prostor za shranjevanje filtrov, ga do suhega obrišite s krpo.

6. Keetmise lõppedes eemaldage filtrihoidik. Keerake seda vasakule ning võtke see kinnitusrakisest välja. Voltige sõrmekaitse algasendisse ja eemaldage kasutatud kohvipuru filtrist. Seejärel võtke see hoidikust välja ja puhastage veega. Enne filtrikarbi tagasipanemist kuivatage see riidelapiga.

EN
DE
FR
NL

IT
ES
PT
TR

SV
DA
FI
NB

CS
SK
RU
UK

PL
HU
HR
SR

RO
BG
SL
ET

LV
LT

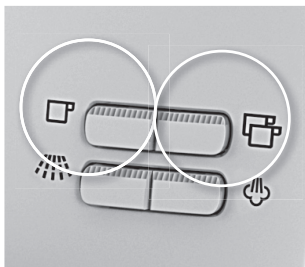
**RO****7. Programarea cantității de cafea.**

Apăsați și mențineți apăsat butonul pentru o ceașcă sau pentru două cești. Când lumina începe să clipească, eliberați butonul. Când se ajunge la cantitatea dorită de cafea, apăsați din nou butonul pentru oprire. Pentru a obține cantitatea programată data următoare, apăsați butonul o singură dată.

BG**7. Програмиране на количество кафе.**

Натиснете и задръжте бутон за една чаша. След като индикаторът започне да примигва, отпуснете бутон. При достигане на желаното количество кафе натиснете бутон още веднъж за спиране. За да направите отново програмираното количество кафе, следващия път натиснете бутон само веднъж.

SL

7. Programiranje količine kave. Pritisnite gumb za eno ali dve skodelici kave in ga držite pritisnjene. Ko lučka začne utripati, gumb izpustite. Ko se nateče zelena količina kave, znova pritisnite ta isti gumb, da iztekanje zaustavite. V prihodnje bo za pripravo programirane količine kave zadostoval zgolj en pritisk gumba.

ET

7. Kohvi koguse programmeerimine. Vajutage ja hoidke all ühe või kahe tassi nappu. Kui tuli hakkab vilkuma, vabastage napp. Kui soovitud kohvi kogus on saavutatud, vajutage peatamiseks uuesti nappu. Järgmine kord programmeeritud koguse saamiseks vajutage lihtsalt üks kord nupule.



1. Aburul se poate folosi pentru a spuma laptele sau pentru a încălzi lichide. Apăsăți pe butonul pentru aburi și așteptați ca lumina indicatorului de temperatură a aburului să nu mai clipească și să lumineze constant. Scufundați duza de abur într-un recipient termorezistent cu lapte sau cu lichidul pe care doriți să-l încălziți.

1. Парата може да се използва за запенване на млякото или за подгръване на течности. Натиснете бутона за парата и изчакайте, докато светлинният индикатор за температурата престане да мига. Потопете накрайника за парата в топлоустойчив съд с мляко или в течността, която искате да загреете.

1. Paro lahko uporabite za pripravo spenjenega mleka ali za segrevanje tekočin. Pritisnite gumb za paro in počakajte, da kontrolna lučka temperature pare preneha utripati in neprekinjeno sveti. Šobo za paro potopite v posodo z mlekom ali tekočino, ki jo želite segreti. Posoda mora biti odporna proti vročini.

1. Auru saate kasutada piima vahustamiseks või vedelike kuumutamiseks. Vajutage aurufunktsiooni nuppu ja oodake, kuni auru temperatuuri märgutuli lõpetab vilkumise ja jääb stabiilselt põlema. Asetage auruotsak kuumakindlasse nõusse, mis on täidetud piima või vedelikuga, mida soovite kuumutada.



2. Duza nu trebuie să atingă baza recipientului. (Rotați recipientul cu mișcări circulare). Apăsăți din nou butonul pentru aburi pentru a activa funcția de aburi și încă o dată pentru a o opri. **Atenție: țeava de abur este fierbinte!** Aparatul va reveni automat la modul cafea după utilizarea aburului.

2. Накрайникът не бива да допира дъното на съда. (Завъртете съда с кръгообразни движения.) Натиснете отново бутона за парата, за да стартирате функцията за пара и наистинете още веднъж, за да я спрете. **Внимание: тръбата за парата е гореща!** След използване на функцията за пара кафе машината ще се върне автоматично в режим за правене на кафе.

2. Šoba se ne sme dotikati dna posode. (Posodo krožno obračajte.) Znova pritisnite gumb za paro, da aktivirate izhajanje pare. Prekinete ga z vnovičnim pritiskom gumba za paro. **Pozor: cev za paro je vroča!** Ko prenehate uporabljati paro, se bo naprava samodejno vrnila v način delovanja za pripravo kave.

2. Otsak ei tohi anuma põhja puudutada. (Pöörake anum ringiratast.) Vajutage uuesti aurunuppu aurufunktsiooni aktiveerimiseks ja teist korda selle peatamiseks. **Ettevaatus: aurutoru on tuline!** Aparaat naaseb pärast auru kasutamist automaatselt kohvirežiimile.



3. Pentru apă fierbinte, plasați un recipient sub duza de abur și apăsați butonul pentru apă fierbinte. Din duză va ieși apă fierbinte. Apăsăți din nou butonul pentru apă fierbinte pentru a opri apa.

3. За гореща вода поставете съд под накрайника за парата и натиснете бутона за гореща вода. От накрайника излиза гореща вода. Натиснете бутона още веднъж за спиране на горещата вода.

3. Če potrebujete vročo vodo, namestite posodo pod šobo za paro in pritisnite gumb za vročo vodo. Iz šobe bo pritekla vroča voda. Če želite prekiniti iztekanje vode, znova pritisnite gumb za vročo vodo.

3. Kuuma vee saamiseks paigutage mahuti auruotsaku alla ja vajutage kuuma vee nuppu. Otsakust väljub kuum vesi. Vee peatamiseks vajutage veelkord kuuma vee nuppu.

EN
DE
FR
NL

IT
ES
PT
TR

SV
DA
FI
NB

CS
SK
RU
UK

PL
HU
HR
SR

RO
BG
SL
ET

LV
LT

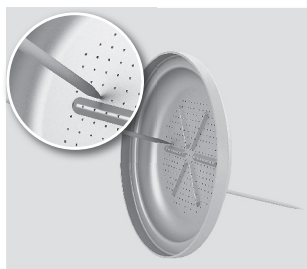

RO

1. Opriti aparatul și lăsați-l să se răcească. Ștergeți toate suprafețele externe cu o cârpă umedă. Curățați orificiile înfundate ale filtrului și suportul filtrului cu un ac sau o perie mică.

BG

1. Изключете кафе машината и я оставете да изстине. Избършете всички външни повърхности с влажна кърпа. Почистете задръстените дупчици във филтъра и държача на филтъра с игла или четчица.

SL

1. Napravo izključite in počakajte, da se ohladi. Z vlažno krpo obrišite vse zunanje površine naprave. Z majhno ščetko ali iglo očistite zamašene luknjice v filtru in nosilcu filtra.

ET

1. Lülitage masin välja ning laske sel jahtuda. Puhastage kõik välispinnad niiske lapiga. Puhastage filtris ning filtrihoidikus olevad ummistunud avad nõela või väikese harjaga.

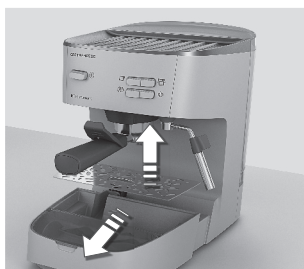

2. Când indicatorul de nivel este vizibil deasupra grilajului de scurgere, tava de scurgere trebuie golită. Ridicați grilajul de scurgere, goliți, clătiți și uscați grilajul și tava de scurgere. Din motive de igienă vă recomandăm să faceți acest lucru cu regularitate, chiar dacă indicatorul de nivel nu este vizibil deasupra grilajului de scurgere.

2. Когато индикаторът за ниво вече се вижда над решетката за отцеждане, тавичката за отцеждане трябва да бъде изпразнена. Извадете решетката за отцеждане, след което излейте, изплакнете и подсушете решетката и тавичката. От хигиенични съображения е препоръчително да правите това редовно, дори и индикаторът за ниво да не се вижда над решетката за отцеждане.

2. Ko je indikator gladine viden nad odkapno rešetko, morate izprazniti odkapno posodo. Dvignite odkapno rešetko ter izpraznite, sperite in posušite rešetko in posodo. Priporočamo vam, da iz higienskih razlogov ta postopek redno izvajate, tudi če indikator gladine ni viden nad odkapno rešetko.

2. Kui taseme näidik muutub tilgaresti kohal nähtavaks, tuleb tilgaalus tühendada. Töstke tilgarest välja, tühendage, loputage ja kuivatage rest ja alus. Hügieeni eesmärgil soovitame seda regulaarselt teha, isegi kui taseme näidik ei ole tilgaresti kohal nähtav.



3. Slăbiți duza de abur și spălați-o sub jet de apă. Curățați țeava mică cu o cârpă. Ridicați rezervorul de apă și clătiți-l sub jet de apă.

3. Развийте накрайника за пара и го измийте на течаща вода. Почистете тръбичката с кърпа. Извадете резервоара за вода и го изплакнете с течаща вода.

3. Odstranite šobo za paro in jo umijte pod tekočo vodo. Majhno cevko očistite s krpo. Snemite posodo za vodo in jo sperite pod tekočo vodo.

3. Eemaldage aurutsak ning peske seda voolava vee all. Puhastage väike toru lapiga. Töstke veenõu välja ja loputage seda voolava vee all.



4. Se recomandă decalcifierea regulată, în funcție de duritatea apei. Demontați capul de fierbere (țineți componentele la un loc) înainte de umplerea rezervorului cu apă și agent de decalcifiere în conformitate cu instrucțiunile referitoare la produs.

4. В зависимост от твърдостта на водата се препоръчва редовно почистване на котления камък. Свалете варящата глава (оставете компонентите заедно), преди да напълните резервоара с вода и препарат за премахване на котлен камък в съответствие с инструкциите към продукта.

4. Priporočamo redno odstranjevanje kotlovcva v skladu s trdoto vode. Odstranite kuhavno glavo (sestavni delov ne ločite), nato posodo za vodo napolnite z vodo in sredstvom za odstranjevanje kotlovcva (upoštevajte navodila za uporabo sredstva za odstranjevanje kotlovcva).

4. Katlakivi eemaldamist soovitatakse teha regulaarselt, sõltuvalt vee karedusest. Eemaldage keeduplokk (hoidke komponendid koos) enne veenõu täitmist veega ja katlakivi eemaldajaga vastavalt tootejuhistele.



5. Porniți aparatul și lăsați-l să se încălzească. Puneți suportul pentru filtru în poziția sa, fără filtru. Așezați un vas pe grilajul de scurgere. Apăsăți de câteva ori pe butonul pentru două cești și lăsați 1/4 din apă să treacă. Opriți aparatul și așteptați 10 minute. Repetați această procedură cu încă 1/4 de soluție de decalcifiere.

5. Включете кафе машината и изчакайте да загрее. Поставете държача за филтъра на мястото му, без в него да има филтър. Поставете купа върху решетката за отцеждане. Натиснете няколко пъти бутона за две чаши, като оставите да премине 1/4 от водата. Изключете кафе машината и я оставете да изстине в продължение на 10 минути. Повторете същата процедура с още 1/4 разтвор за премахване на котлен камък.

5. Vključite napravo in jo pustite, da se segreje. Namestite nosilec filtra na njegovo mesto, vendar brez filtra. Na odkapno rešetko postavite posodo. Nekajkrat pritisnite gumb za dve skodelici in pustite, da skozi napravo steče 1/4 vode. Napravo izključite in počakajte 10 minut. Ponovite postopek z nadaljnjo 1/4 raztopine za odstranjevanje kotlovcva.

5. Lülitage seade sisse ja laske sel kuumeneda. Asetage filtrihoidja oma kohale ilma filtrita. Asetage kauss tilgarestile. Vajutage paar korda kahe tass'i nuppu ja laske 1/4 veest läbi voolata. Lülitage masin välja ja oodake 10 minutit. Korrake seda protseduuri katlakivi eemaldaja järgmise neljandikosaga.



6. Apăsăți butonul pentru apă fierbinte și lăsați soluția rămasă să curgă prin duza de abur. Umpleți rezervorul de apă cu apă proaspătă și lăsați aparatul să meargă până se golește rezervorul. Repetați această procedură de două ori, cu apă proaspătă. **Reinstalați componentele și fixați filtrul corespunzător.**

6. Натиснете бутона за гореща вода, като оставите през найкрайника за пара да премине останалата част от разтвора. Напълнете резервоара с прясна вода и оставете кафе машината да работи, докато резервоарът се изпразни. Повторете този процес два пъти с прясна вода. **Поставете отново компонентите и закрепете правилно филтъра.**

6. Pritisnite gumb za vročo vodo in pustite, da preostanek raztopine steče skozi šobo za paro. Posodo za vodo napolnite s svežo vodo in pustite napravo, da deluje, dokler ni posoda za vodo prazna. Postopek dvakrat ponovite, vsakič s svežo vodo. **Znova namestite sestavne dele in pravilno pritrдите filter.**

6. Vajutage kuuma vee nuppu ja laske ülejäänud lahusel voolata läbi auruotsaku. Täitke veepaak värskes veega ja laske seadmel töötada, kuni paak on tühi. Sooritage protseduuri värskes veega kaks korda. **Pange koostisosad tagasi ja fikseerige filter korralikult.**

EN
DE
FR
NL

IT
ES
PT
TR

SV
DA
FI
NB

CS
SK
RU
UK

PL
HU
HR
SR

RO
BG
SL
ET

LV
LT

RO

A) Ambele LED-uri pentru 1 și 2 cești clipesc:

- Резервоarul de apă este gol.

B) Toți indicatorii luminoși clipesc:

- Dacă aburul/apa fierbinte a fost folosit(ă) prea mult timp, faceți o pauză de 30 de secunde.
- Opriti aparatul timp de 5 minute și porniți-l din nou. Dacă luminile clipesc în continuare, contactați serviciul de asistență clienți.

C) Temperatura cafelei espresso este prea scăzută:

- Urmați procedura de fierbere fără a folosi cafea pentru espresso, ci folosind filtrul și suportul filtrului, pentru încălzirea prealabilă a sistemului.
- Încălziți ceștile în prealabil.
- Decalificați aparatul.

D) Viteza de curgere se reduce simțitor:

- Nu presați cafeaua espresso prea mult în filtru.
- Nu măcinați cafeaua pentru espresso prea fin (mărime „medie”).
- Decalificați aparatul.

E) Cafeaua espresso curge prin partea laterală a suportului filtrului:

- Asigurați-vă că suportul filtrului a fost poziționat corect.
- Rotiți suportul filtrului pentru a-l fixa puțin mai bine în suport.
- Curățați toate resturile de cafea espresso de pe marginea suportului filtrului.

F) Nu curge deloc cafea espresso:

- Dacă aparatul generează un zgomot puternic înseamnă că există aer în sistem. Lăsați apă fierbinte să curgă prin duză până când se obține o curgere constantă. Apoi încercați să fierbeți din nou cafea.
- Asigurați-vă că rezervorul de apă a fost umplut și este poziționat corect.
- Asigurați-vă că suportul filtrului a fost poziționat corect.
- Asigurați-vă că ați rotit cadranul selector pe poziția corectă.
- Nu presați cafeaua espresso prea mult în filtru.
- Curățați filtrul de fierbere.
- Decalificați aparatul.

G) Crema obținută nu mai este așa cum ar trebui:

- Asigurați-vă că ați introdus suficientă cafea espresso în filtru.
- Presați ușor cafeaua espresso.
- Curățați filtrul.

H) Se obține prea puțină spumă de lapte atunci când se procesează laptele cu abur:

- Folosiți întotdeauna lapte rece, proaspăt, degresat.
- Curățați duza de abur.

I) Debitul crește:

- Cafeaua espresso a fost măcinată prea mare.
- Asigurați-vă că ați introdus suficientă cafea espresso în filtru.

J) Cafetiera se oprește singură în timpul funcționării:

- Pompa aparatului este prevăzută cu o siguranță de temperatură care o protejează împotriva supraîncălzirii. Siguranța de temperatură întrerupe funcționarea aparatului dacă acesta este folosit pe perioade prea lungi sau dacă pompa este pusă în funcțiune fără apă.
- Setați cadranul selector pe poziția "0" și scoateți fișa din priză.
- Lăsați aparatul să se răcească timp de cel puțin 20 de minute. Umpleți cu apă.
- Conectați din nou aparatul la priză și porniți-l. Dacă aparatul tot nu funcționează, contactați Departamentul nostru de asistență pentru clienți.

BG

A) И двата светлинни индикатора за 1 и 2 чаши примигват:

- Резервоарът за вода е празен.

B) Всички светлинни индикатори примигват:

- Ако сте използвали функцията за пара/гореща вода продължително време, направете пауза от 30 секунди.
- Изключете кафе машината в продължение на 5 минути, след това я включете отново. Ако индикаторите продължават да мигат, свържете се с отдела за обслужване на клиенти.

C) Температурата на еспресото е твърде ниска:

- Преминете през процедурата за варене, но без мляно кафе, а с филтъра и държача на филтъра, за да подгреете системата.
- Затоплете чашите.
- Почистете уреда от котлен камък.

D) Скоростта на струята значително намалява:

- Не притискайте твърде силно смляното кафе във филтъра.
- Не смилайте твърде ситно кафето за еспreso ("средно" едро).
- Почистете уреда от котлен камък.

E) Еспресото прелива от страната на държача на филтъра:

- Проверете дали държачът на филтъра е поставен правилно.
- Завъртете държача на филтъра до малко по-затегнато положение във фиксатора.
- Почистете частиците кафе от ръба на държача на филтъра.

F) Не излиза никакво еспreso:

- Ако машината издава силен шум, това е признак, че в системата е проникнал въздух. Оставете през найкрайника да минава гореща вода, докато започне да тече равномерно. След това отново опитайте да сварите кафе.
- Проверете дали резервоарът за вода е пълен и поставен правилно на мястото си.
- Проверете дали държачът на филтъра е поставен правилно.
- Уверете се, че селекторът е завъртан до положение
- Не притискайте твърде силно смляното кафе във филтъра.
- Почистете филтъра за варене.
- Почистете уреда от котлен камък.

G) Каймакът на кафето вече не излиза както трябва:

- Проверете дали във филтъра има достатъчно смляно кафе.

- Леко натиснете смляното кафе.
- Почистете филтъра.

H) Когато се разпенва млякото, се получава твърде малко пяна:

- Винаги използвайте студено, прясно нискомаслено мляко.
- Почистете найкрайника за пара.

I) Струята се усилва:

- Кафето е смляно твърде едро.
- Проверете дали във филтъра има достатъчно смляно кафе.

J) Кафе машината се самоизключва по време на работа:

- Помпата на уреда е снабдена с термобушон, който я пази от прегряване. Термобушонът прекъсва работата на кафе машината, ако тя работи твърде дълго или ако помпата работи без вода.
- Завъртете селектора до изключено положение ("0") и извадете щепсела от контакта.
- Оставете кафе машината да изстине поне за 20 минути. Напълнете с вода.
- Включете отново уреда в контакта и го пуснете. Ако уредът все още не работи, моля, свържете се с нашия отдел за обслужване на клиенти.

SL

A) Utripata obe lučki LED – za eno in za dve skodelici:

- Posoda za vodo je prazna.

B) Utripajo vse kontrolne lučke:

- Če ste paro/vročo vodo uporabljali brez mleto kave za espresso, samo s filtrom, napravite 30-sekundni pre-mor.
- Napravo izključite, počakajte 5 minut in jo nato znova vključite. Če lučke še zmeraj utripajo, se obrnite na službo za pomoč strankam.

C) Temperatura espressa je prenizka:

- Opravite postopek kuhanja, vendar brez mleto kave za espresso, samo s filtrom in nosilcem filtra, da se bo sistem predhodno segrel.
- Predhodno segrejte skodelice.
- Iz naprave odstranite kotlovec.

D) Hitrost pretoka je opazno nižja:

- Mleto kave v filtru ne potlačite preveč.
- Kave za espresso ne zmeljite preveč na drobno (izberite »srednj« nastavitev).
- Iz naprave odstranite kotlovec.

E) Espresso izteka ob strani nosilca filtra:

- Poskrbite, da je nosilec filtra pravilno nameščen.
- Nosilec filtra nekoliko močneje zavrtite v njegov sedež.
- Očistite mleto kavo z roba nosilca filtra.

F) Espresso ne izteka:

- Če je iz naprave slišati glasen zvok, je v sistemu zrak. Pustite, da skozi šobo teče vroča voda, dokler tok ne postane enakomeren. Nato znova poskusite skuhati kavo.
- Poskrbite, da je posoda za vodo napolnjena in pravilno nameščena.
- Poskrbite, da je nosilec filtra pravilno nameščen.
- Poskrbite, da je vrtljivi gumb obrnjen v pravilni položaj.
- Mleto kave v filtru ne potlačite preveč.
- Očistite filter za kavo.
- Iz naprave odstranite kotlovec.

G) Kuhana kava ni več takšna, kot bi morala biti:

- Poskrbite, da je v filtru dovolj mleto kave za espresso.
- Mleto kavo za espresso manj potlačite.
- Očistite filter.

H) Pri penjenju mleka nastane premalo mlečne pene:

- Vedno uporabljajte hladno, sveže in manj mastno mleko.
- Očistite šobo za paro.

I) Pretok je povečan:

- Kava za espresso je zmleta preveč na grobo.
- Poskrbite, da je v filtru dovolj mleto kave za espresso.

J) Naprava se med delovanjem samodejno izključi:

- Črpalka v napravi je opremljena s termo varovalko, ki jo varuje pred pregretjem. Če naprava deluje predolgo ali če črpalka deluje brez vode, termo varovalka prekine delovanje naprave.
- Vrtljivi gumb obrnite v položaj "0" in izvlecite vtičak iz električne vtičnice.
- Počakajte vsaj 20 minut, da se naprava ohladi. Nalijte vodo.
- Napravo spet priklopite v električno omrežje in jo vključite. Če naprava še zmeraj ne deluje, se obrnite na našo službo za pomoč uporabnikom.

EN

DE

FR

NL

IT

ES

PT

TR

SV

DA

FI

NB

CS

SK

RU

UK

ET

A) Nii 1 kui ka 2 tassi LED vilguv.

- Veemahuti on tühi.

B) Kõik märgutuled vilguvad.

- Kui auru / kuuma vett on kasutatud liiga kaua, tehke 30-sekundiline paus.
- Lülitage masin 5 minutiks välja ja lülitage siis uuesti sisse. Kui tuled ikka vilguvad, võtke ühendust klienditoega.

C) Espresso temperatuur on liiga madal.

- Tehke läbi keetmisprotseduur ilma jahvatatud espressokohvita, kuid kasutades filtrit ning filtrihoidikut süsteemi eelsoojendamiseks.
- Eelsoojendage tassid.
- Eemaldage aparaadist katlakivi.

D) Voolamiskiirus väheneb märgatavalt.

- Ärge vajutage jahvatatud espressokohvi liiga kõvasti filtrisse.
- Ärge jahvatage espressokohvi liiga peeneks („keskmise“ jahvatus).
- Eemaldage aparaadist katlakivi.

E) Espresso voolab filtrihoidiku kõrvalt välja.

- Kontrollige, et filtrihoidik on õigesti paigaldatud.
- Keerake filtrihoidik veidi tugevamalt kinnitusrakisesse.
- Puhastage filtrihoidiku äär mis tahes espressokohvi jääkidest.

F) Espresso ei tule masinast välja.

- Kui aparaat teeb kõva lärmi, tähendab see, et süsteemis on õhk sees. Laske kuumal veel läbi auruotsaku voolata, kuni auruvoog muutub ühtlaseks. Seejärel proovige uuesti kohvi keeta.
- Kontrollige, et veepaak on täidetud ning õigesti paigaldatud.
- Kontrollige, et filtrihoidik on õigesti paigaldatud.
- Veenduge, et valikunupp on keeratud õigesse asendisse.
- Ärge vajutage jahvatatud espressokohvi liiga kõvasti filtrisse.
- Puhastage keetmisfilter.
- Eemaldage aparaadist katlakivi.

G) Crema ei teki enam selliselt nagu vaja.

- Veenduge, et filtris on piisavalt jahvatatud espressokohvi.
- Vajutage jahvatatud espressokohvi kergelt kinni.
- Puhastage filter.

H) Piima aurutamisel tekib liiga vähe vahtu.

- Kasutage alati külma, värsket ja mada-la rasvasisaldusega piima.
- Puhastage auruotsak.

I) Vool suureneb.

- Espressokohvi on liiga jämedalt jahvatatud.
- Veenduge, et filtris on piisavalt jahvatatud espressokohvi.

J) Kohvimasin lülitab end töötamise ajal ise välja.

- Seadme pump on varustatud temperatuurikaitsega, mis kaitseb seda ülekuumenemise eest. Temperatuurikaitse katkestab masina töö, kui seda kasutatakse liiga kaua või kui pumpa käitatakse ilma veeta.
- Keerake valikunupp asendisse „0“ ja tõmmake pistik seinakontaktist välja.
- Laske masinal vähemalt 20 minutit jahtuda. Täitke seade veega.
- Ühendage seade uuesti seinakontakti ning lülitage sisse. Kui seade jätkuvalt ei tööta, võtke ühendust meie klienditeenindusega.

PL

HU

HR

SR

RO

BG

SL

ET

LV

LT

<p>RO</p>	<p>Protecția mediului Materialele de ambalare Materialele de ambalare sunt ecologice și pot fi reciclate. Componentele din plastic sunt identificate prin marcaje, de ex. >PE<, >PS< etc. Vă rugăm să aruncați materialele de ambalare în containerul corespunzător de la centrele locale de reciclare a deșeurilor municipale.</p>	<p>Aparatele vechi  Simbolul  de pe produs sau de pe ambalajul acestuia indică faptul că acest produs nu poate fi tratat ca deșeu menajer. În schimb, aparatul trebuie predat la un centru de colectare pentru reciclarea echipamentelor electrice și electronice. Asigurându-vă că acest produs este debarasat în mod corespunzător, ajutați la prevenirea</p>	<p>unor potențiale consecințe negative asupra mediului și sănătății oamenilor, consecințe care ar putea fi cauzate de casarea necorespunzătoare a acestui produs. Pentru informații detaliate referitoare la reciclarea acestui produs, consultați autoritățile locale, serviciul dumneavoastră de colectare a deșeurilor menajere sau magazinul de unde ați cumpărat produsul.</p>
<p>BG</p>	<p>Изхвърляне Опаковъчни материали Опаковъчните материали опазват околната среда и могат да се рециклират. пластмасовите компоненти са обозначени с маркировка напр. >PE<, >PS< и т. н. Изхвърлете опаковъчните материали в подходящи контейнери за битови отпадъци.</p>	<p>Стар уред  Символът  върху продукта или върху неговата опаковка показва, че този продукт не трябва да се третира като домашните отпадъци. Вместо това, той трябва да бъде отнесен в подходящия пункт за рециклиране на електрическо и електронно оборудване. Чрез осигуряване на правилното изхвърляне на този продукт вие допринасяте за предотвратява-</p>	<p>не на потенциални негативни последици за околната среда и човешкото здраве, които в противен случай могат да бъдат причинени от неправилно изхвърляне на този продукт. За по-подробна информация относно рециклирането на този продукт, обърнете се към местната градска управа, службата по извозване на домакински отпадъци или магазина, от който сте закупили продукта.</p>
<p>SL</p>	<p>Odstranjevanje naprave Embalaža Embalaža je okolju prijazna in je primerna za recikliranje. Plastični deli naprave so označeni z oznakama >PE<, >PS< itd. Embalažo odvrzite v ustrezne zabojujnik na odlagališču odpadkov.</p>	<p>Stara naprava  Znak  na izdelku ali na njegovi embalaži pomeni, da izdelek ni običajen gospodinjjski odpadke. Oddajte ga na ustreznem zbiralnem mestu za recikliranje električne in elektronske opreme. S pravilnim odstranjevanjem boste pomagali preprečiti morebitne negativne posledice za okolje in zdravje, ki bi jih</p>	<p>lahko povzročilo neprimerno odstranjevanje tega izdelka. Več informacij o recikliranju izdelka dobite pri krajevnih upravnih organih, komunalni službi ali v trgovini, v kateri ste izdelek kupili.</p>
<p>ET</p>	<p>Jäätmekäitlusse andmine Pakkematerjal Pakkematerjalid on keskkonnasõbralikud ja neid saab taaskasutada. Plastist koostisosad on märgistatud , nt >PE<, >PS< jne. Palun visake pakkematerjalid kohaliku jäätmekäitlusettevõtte vastavasse konteinerisse.</p>	<p>Kasutatud seade  Tingmärk  tootel või pakendil näitab, et neid ei tohi käidelda olmejäätmetena. Selle asemel tuleb toode ringlussevõtuks üle anda vastavale elektri- ja elektroonikaseadmete kogumispunktile. Tagades selle toote õige käitluse, aitate ära hoida võimalikke</p>	<p>kahjulikke tagajärgi keskkonnale ja inimeste tervisele, mida põhjustaks selle toote ebaõige jäätmekäitlus. Rohkem teavet käesoleva toote taaskäitluse kohta saate kohalikust ametiasutusest, prügiveofirmast või kauplusest, kust toode on ostetud.</p>

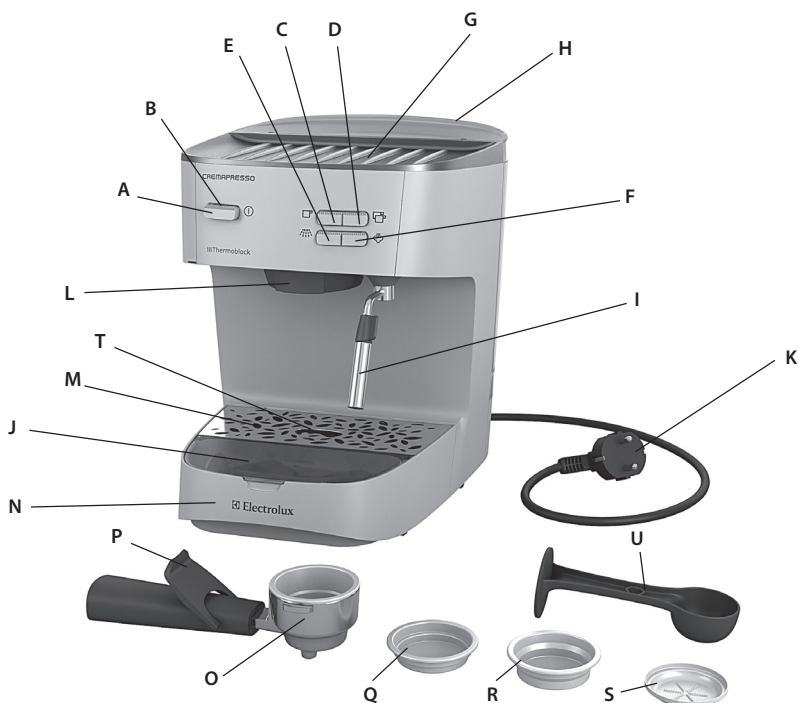

LV

Sastāvdaļas

- A. Ieslēgšanas/izslēgšanas poga
- B. Strāvas indikators
- C. Vienas tasītes poga
- D. Divu tasīšu poga
- E. Karstā ūdens poga
- F. Tvaika poga
- G. Tasītes paliktņis
- H. Ūdens tvertne
- I. Tvaika/karstā ūdens uzgalis
- J. Filtru nodalījums
- K. Elektrības vads un kontaktdakša
- L. Gatavošanas galva
- M. Pilienu režģis
- N. Pilienu tekne
- O. Filtru turētājs
- P. Pirkstu aizsargs
- Q. 1 tasītes filtrs
- R. 2 tasīšu filtrs
- S. Filtrs iepriekš sagatavotām devām
- T. Limeņa rādītājs
- U. Mērkarote/bliete

LT

Sudedamosios dalys

- A. ĮJUNGIMO / IŠJUNGIMO mygtukas
- B. Maitinimo indikatoriaus lemputė
- C. Vieno puodelio mygtukas
- D. Dviejų puodelių mygtukas
- E. Karšto vandens mygtukas
- F. Garų mygtukas
- G. Puodelio atrama
- H. Vandens indas
- I. Garų / karšto vandens antgalis
- J. Filtru korpusas
- K. Maitinimo laidas ir kištukas
- L. Ruošimo galvutė
- M. Lašėjimo grotelės
- N. Lašėjimo padėklas
- O. Filtru laikiklis
- P. Pirštų apsauga
- Q. 1 puodelio filtras
- R. 2 puodelių filtras
- S. Filtras, skirtas iš anksto paruoštomis porcijoms
- T. Lygio rodiklis
- U. Matavimo šaukštelis / grūstuvas

EN
DE
FR
NL

IT
ES
PT
TR

SV
DA
FI
NB

CS
SK
RU
UK

PL
HU
HR
SR

RO
BG
SL
ET

LV
LT

Ieteikumi drošībai

LV

Pirms izmantojat ierīci pirmo reizi, uzmanīgi izlasiet tālāk minētos norādījumus.

- Šī ierīce nav paredzēta lietošanai personām (tostarp bērniem) ar samazinātām fiziskām, maņu vai garīgām spējām vai nepietiekamu pieredzi un zināšanām, ja vien tās neuzrauga vai nav apmācījusi persona, kas atbild par viņu drošību.
- Uzraugiet, lai mazi bērni nerotaļotos ar ierīci.
- Ierīci drīkst pievienot tikai tādām energoapgādes avotam, kura spriegums un frekvence atbilst norādēm uz tehnisko datu plāksnītes!
- Nekad nelietojiet ierīci vai neņemiet to rokās, ja
 - ir bojāts elektrības vads;
 - ir bojāts korpuss.
- Šī ierīce jāpievieno tikai iezemētai kontaktligzdai. Ja nepieciešams, var izmantot pagarinātāju, kas piemērots 10 A lielam strāvas stiprumam.
- Ja ierīce vai barošanas vads ir bojāti, lai izvairītos no riska, ražotājam, apkalpošanas pārstāvim vai citam kvalificētam personālam tie jānomaina.
- Vienmēr novietojiet ierīci uz līdzenas darba virsmas.

- Nekad neatstājiet ierīci bez uzraudzības, kad tā pievienota elektrotīklam.
- Pēc ierīces lietošanas un pirms tīrīšanas vai apkopes tā jāizslēdz un kontaktakša jāatvieno no kontaktligzdas.
- Ierīce un tās piederumi darbības laikā sakarst. Lietojiet tikai norādītos rokturus un pogas. Pirms tīrīšanas vai glabāšanas ļaujiet ierīcei atdzist.
- Neļaujiet elektrības vadam saskarties ar ierīces karstajām daļām.
- Nenoņemiet filtra turētāju gatavošanas laikā, jo ierīce atrodas zem spiediena. **Pastāv risks apdedzināties.**
- Izmantojot tvaika funkciju, no gatavošanas galvas var pilēt karsts ūdens. **BĪSTAMI! Ūdens ir karsts; pastāv risks applaucēties.**
- Atverot tvaika vārstu, no tā izplūst karsts ūdens. Esiet uzmanīgs un atveriet tvaika vārstu lēnām. **BĪSTAMI! Ūdens ir karsts; pastāv risks applaucēties.**
- Nemērciet ierīci ūdenī vai citos šķidrumos.
- Nepārsniedziet maksimālo iepildīšanas daudzumu, kas norādīts uz ierīces.
- Piepildiet ūdens tvertni tikai ar aukstu ūdeni; nekādā gadījumā nepiepildiet to ar pienu vai citiem šķidrumiem.
- Nelietojiet ierīci, ja ūdens tvertne ir tukša.
- Nelietojiet ierīci bez pilienu teknes vai pilienu režģa.
- Ierīce ir paredzēta lietošanai tikai mājās. Ražotājs neuzņemas atbildību par bojājumiem, kas radušies ierīces nepiemērotas vai nepareizas izmantošanas dēļ.

Saugos patarimas

LT

Prieš pirmą kartą naudodami prietaisą atidžiai perskaitykite šias instrukcijas.

- Šis prietaisas neskirtas sutrikusių fizinį, jutimo ar protinių galimybių asmenims (taip pat vaikams) arba neturintiems žinių ir patirties, nebent už jų saugumą atsakingas asmuo juos prižiūri arba parodo, kaip prietaisą naudoti.
- Reikia užtikrinti, kad vaikai nežaistų su prietaisu.
- Prietaisą galima jungti tik prie tokio maitinimo šaltinio, kurio įtampa ir dažnis atitinka duomenų plokštelėje pateiktas specifikacijas!
- Niekada nenaudokite ir neimkite prietaiso, jei
 - pažeistas maitinimo laidas,
 - pažeistas korpusas.
- Prietaisą galima įjungti tik į įžemintą el. lizdą. Jei reikia, galima naudoti ilginamąjį laidą, tinkantį 10 A.
- Jei prietaisas ar maitinimo laidas pažeistas, siekiant išvengti pavojaus, jį turi pakeisti gamintojas, gamintojo techninės priežiūros atstovas ar kitas kvalifikuotas asmuo.
- Visada dėkite prietaisą ant lygaus, horizontalaus paviršiaus.

- Kai prietaisas prijungtas prie maitinimo šaltinio, niekada nepalikite jo be priežiūros.
- Prieš atliekant valymo arba priežiūros darbus, prietaisą reikėtų išjungti, o maitinimo kištuką ištraukti po kiekvieno naudojimo.
- Veikimo metu prietaisas ir jo priedai įkaista. Naudokite tik pritaikytas rankėles ir mygtukus. Prieš valydami arba palikdami laikymo vietoje, leiskite prietaisui atvėsti.
- Laidas neturi liesti jokių įkaitusių prietaiso dalių.
- Nenuimkite filtro laikiklio, kai ruošiamas gėrimas, nes prietaiso viduje tuo metu yra aukštas slėgis. **Nudegimo pavojus.**
- Naudojant garų funkciją, iš ruošimo galvutės gali lašėti karštas vanduo. **PAVOJUS! Vanduo karštas, galima nusiplikyti.**
- Atidarant garų vožtuvą išteka karšto vandens srautas. Būkite atsargūs ir garų vožtuvą atidarykite lėtai. **PAVOJUS! Vanduo karštas, galima nusiplikyti.**
- Nemerkite prietaiso į vandenį ir kitus skysčius.
- Neviršykite maksimalios pripildymo talpos, kuri nurodyta ant prietaisų.
- Į vandens indą galima pilti tik šaltą vandenį, ne pieną ar kitus skysčius.
- Nenaudokite prietaiso, jei vandens indas nepripildytas.
- Nenaudokite prietaiso be lašėjimo grotelių arba padėklo.
- Šis prietaisas skirtas naudoti tik buityje. Gamintojas neprisiima jokios atsakomybės už galimą žalą, jei prietaisas naudojamas netinkamai.

EN
DE
FR
NL

IT
ES
PT
TR

SV
DA
FI
NB

CS
SK
RU
UK

PL
HU
HR
SR

RO
BG
SL
ET

LV
LT



LV

1. Novietojiet ierīci uz līdzenas virsmas un piepildiet tvertni ar aukstu ūdeni. (Ierīci nedrīkst lietot, ja tvertne ir tukša!) Pievienojiet elektrības vadu elektrotīklam un nospiediet ieslēgšanas pogu.

LT

1. Pastatykite aparatą ant lygaus paviršiaus ir į indą pripilkite šalto vandens. (Draudžiama naudoti aparatą, kai indas tuščias!) Įkiškite maitinimo laidą į el. lizdą ir paspauskite mygtuką ĮJUNGTI.



2. Ieslēdzot ierīci pirmoreiz, novietojiet trauku uz pilienu režģa. Pagaidiet, līdz strāvas indikators deg nepārtraukti. Lai izskalotu sildīšanas sistēmu, piepildiet ūdens tvertni un ļaujiet ūdenim iztecēt caur ierīci, taču neievietojiet filtru turētāju.

2. Prieš įjungdami aparatą pirmą kartą, ant lašėjimo grotelių pastatykite dubenį. Palaukite, kol maitinimo indikatoriaus lemputė degs nuolat. Neįdėję filtro laikiklio leiskite, kad visas pripildyto indo vanduo pratekėtų per aparatą ir nuplautų kaitinimo sistemą.



3. Espresso kafijas pagatavošana: ierīce ir gatava lietošanai, kad strāvas indikators deg nepārtraukti. Pēc tam veiciet 4.–6. punktā minētās darbības.

3. „Espresso“ paruošimas: Aparatas parengtas naudoti, kai pastoviai dega maitinimo indikatoriaus lemputė. Laikykitės 4–6 veiksmuose nurodytą instrukcijų.



4. Izvēlieties filtru vienai vai divām tasītēm, atlieciet pirkstu aizsargu un ievietojiet filtru turētājā. Piepildiet filtru ar malto kafiju (viens kausiņš vienai tasītei, divi kausiņi divām tasītēm). Izmantojot blieti, viegli piespiediet malto kafiju.

4. Pasirinkite filtru vienam arba dviem puodeliams, atlenkiet pirkstu apsaugu ir ištatykite filtru i filtro laikiklī. Pripilckite i filtru maltos kavos (vienas šaukštels vienam espresso puodeliui, du šaukšteliai – dviem). Grūstuvu švelniai paspauskite malta kavā.



5. Ievietojiet filtru turētāju attiecīgajā vietā. Kad karsēšana ir pabeigta, novietojiet vienu vai divas tasītes uz pilnu režģa un nospiediet vienas tasītes vai divu tasišu pogu. Caur kafijas atveri sāks plūst espresso kafija.

5. Ištatykite i vietā filtro laikiklī. Baigē kaitinti, pastatykite vienā arba du puodelius ant lašējimo groteliu ir paspauskite vieno arba dviuju puodeliu mygtuku. Iš kavos angos ima tekēti „espresso“.



6. Pēc pagatavošanas izņemiet filtru turētāju. Pagrieziet to pa kreisi un izņemiet no fiksatora. Pālieciet pirkstu aizsargu uz priekšu un izņemiet izmantotos kafijas biezumus no filtra. Pēc tam izņemiet filtru no turētāja un izskalojiet to ar ūdeni. Pirms filtra ievietošanas filtru nodalījumā noslaukiet to ar drāniņu.

6. Pasibaigus ruošimui patraukite filtro laikiklī. Pasukite jī i kairē ir išimkite iš fiksatoriaus. Nulenkite pirkstu apsaugā i priekj ir iš filtro pašalinckite panaudotos kavos nuosēdas. Tada išimckite laikiklī ir nuplauckite jī vandeniui. Priēš jēdēdami atgal i filtro korpūsā, nusausinckite šluoste.

EN
DE
FR
NL

IT
ES
PT
TR

SV
DA
FI
NB

CS
SK
RU
UK

PL
HU
HR
SR

RO
BG
SL
ET

LV
LT

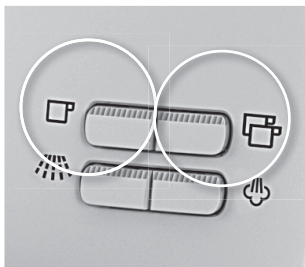

LV

7. Kafijas daudzuma iestatīšana.

Nospiediet un turiet vienas tasītes vai divu tasīšu pogu. Kad indikators sāk mirgot, atlaidiet pogu. Kad tiek sasniegts vēlamais kafijas daudzums, vēlreiz nospiediet pogu. Lai nākamajā reizē iegūtu iestatīto daudzumu, nospiediet pogu vienu reizi.

LT

7. Kavos kiekio programavimas.

Paspauskite ir laikykite vieno arba dviejų puodelių mygtuką. Kai lemputė pradės mirksėti, atleiskite mygtuką. Kai pasiekiamas norimas kavos kiekis, paspauskite mygtuką dar kartą, kad sustabdytumėte. Norėdami užprogramuoti kiekį gauti kitą kartą, tiesiog vieną kartą paspauskite mygtuką.

Papildu funkcijas / Papildomas funkcijas



1. Tvaiku var lietot, lai saputotu pienu vai uzsildītu šķidrumus. Nospiediet tvaika pogu un uzgaidiet, kamēr tvaika temperatūras indikators beidz mirgot un deg nepārtraukti. Ievietojiet tvaika uzgali karstumizturīgā traukā ar pienu vai šķidrumu, ko vēlaties uzsildīt.

1. Garus galima naudoti pieno putoms daryti arba skysčiams kaitinti. Paspauskite garų mygtuką ir palaukite, kol nustos mirksėti ir ims pastoviai degti garų temperatūros indikatoriaus lemputė. Įmerkite garų antgalį į karščiu atsparų indą su pienu arba skysčiu, kurį norite pakaitinti.



2. Uzgali nedrīkst pieskarties trauka pamatnei. (Grieziet trauku, izmantojot riņķveida kustības.) Lai aktivizētu tvaika funkciju, nospiediet tvaika pogu; ja vēlaties to pārtraukt, atkal nospiediet šo pogu. **Piesardzīgi: tvaika caurulīte ir karsta!** Pēc tvaika izmantošanas ierīcē automātiski tiks iestatīts kafijas gatavošanas režīms.

2. Antgalis neturētū liesti indo dugno. (Judinkite indą sukamaisiais judesiais). Dar kartą paspauskite garų mygtuką, norėdami suaktyvinti garų funkciją, ir dar kartą – norėdami sustabdyti. **Įspėjimas: garų vamzdelis yra karštas!** Panaudojus garus aparatas automatiškai grįš į kavos režimą.



3. Lai iegūtu karstu ūdeni, novietojiet trauku zem tvaika uzgaļa un nospiediet karstā ūdens pogu. Caur uzgali iztecēs karsts ūdens. Lai apturētu ūdens padevi, vēlreiz nospiediet karstā ūdens pogu.

3. Norėdami pakaitinti vandenį, pastatykite indą po garų antgaliu ir paspauskite karšto vandens mygtuką. Pro antgalį išteka karštas vanduo. Norėdami sustabdyti vandenį, paspauskite karšto vandens mygtuką dar kartą.

EN
DE
FR
NL

IT
ES
PT
TR

SV
DA
FI
NB

CS
SK
RU
UK

PL
HU
HR
SR

RO
BG
SL
ET

LV
LT

Tīršana un apkope / Valymas ir priežiūra

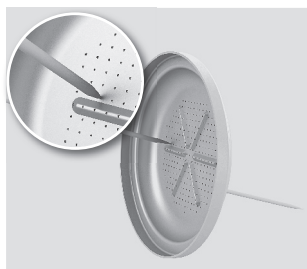

LV

1. Izslēdziet ierīci un ļaujiet tai atdzist. Noslaukiet ierīces virsmu ar mitru drāniņu. Aizsērējušās atveres filtrā un filtru turētājā tīriet ar adatu vai mazu suku.

LT

1. Išjunkite aparatą ir leiskite jam atvėsti. Nuvalykite visus išorinius paviršius drėgna šluoste. Išvalykite užsikimšusias filtro ir filtro laikiklio angas smeigtuku arba mažu šepečėliu.

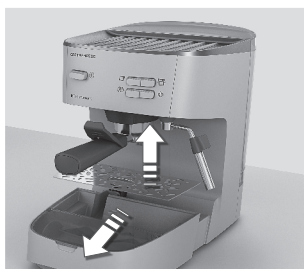

2. Kad virs pilienu režģa ir redzams līmeņa rādītājs, pielienu tekne ir jāiztukšo. Izņemiet pilienu režģi; iztukšojiet, noskalojiet un nosusiniet pilienu tekni. Higiēnas nolūkos iesakām to veikt regulāri, pat ja virs pilienu režģa nav redzams līmeņa rādītājs.

2. Kai virš lašėjimo grotelių matomas lygio rodiklis, reikia ištuštinti lašėjimo padėklą. Iškelkite lašėjimo grotėles, ištuštinkite, paskalaukite ir nusauskinkite grotėles bei padėklą. Dėl higieninių priežasčių rekomenduojame tai daryti reguliariai, net jei lygio rodiklio nesimato virš lašėjimo grotelių.



3. Noņemiet tvaika uzgali un nomazgājiet zem tekoša ūdens. Notīriet mazo caurulīti ar drāniņu. Izņemiet ūdens tvertni un noskalojiet to zem tekoša ūdens.

3. Atlaisvinkite garų antgalį ir nuplaukite tekančiu vandeniu. Nuvalykite mažą vamzdelį šluoste. Iškelkite vandens indą ir paskalaukite tekančiu vandeniu.



4. Atkalķošanu ir ieteicams veikt regulāri — atkarībā no ūdens cietības. Pirms tvertnes piepildīšanas ar ūdeni un atkalķotāju (saskaņā ar norādījumiem) noņemiet gatavošanas galvu, neizjaucot to.

4. Nukalkinti rekomenduojama reguliariai, atsižvelgiant į vandens kietumą. Prieš pripildami į indą vandens ir nukalkinimo priemonės pagal gaminio instrukcijas, nuimkite ruošimo galvutę (laikykite sudedamąsias dalis kartu).



5. Ieslēdziet ierīci un ļaujiet tai uzsilt. Ievietojiet filtru turētāju attiecīgajā vietā, nelievojot filtru. Novietojiet trauku uz pilienu režģa. Vairākas reizes nospiediet divu tasišu pogu un ļaujiet izplūst 1/4 ūdens. Izslēdziet ierīci un 10 minūtes uzgaidiet. Atkārtojiet procedūru, izmantojot vēl 1/4 atkalķotāja šķiduma.

5. Ijunkite aparatą ir leiskite įkaisti. Įstatykite filtro laikiklį, tačiau be filtro. Padėkite dubenį ant lašėjimo grotelių. Keletą kartų paspauskite dviejų puodelių mygtuką ir leiskite pratekėti 1/4 vandens. Išjunkite aparatą ir palaukite 10 minučių. Pakartokite šią procedūrą su kitu 1/4 nukalkinimo tirpalo.



6. Nospiediet karstā ūdens pogu un ļaujiet atlikušajam šķidumam iztecēt caur tvaika uzgali. Piepildiet ūdens tvertni ar ūdeni un darbiniet ierīci, līdz tvertne ir tukša. Atkārtojiet šo darbību divas reizes, katru reizi nomainot ūdeni. **Atkārtoti ievietojiet sastāvdaļas un nostipriniet filtru.**

6. Paspauskite karšto vandens mygtuką ir leiskite likusiam tirpalui pratekėti per garų antgalį. Į vandens indą pripilkite švaraus vandens ir leiskite aparatui veikti, kol indas ištuštės. Naudodami švarų vandenį pakartokite du kartus. **Vėl įtaisykite sudedamąsias dalis ir tinkamai įstatykite filtrą.**

EN
DE
FR
NL

IT
ES
PT
TR

SV
DA
FI
NB

CS
SK
RU
UK

PL
HU
HR
SR

RO
BG
SL
ET

LV
LT

Darbības traucējumu novēršana

LV

A. Mirgo gan vienas tasītes, gan divu tasīšu indikatori:

- ūdens tvertne ir tukša.

B. Visi indikatori mirgo:

- ja pārāk ilgi ir izmantots tvaiks/karsts ūdens, 30 sekundes uzgaidiet;
- izslēdziet ierīci, 5 minūtes uzgaidiet un tad ieslēdziet to atkārtoti. Ja indikatori vēl arvien mirgo, sazinieties ar klientu atbalstu.

C. Espresso kafijas temperatūra ir par zemu:

- lai uzsildītu sistēmu, veiciet pagatavošanas procedūru, neizmantojot maltu espresso kafiju, bet gan tikai filtru un filtru turētāju;
- uzsildiet tasītes;
- atkalņojiet ierīci.

D. Manāmi samazinās plūsmas ātrums:

- nespiediet pārāk cieši malto espresso kafiju filtrā;
- nesamaliet espresso kafijas biežumu pārāk smalki (izmantojiet "vidēju" malumu);
- atkalņojiet ierīci.

E. Kafija iztek gar filtru turētāja malu:

- pārbaudiet, vai filtru turētājs ir ievietots pareizi;
- pagrieziet filtru turētāju fiksatorā mazliet ciešāk;
- notīriet kafijas biežumu no filtru turētāja malas.

F. Espresso kafija netiek pagatavota:

- ja ierīce rada skaļu troksni, sistēmā ir iekļūvis gaiss. Ļaujiet karstajam ūdenim plūst caur uzgali, līdz plūsma kļūst vienmērīga. Tad mēģiniet pagatavot kafiju;
- pārbaudiet, vai ūdens tvertne ir piepildīta un ievietota pareizi;
- pārbaudiet, vai filtru turētājs ir ievietots pareizi;
- pārbaudiet, vai pārslēgs ir pagriezts pareizajā režīmā;
- nespiediet pārāk cieši malto espresso kafiju filtrā;
- iztīriet pagatavošanas filtru;
- atkalņojiet ierīci.

G. Putas netiek attiecīgi pagatavotas:

- pārliicinieties, vai filtrā ir pietiekami daudz maltās espresso kafijas;
- viegli piespiediet malto espresso kafiju;
- iztīriet filtru.

H. Tvaicējot pienu, rodas pārāk maz putu:

- vienmēr izmantojiet svaigu, vēsu pienu ar zemu tauku saturu;
- iztīriet tvaika uzgali.

I. Paātrināta tecēšana:

- maltā espresso kafija ir samalta pārāk rupji;
- pārliicinieties, vai filtrā ir pietiekami daudz maltās espresso kafijas.

J. Kafijas automāts darbības laikā izslēdzas:

- ierīces sūkņi ir apriņķoti ar temperatūras drošinātāju, kas to aizsargā no pārkaršanas. Temperatūras drošinātājs pārtrauc ierīces darbību gadījumā, ja ierīce ir darbināta par ilgu vai sūkņi darbināti bez ūdens;
- pagrieziet pārslēgu uz pozīciju "0" un atvienojiet kontaktdakšu no elektrotīkla;
- ļaujiet ierīcei atdzist vismaz 20 minūtes. Pēc tam iepildiet ūdeni;
- vēlreiz pieslēdziet kontaktdakšu elektrotīklam un ieslēdziet ierīci. Ja ierīce joprojām nedarbojas, sazinieties ar Klientu apkalpošanas centru.

Trīkčīų šalinimas

LV

A) Mirksi abu 1 ir 2 puodelių indikatoriai:

- Vandens indas tuščias.

B) Mirksi visos indikatorių lemputės:

- Jei garai / karštas vanduo buvo naudojami labai ilgai, padarykite 30 sekundžių pertrauką.
- Išjunkite aparatą, palaukite 5 minutes ir įjunkite vėl. Jei lemputės vis dar mirksi, kreipkitės į klientų pagalbos tarnybą.

C) „Espresso“ temperatūra per žema:

- Atlikite ruošimo procedūrą be maltos „espresso“ kavos, bet su filtru ir filtro laikikliu, kad sistema įkaistų iš anksto.
- Iš anksto pakaitinkite puodelius.
- Nukalkinkite prietaisą.

D) Srovės greitis pastebimai mažėja:

- Nespauskite maltos „espresso“ kavos į filtrą per stipriai.
- Nemalkite „espresso“ kavos per smulkiai („vidutinis“ smulkumas).
- Nukalkinkite prietaisą.

E) „Espresso“ teka per filtro laikiklio kraštą:

- Patikrinkite, ar tinkamai įtaisytas filtro laikiklis.
- Filtro laikiklį į fiksatorių įsukite truputį stipriau.
- Nuvalykite filtro laikiklio kraštus, kad ant jų nebūtų jokių „espresso“ kavos likučių.

F) „Espresso“ neišteka:

- Jei iš aparato sklinda garus triukšmas, vadinasi, sistemoje yra oro. Leiskite karštam vandeniui tekėti pro antgalį, kol srautas taps pastovus. Tada vėl pamėginkite ruošti kavą.
- Patikrinkite, ar vandens indas pripildytas ir tinkamai įtaisytas.
- Patikrinkite, ar tinkamai įtaisytas filtro laikiklis.
- Patikrinkite, ar reguliatoriaus rankenėlė nustatyta į tinkamą padėtį.
- Nespauskite maltos „espresso“ kavos į filtrą per stipriai.
- Išvalykite ruošimo filtrą.
- Nukalkinkite prietaisą.

G) Puta nebegaminama tinkamai:

- Patikrinkite, ar filtre yra pakankamai maltos „espresso“ kavos.
- Švelniai paspauskite maltą „espresso“ kavą.
- Išvalykite filtrą.

H) Veikiant garais pieną paruošiama per mažai putų:

- Visada naudokite šaltą, šviežią, neriebių pieną.
- Išvalykite garų antgalį.

I) Padidėjusi srovė:

- Malta „espresso“ kava įspausta per stipriai.
- Patikrinkite, ar filtre yra pakankamai maltos „espresso“ kavos.

J) Kavos aparatas netikėtai išsijungia:

- Prietaise įtaisytas siurblys su temperatūros saugikliu, kuris apsaugo nuo perkaitinimo. Temperatūros saugiklis nutraukia aparato veikimą, jei jis veikė per ilgai arba siurblys veikė be vandens.
- Pasukite reguliatoriaus rankenėlę į padėtį „0“ ir ištraukite kištuką iš maitinimo lizdo.
- Leiskite prietaisui atvėsti maždaug 20 minučių. Pripilkite vandens.
- Vėl įkiškite kištuką į el. lizdą ir įjunkite prietaisą. Jei prietaisas vis tiek neveikia, susisiekite su mūsų Klientų aptarnavimo skyriumi.

EN

DE

FR

NL

IT

ES

PT

TR

SV

DA

FI

NB

CS

SK

RU

UK

PL

HU

HR

SR

RO

BG

SL

ET

LV

LT

Utilizācija / Išmetimas

LV

Utilizācija

Iepakojuma materiāls

Iepakojuma materiāli ir videi draudzīgi un var tikt pārstrādāti. Plastmasas sastāvdaļas tiek identificētas pēc apzīmējumiem, piem., >PE<, >PS<, utt. Lūdzu, izmetiet iepakojuma materiālus attiecīgajā konteinerā vietējās atkritumu utilizācijas vietās.

Novecojušas ierīces

Simbols  uz izstrādājuma vai tā iepakojuma nozīmē, ka šis izstrādājums nav sadzīves atkritums. Tas jānodod atbilstošā elektriskā un elektroniskā aprīkojuma otrreizējās pārstrādes savākšanas vietā. Pareizi atbrīvojoties no šī izstrādājuma, jūs palīdzēsiet nepieļaut iespējamās negatīvās sekas uz apkārtni un cilvēku veselību, ko varētu izraisīt nepareiza šādu atkritumu apsaimniekošana. Lai saņemtu

plašāku informāciju par šī izstrādājuma otrreizējo pārstrādi, sazinieties ar vietējo pašvaldību, sadzīves atkritumu savākšanas dienestu vai veikal, kurā to iegādājāties.

LT

Išmetimas

Pakavimo medžiagas

Pakavimo medžiagas neteicami aplinkos, ja galima perdirbt. Plastikainās daļas atpažīstamos iš ženklinimo, pvz., >PE<, >PS< ir kt. Pakavimo medžiagas išmeskite i atitinkamā bendruomenēs atliekų konteineri.

Senas prietaisas

Ant gaminio arba jo pakuotės esantis simbolis  rodo, kad šis gaminys nelaikytinas buitinėmis atliekomis. Taigi jį būtina atiduoti į tinkamą elektros ir elektroninės įrangos atliekų surinkimo punktą perdirbti. Tinkamai utilizuodami šį gaminį padėsite išvengti neigiamo poveikio aplinkai ir žmonių sveikatai, kurį gali sukelti netinkamas šio gaminio atliekų tvarkymas. Jei reikia išsamesnės informacijos apie šio

gaminio atliekų perdirbimą, kreipkitės į savo miesto savivaldybę, buitinių atliekų tvarkymo tarnybą arba paduotuvę, kurioje įsigijote šį gaminį.

Thinking of you
 **Electrolux**

Electrolux Floor Care & Small appliances AB
St. Göransgatan 143
S-105 45 Stockholm
Sweden

Share more of our thinking at
www.electrolux.com

3480EEEE2xx02010509